

М. Э. и Г. И.

ОТДѢЛЪ СЕЛЬСКОЙ ЭКОНОМІИ и СЕЛЬСКОХОЗЯЙСТВЕННОЙ СТАТИСТИКИ

---

# ОТЧЕТЫ

и

ИЗСЛѢДОВАНІЯ ПО КУСТАРНОЙ ПРОМЫШЛЕННОСТИ

ВЪ РОССІИ

---

Томъ V

---

С.-ПЕТЕРБУРГЪ

Типографія В. Киришаума, Дворцовая площ., д. М-ва Финансовъ

1898

Печатано по распоряженію Г-на Министра Земледѣлія и Государственныхъ  
Имуществъ.

## Предисловіе.

---

По передачѣ въ вѣдѣніе бывшаго Министерства Государственныхъ Имуществъ завѣдыванія дѣлами кустарной промышленности признано было, между прочимъ, полезнымъ печатать во всеобщее свѣдѣніе отчеты (полные или въ извлеченіяхъ) лицъ, командированныхъ Министерствомъ для выясненія на мѣстѣ современнаго положенія кустарныхъ промысловъ и мѣръ, необходимыхъ для улучшенія этихъ промысловъ. Въ виду сего въ 1892, 1894, 1895 и 1897 гг. были изданы четыре тома книги „Отчеты и изслѣдованія по кустарной промышленности въ Россіи“.

Въ послѣднее время Министерствомъ Земледѣлія было обращено особое вниманіе на улучшеніе производствъ ткацкаго, скорняжнаго, а также построенія сельскохозяйственныхъ орудій и машинъ; посему въ настоящей книгѣ видное мѣсто занимаютъ отчеты по упомянутымъ отраслямъ кустарной промышленности. Въ этой же книгѣ помѣщенъ сводъ данныхъ по текущей статистикѣ кустарныхъ промысловъ за 1896—97 годъ, доставленныхъ особыми мѣстными корреспондентами.

Настоящій V томъ книги „Отчеты и изслѣдованія по кустарной промышленности въ Россіи“ изданъ Отдѣломъ Сельской Экономіи и Сельскохозяйственной Статистики, подъ редакціей члена-дѣлопроизводителя кустарнаго комитета Н. В. Пономарева.

---

## ОГЛАВЛЕНІЕ.

	стр.
Производство серповъ во Владимірской губ. А. А. Алова . . . . .	1
Сельскохозяйственное машиностроеніе въ Вятской губ. А. А. Алова.	32
Объ устройствѣ складовъ сухого лѣса и желѣза для кустарей Сара- нинскаго завода, Пермской губ. А. А. Алова. . . . .	84
Ручное ткачество въ Швеціи. В. А. Доливо-Добровольской.	127
Постановка скорняжнаго производства въ Германіи и Франціи. А. М. Соколова. . . . .	162
Слесарно-кузнечное производство въ Бурмакинской волости, Яросла- вскаго уѣзда. М. А. Нетыкса. . . . .	169
Кустарное ткачество въ Закавказьѣ. С. Е. Мержеевского. . . . .	198
Кустарные промыслы, Вольнской губерніи. Н. В. Пономарева. . . . .	207
Гончарни въ Смоленской, Харьковской и Пензенской губ. П. Т. Олейникова . . . . .	214
Кожевенное производство въ Вятской и Казанской губ. К. Р. Строн- скаго . . . . .	258
Кустарные промыслы Оргѣвскаго уѣзда, Бессарабской губ. И. И. Дуд- ниченко. . . . .	278
Производство музыкальныхъ инструментовъ въ Вятской и Тульской губ. А. В. Ротштейна. . . . .	295
О льно - прядильно - ткацкомъ кустарномъ производствѣ. С. Е. Мер- жеевского . . . . .	319
Текущая статистика кустарныхъ промысловъ:	
Сѣверныя и сѣверо-восточныя губерніи . . . . .	335
Центральныя промышленныя губерніи. . . . .	389
Черноземныя земледѣльческія губерніи . . . . .	427
Объ организациі учебной скорняжной мастерской. А. М. Соколова.	461
Устройство замочной и личильной мастерскихъ въ Павловскомъ раіонѣ, Нижегородской губ. А. А. Алова. . . . .	467
Производство плуговъ въ слоб. Бѣловодскѣ. А. А. Алова . . . . .	471
Женскія кустарно-учебныя заведенія. С. А. Давыдовой . . . . .	489

## Производство серповъ во Владимірской губерніи.

(Отчетъ А. А. Алова).

Производство серповъ во Владимірской губерніи сосредоточено главнымъ образомъ, даже почти исключительно, въ Авдотъинской волости, Судогодскаго уѣзда, и въ смежныхъ деревняхъ Подольской вол., Владимірскаго уѣзда; кромѣ того, можно встрѣтить серповиковъ въ нѣкоторыхъ селеніяхъ Муромскаго уѣзда, — на примѣръ, въ с.с. Заблицкомъ Шогостѣ, Вачѣ и нѣкот. др. Трудно сказать, когда и что послужило причиною возникновенія кустарнаго производства серповъ въ этихъ волостяхъ, но какъ настоящая организація его, такъ и сообщенія самихъ мастеровъ даютъ поводъ предположить, что этотъ промыселъ имѣетъ за собой довольно продолжительное прошлое. «Наши отцы и дѣды занимались этимъ дѣломъ», отвѣчалъ одинъ изъ мастеровъ на мой вопросъ о времени возникновенія производства, «да и дѣти наши также будутъ ковать серпы: искони ведется у насъ этотъ промыселъ». Съ другой стороны, полная специализація производства съ развитіемъ особыхъ классовъ кустарей, вѣдающихъ лишь одну какую либо часть въ изготовленіи серповъ и вообще капиталистическія начала довольно глубоко пустили корни въ организацію производства и въ то же время общая картина промысла показываетъ постепенный переходъ изъ одной стадіи развитія въ другую; все это въ общей сложности подтверждаетъ, что производство серповъ возникло очень давно и что оно за время своего существованія подверглось послѣдовательному развитію, связанному какъ съ поднятіемъ техники, такъ и измѣненіемъ самой формы организаціи.

Въ настоящее время во главѣ производства стоитъ цѣлый рядъ частно-капиталистическихъ предпринимателей — скупщиковъ, которые приобрѣтаютъ сырой матеріалъ, желѣзо и сталь, и раздаютъ его кустарямъ - рабочимъ, специализировавшимся уже въ производствѣ и отъ нихъ получаютъ или вполнѣ готовые серпы, или же еще безъ окончательной отдѣлки. Сбытъ издѣлій лежитъ на обязанности скупщиковъ, причемъ не вполнѣ готовые серпы подвергаются отдѣлкѣ въ ихъ собственныхъ мастерскихъ. Нѣкоторые скупщики принимаютъ болѣе или менѣе близкое участіе въ производствѣ или тѣмъ, что сами личнымъ трудомъ выполняютъ ту или иную часть въ изготовленіи серповъ, или тѣмъ, что имѣютъ мастерскія, гдѣ наемнымъ трудомъ, подл личнымъ надзоромъ и руководствомъ, исполняются нѣкоторые приемы въ фабрикаціи серповъ. Имѣя это въ виду, можно всѣхъ предпринимателей раздѣлить на двѣ категоріи; при этомъ къ первымъ будутъ отнесены тѣ, которые принимаютъ участіе лишь только своимъ капиталомъ и къ технику лично вполнѣ не причастны; сюда слѣдуетъ отнести скупщиковъ—купцовъ Епифанова, Семенова, Колесова, Мягова, бр. Демидовыхъ и нѣк. др., а ко вторымъ—принимающихъ то или иное техническое участіе въ производствѣ; сюда могутъ быть причислены слѣдующія лица: Ковалевъ, Григорьевъ, Французовъ, Тарасовъ, Беспаловъ, Моховъ, Павловъ, Жильцовъ, Самарскій, Ивановъ, Орѣховъ, Гущинъ, Быстровъ, бр. Соловьевы, изъ которыхъ послѣдніе пятеро принимаютъ участіе личнымъ трудомъ въ изготовленіи серповъ. Слѣдуетъ отмѣтить, что всѣ эти лица, отнесенныя нами ко второй категоріи, ранѣе принимали очень близкое участіе въ технику: они сами или, въ крайнемъ случаѣ, ихъ отцы были простыми кустарями-рабочими; но затѣмъ, благодаря счастливымъ обстоятельствамъ, имъ удалось расширить свое производство и выйти изъ среды рабочихъ. Ковалевъ, наприкладъ, имѣетъ, сравнительно съ прочими, довольно удовлетворительно-оборудованную фабрику съ керосиновымъ двигателемъ, на которой получаемые отъ кустарей серпы подвергаются окончательной обдѣлкѣ; другіе имѣютъ или точильни, или кузницы для закалки, или мастерскія для зубренія. Къ этой же категоріи нами причислены и такіе мастера (Быстровъ, Соловьевы), которые являются, то въ видѣ поставщиковъ вполнѣ изготовленныхъ изъ своего матеріала серповъ крупнымъ предпринимателямъ, то въ видѣ простыхъ рабочихъ, а иногда они даже сами отдають работу на сторону, — всецѣло находясь подл вліяніемъ сбыта и условій заказа.

Кустарей - серповиковъ можно встрѣтить почти въ каждой деревнѣ Авдотынской волости и въ нѣкоторыхъ селеніяхъ Подольской вол. (что видно изъ табл. I\*), въ которой приведено число лицъ, съ подраздѣленіемъ на рубрики (мужчины, подростки, наемные рабочіе \*\*) причастныхъ къ этому промыслу); это дѣло наряду съ отхожимъ — разность косъ и серповъ—составляетъ главное занятіе въ свободное отъ полевыхъ работъ время мужскаго населенія данныхъ волостей.

Работа идетъ преимущественно въ своихъ кузницахъ и при наличности силъ семьи, хотя, конечно, нерѣдки случаи, (какъ это можно видѣть изъ табл. I), пользованія трудомъ наемныхъ рабочихъ, а въ точильняхъ—работа всегда производится наемными рабочими. Число кузницъ и точилень, имѣющихся въ Авдотынской волости, можно видѣть изъ списка ихъ, приложеннаго къ сему отчету; этотъ списокъ составленъ на основаніи данныхъ по земскому оцѣночному сбору и, надо замѣтить, далеко не полно, —напримѣръ, въ д. Коняевѣ показано только 23 кузницы, тогда какъ ихъ въ дѣйствительности имѣется около 50; то же самое можно сказать относительно д. Шишкиной и многихъ другихъ.

Серпы приготовляются разныхъ сортовъ по отношенію къ вѣсу, формѣ и отдѣлкѣ ихъ. Подобное разнообразіе явилось благодаря тому обстоятельству, что разныя мѣстности Россіи выработали себѣ опредѣленные типы серповъ. Обыкновенно, получая изъ той или иной губерніи заказъ, мастеръ въ случаѣ, если у него нѣтъ подъ рукою образца тѣхъ серповъ, которые тамъ въ ходу, проситъ о высылкѣ расхожаго серпа и по немъ изготовляетъ заказъ; при этомъ нерѣдко можно встрѣтить такихъ хозяевъ, у которыхъ имѣется нѣсколько десятковъ подобныхъ образцовъ.

Приготовленіе серповъ въ настоящее время распадается на слѣдующіе отдѣльные приемы: а) подготовка матеріала, сварка стали съ желѣзомъ и выдѣлка «серпа—болвана»; б) лощеніе, состоящее въ томъ, что «серпу-болвану» придаетъ требуемую форму серпа; в) подрѣзываніе: обдѣлка лезвія и верхней стороны серпа на точилѣ; г) закалка; е) бѣленіе—состоящее въ томъ, что серпу на точилѣ придаетъ блестящій видъ; ф) насѣчки зубцовъ; г) „рисованіе“, h) насадка ручекъ.

\*) См. приложение.

\*\*) Памятная книжка Владимірской губ. Изд. Владим. губ. Стат. Ком. 1895 года, стр. 254 и 394.

Слѣдовательно, серпъ на пути своего изготовленія побываетъ въ 7 рукахъ \*), а тѣ изъ серповъ, которые извѣстны подъ именемъ «англійскихъ», кромѣ того, еще подвергаются добавочной отдѣлкѣ на шлифовальныхъ кругахъ.

Познакомимся болѣе или менѣе детально съ каждымъ изъ этихъ техническихъ приѣмовъ производства сортовъ. Серпы приготовляются изъ квадратнаго  $1/2''$  желѣза, преимущественно завода Турчанинова, и стали (кованки) завода Демидова, Пудъ желѣза обходится въ 1 р. 90 к.—2 р. 10 к., смотря по тому, гдѣ и когда приобрѣтается оно, да, кромѣ того, на наличныя деньги или въ кредитъ. Желѣзо Турчанинова пользуется у кустарей очень хорошими отзывами: оно имѣетъ правильную прокатку, ни красно, ни хладно-ломко и приготовленіе изъ него серповъ не влечетъ за собой брака отъ плохого качества матеріала. Были попытки замѣнить турчаниновское желѣзо, какъ болѣе или менѣе дорогое и которое иногда бываетъ трудно достать благодаря большому спросу на него, желѣзомъ Златоустовскаго и Серебрянскаго казенныхъ заводовъ, но эти попытки не увѣнчались успѣхомъ. Златоустовское желѣзо не обладаетъ очень правильной прокаткой, а серебрянское оказалось красноромкимъ: при выдѣлкѣ серпа изъ «серпа-болвана», когда приходится давать серпу надлежащую форму, всегда появлялись трещины на обухѣ, что видно изъ фиг. 1, 2, 3. Въ силу этого желѣзо съ казенныхъ заводовъ было забраковано и кустарь въ настоящее время исключительно пользуется турчаниновскимъ, которое приобрѣтается или на Нижегородской ярмаркѣ, или же во Владимірѣ. Сталь идетъ демидовская, цѣною отъ 3 р.—до 3 р. 50 к. за пудъ. Она оказалась вполне пригодной для серповъ и потребитель въ большинствѣ остается доволенъ ею. Иногда демидовскую сталь иные кустари замѣняютъ другими болѣе дешевыми сортами стали, какъ-то: дурасовской, балаховской; но эти послѣдніе сорта далеко уступаютъ демидовской, посеку и серпы изъ этой стали оказываются менѣе доброкачественными.

Желѣзо выдается кустарямъ въ видѣ длинныхъ прутьевъ; лишь только одинъ Ковалевъ благодаря тому, что на фабрику у него поставлены приводныя ножницы, отпускаетъ желѣзо нарѣзанными, определенной длины, брусками, такъ что кустари, работающіе на Ковалева, избавлены отъ рѣзки желѣза. Сталь отпускается цѣльными по-

---

\*) Подрѣзка и бѣленіе производятся одними и тѣми же рабочими.



лосами ( $3'' \times 1''$ ), изъ которыхъ кустари сами выковываютъ себѣ для сварки съ желѣзомъ небольшія полоски.

Сварка, вылащиваніе и закалка серповъ производится въ кузницахъ, снабженныхъ необходимыми инструментами; какихъ либо специальныхъ приспособленій для производства серповъ не имѣется, вся работа идетъ вручную и находится въ полной зависимости отъ навыка и умѣнья рабочихъ. При выдѣлкѣ «серпа-болвана» работа сосредоточена въ рукахъ мастера и молотобойца; при расковкѣ стальныхъ полосъ необходимы два молотобойца, а при остальныхъ операціяхъ, лощеніи и закалкѣ, дѣло обходится съ однимъ мастеромъ.

Подготовительныя работы заключаются въ разрѣзкѣ желѣза и расковкѣ стали. Прутки квадратнаго  $\frac{1}{2}''$  желѣза разрубаютъ на куски определенной длины въ зависимости отъ вѣса приготавлиаемыхъ серповъ; обыкновенно длина ихъ бываетъ  $6''$ ,  $6\frac{1}{2}''$  и  $7''$ . Стальную полосу  $3'' \times 1''$  при сильномъ нагрѣвѣ расковываютъ до  $4'' \times (\frac{1}{2}'' - \frac{3}{8}'')$  и разрѣзаютъ на небольшія полоски ( $4\frac{1}{2}'' \times \frac{1}{2}'' \times \frac{3}{8}''$ ). Обыкновенно производятъ заготовку желѣза и стали на цѣлую недѣлю работы сварщика, примѣрно на 500—600 серповъ. Расковка стали считается очень тяжелою работою и въ то же время невыгодною, ибо требуетъ значительнаго расхода топлива и лишняго молотобойца. Кустари были бы очень рады, если бы желѣзо и въ особенности сталь доставлялись имъ въ видѣ готовыхъ брусковъ, не требующихъ никакой подготовительной обдѣлки. Сварка стали съ желѣзомъ, выдѣлка «серпа-болвана» производится въ три приема, какъ это видно изъ фиг. 5, 6, 7.

Сначала одинъ конецъ общаго бруска (фиг. 4) свариваютъ и въ то же время оттягиваютъ его, за второй нагрѣвъ другой конецъ обдѣлываютъ и, наконецъ, за третій придаютъ сваренному прутку форму дуги, причемъ стараются, чтобы толщина прутка была всюду одинакова и концы нѣсколько заострены. Этими приемами и исчерпывается работа сборщика: дальнѣйшая обработка «серпа-болвана» переходитъ въ руки иныхъ рабочихъ.

Образовался цѣлый классъ кустарей, занятыхъ специально лишь только этою частью производства серповъ, и, благодаря подобной специализаціи, выработались искусные мастера, которые въ состояніи въ рабочій день приготовить до 150 серповъ-болвановъ; въ большинствѣ же случаевъ производительность сварщика колеблется отъ 100 до 125 штукъ въ день.

На выдѣлку 100 штукъ выходитъ угля  $1\frac{1}{2}$ — $2\frac{1}{2}$  куля, при цѣнѣ 40—55 к. за куль. Цѣны за сварку довольно различны; въ послѣднее время онѣ колебались отъ 2 р. 50 к.—до 3 р., находясь въ зависимости отъ способностей кустара: плохому рабочему цѣна рѣдко подымается выше 2 р. 50 к. за сотню серповъ, а хорошій рабочій даже въ такое тихое время, какъ была осень 1897 г., получалъ 2 р. 90 к.; когда-же является усиленный спросъ на серпы, то рабочимъ рѣдко платятъ до 3 р. 50 к. съ сотни. Плата молотобойцу полагается 30—40 к. въ день, при готовомъ содержаніи, которое обходится, въ среднемъ, 15—20 к.

Какъ расходъ на топливо, такъ и плата молотобойцу, считаются со стороны сварщика - кустара; посему средній заработокъ его достигаетъ отъ 75 коп. до 1 р. 25 коп. въ день.

«Серпъ - болванъ» отъ сварщика для дальнѣйшей обработки поступаетъ къ лоцильщику, который даетъ ему настоящую форму серпа и обдѣлываетъ фаску для лезвія. Прежде всего кузнецъ начинаетъ обдѣлку или ручки серпа, или же носокъ его. Эта, напримѣръ, первая работа состоитъ въ томъ, что тупой конецъ (фиг. 7) нѣсколько удлиняютъ, заостряютъ и отгибаютъ назадъ, какъ это видно изъ фиг. 8. Далѣе, за второй, третій и четвертый нагрѣвы послѣдовательно обдѣлываютъ самый серпъ, придавая постепенно все большій и большій выгибъ и время отъ времени увеличивая ширину его, какъ того требуетъ образецъ. За пятый нагрѣвъ подвергаютъ окончательной обдѣлкѣ ручку и и провѣряютъ по шаблону форму серпа. Дальнѣйшая задача лоцильщика заключается въ томъ, чтобы выравнять съ поверхности серпъ и затѣмъ при слабомъ нагрѣвѣ оттянуть фаску,—на всѣ эти операціи требуются три нагрѣва и этими приѣмами исчерпывается участіе лоцильщика въ производствѣ серпа.

Лоцильщики также представляютъ вполне специализировавшійся классъ кустарей-кузнецовъ. Производительность мастера доходитъ до 50 серповъ въ день. На 100 штукъ угля выходитъ около 1 куля; сдѣльная, съ сотни серповъ, плата колеблется отъ 2 р. 25 к.—3 р. 50 к.; въ среднемъ заработокъ кустари-лоцильщика въ рабочій день выражается отъ 75 к.—1 р. 25 к.

Слѣдующая операція, которой подвергается серпъ послѣ лоциленія—это подрѣзываніе его. Какъ подрѣзываніе, такъ и пятый приѣмъ по выдѣлкѣ серпа, а именно бѣленіе, производится одними и тѣми же рабочими - точильщиками, на обыкновенныхъ точилахъ,

приводимыхъ въ движеніе конной силой, исключая заведенія Ковалева, гдѣ поставленъ керосиновый двигатель. Надо замѣтить, что точильни представляютъ достояніе или болѣе или менѣе крупныхъ скупщиковъ, или такихъ зажиточныхъ крестьянъ, которые заняты специально лишь только точкой серповъ на заказъ, но трудно встрѣтить кустара—кузнеца, который имѣлъ бы свою точильню. Дѣло въ томъ, что постройка, и оборудованіе точильни требуетъ значительныхъ средствъ, да, кромѣ того, работа въ ней сопряжена съ постоянными расходами на содержаніе двигательной силы и наемныхъ рабочихъ. Устройство собственно точильни довольно просто—это точильный камень, насаженный на ось, приводимый въ движеніе отъ коннаго привода на одну, двѣ, даже на три лошади смотря по числу точиль; на примѣръ, пять точиль могутъ быть приведены въ движеніе тремя лошадьми и т. д. Подрѣзка серповъ состоитъ въ слѣдующемъ: сначала стачиваютъ фаску, т. е. ту часть плоскости серпа, на которой впоследствии будутъ нанесены зубцы, а затѣмъ слегка и обратную сторону. Рабочій въ день въ состояніи подрѣзать до 250 штукъ серповъ. Заработная плата считается за обѣ операціи на точилахъ вмѣстѣ.

Отъ подрѣзальщика серпъ переходитъ къ калильщику. Въ большинствѣ случаевъ скупщики имѣютъ свои кузницы—калильни и работа въ нихъ идетъ или наемными рабочими, или же самими мастерами—скупщиками, ибо эта операція есть одна изъ болѣе или менѣе отвѣтственныхъ въ производствѣ серповъ. Конечно, есть и такіе случаи, что закалка производится на сторонѣ и скупщикъ никакого участія въ ней не принимаетъ. Примѣняются два приема закалки: первый, когда сразу закалываютъ штукъ 5 серповъ и второй, когда закалка идетъ не партиями, а отдѣльно по одному серпу. Первый способъ слѣдуетъ признать далеко неудовлетворительнымъ, ибо сопряженъ съ неправильнымъ, неравномѣрнымъ, нагрѣвомъ серповъ, что влечетъ за собой разность въ калкѣ; но этотъ приемъ въ большемъ ходу благодаря тому, что требуетъ меньшаго расхода топлива и очень производителенъ и въ то же время оплачивается довольно низко. Обыкновенно плата колеблется около 30 коп. за сотню, рабочій въ день можетъ закалить до 300 серповъ, угля на сотню выходитъ около  $\frac{1}{3}$  куля. Второй способъ соединенъ съ болѣе или менѣе тщательнымъ отношеніемъ рабочаго и результаты получаются болѣе удовлетворительные: можно быть въ большой увѣренности, что калка достаточно тверда и равномѣрна по всему лезвію серпа. Цѣны въ данномъ случаѣ

доходятъ иногда до 50 коп. за сотню и слѣдуетъ замѣтить, что онѣ находятся въ большой зависимости отъ умѣнья рабочаго: кустарь—искусный закальщикъ всегда находитъ себѣ работу, хорошо оплачиваемую. Въ данномъ случаѣ искусство рабочаго проявляется въ томъ, чтобы дать такой закаль серпу, который не препятствовалъ бы дальнейшей операціи—зубренію и въ то же время былъ настолько высокъ, что въ состояніи былъ бы сохранить зубецъ отъ истиранія во время жатвы. Надо прибавить, что такихъ искусныхъ закальщиковъ сравнительно рѣдко можно встрѣтить, почему эта операція поставлена неудовлетворительно. Самый процессъ закалки ничего особеннаго не представляетъ: нагрѣвъ производится въ обыкновенныхъ горнахъ, охлажденіе въ водѣ.

Послѣ закалки серпъ переходитъ въ руки «бѣльщика», обязанность котораго состоитъ въ томъ, чтобы снять черноту съ поверхности серпа и придать ему свѣтлый блестящій видъ. Работа идетъ, какъ объ этомъ было сказано ранѣе, на точилѣ. Смотря по сорту, серпы иногда подвергаются сначала точкѣ на крупнозернистомъ точилѣ, а затѣмъ на мягкомъ, при сравнительно слабомъ нажатіи, дабы придать серпу болѣе изящный видъ. Серпы, извѣстные подъ названіемъ «двуличныхъ», бѣлятся съ обѣихъ сторонъ, а «одноличный»,— съ одной верхней стороны. Въ день рабочей отбѣлить до 250 серповъ; плата около 50 коп. съ сотни при готовомъ содержаніи. Владѣльцы точилень обыкновенно за полную точку (подрѣзываніе и бѣленіе) берутъ по 30 рублей за 1,000 серповъ.

Отбѣленный серпъ далѣи поступаетъ къ зубрильщику, который насѣкаетъ зубцы на лезвіе серпа. Работа происходитъ въ мастерскихъ хозяевъ—скушниковъ, или же кустари у себя дома занимаются этой работой, причемъ нерѣдко принимаютъ участіе и члены семьи кустаря. Насѣчка производится при помощи небольшого рубила (фиг. 9) въ ручную и заключается въ слѣдующемъ: равномѣрными ударами наносятъ зубиломъ черточки на лезвіи подъ угломъ  $45^{\circ}$ — $55^{\circ}$ , такъ чтобы самое остріе лезвія прорѣзывалось, причемъ наблюдаютъ, чтобы какъ наклонъ черточекъ, такъ и разстоянія между ними были всюду одинаковы. Существуютъ два основные типа формы зубцовъ, это или въ видѣ лопатокъ (фиг. 10), или въ видѣ иглъ (фиг. 11) и, кромѣ того, приходится встрѣчаться со многими переходными формами отъ одного типа къ другому. Серпы съ лопастными зубьями въ первое время жнутъ не вполне чисто и легко, по

послѣ нѣкотораго времени, когда зубья вполне прорѣжутся, работают они удовлетворительно, между тѣмъ какъ иглистые серпы скоро изнашиваются, ибо очень тонкія острія зубьевъ не въ состояніи долго прослужить, но за то въ первое время они работают легко. Благодаря ручной насѣчкѣ, зубья вообще получаютъ далеко неправильныя и на лезвіи можно наблюдать разную форму зубьевъ. Въ день кустарь вызубритъ до 125 серповъ, работа сдѣльная по 70—100 коп. за сотню, смотри по сортамъ серповъ и искусству мастера.

Окончательная отдѣлка серпа — нанесеніе на лицевой сторонѣ рисунковъ производится въ большинствѣ случаевъ мальчуганами. Рисунки представляютъ очень несложный узоръ — сочетанье дугъ, но они необходимы, такъ какъ крестьяне предъявляютъ спросъ на нихъ. Въ день подростокъ изготовитъ нѣсколько сотъ серповъ и заработаетъ 20—30 коп. Этимъ и заканчивается процессъ изготовленія серповъ лишь только предъ отправкой они пасаживаются на ручки разной формы и отдѣлки въ зависимости отъ сорта серповъ (фиг. 12).

Такимъ образомъ мы въ общихъ чертахъ ознакомились съ изготовленіемъ серповъ, собственно говоря тѣхъ изъ нихъ, которыя извѣстны подъ общимъ названіемъ «русскихъ». Но есть нѣкоторая разница въ приготовленіи такъ называемыхъ «англійскихъ», по крайней мѣрѣ въ томъ видѣ, какъ это ведется на фабрикѣ Ковалева. Посему мы считаемъ не лишнимъ остановиться на этомъ и заодно коснуться постановки производства у Ковалева; это тѣмъ болѣе будетъ не лишнее, такъ какъ производство Ковалева стоитъ выше сравнительно съ остальными скупщиками и у этихъ послѣднихъ замѣтно стремленіе поставить свое дѣло по образцу Ковалева; слѣдуетъ, однако, замѣтить, что и у этого предпринимателя дѣло стоитъ вообще не высоко какъ по организаціи, такъ и по техникѣ. Ковалевъ является самымъ крупнымъ предпринимателемъ среди владимірскихъ серповиковъ. Нельзя сказать, что его производство вполне стало на капиталистическую ногу, такъ какъ существуетъ задача работъ на сторону кустарямъ; но во всякомъ случаѣ послѣднее не такъ далеко и можно съ увѣренностью сказать, что чрезъ нѣсколько лѣтъ всѣ работы будутъ всецѣло производиться на фабрикѣ и будутъ применены болѣе усовершенствованные методы производства. Полуфабрика Ковалева находится въ д. Конявѣ, Владимірскаго уѣзда; онъ уже лѣтъ 25 ведетъ серпичное дѣло, но ранѣе велъ въ очень ограниченномъ размѣрѣ: у него были лишь всего на всего одна кузница и топильня.

Лѣтъ двадцать тому назадъ данный промыселъ былъ очень широко развитъ въ селеніяхъ Подольской и Авдотьинской волостей и носилъ почти чисто кустарный характеръ, хотя уже специализація начала измѣнять организацію его. Но какъ бы то ни было—въ видѣ ли чисто кустарной, или въ видѣ переходной формы къ домашней промышленности—этотъ промыселъ доставлялъ значительный заработокъ крестьянамъ названныхъ волостей. Съ теченіемъ времени, благодаря тому обстоятельству, что промыселъ сталъ болѣе развиваться въ ширину, а не въ глубину, т. е. очень увеличилось число мастеровъ, между тѣмъ какъ техника не такъ быстро двигалась впередъ и серпы по своему исполненію были очень неудовлетворительны,—постепенно стали падать цѣны на издѣлія владимірскихъ серповиковъ. Голодные года 1891—92 оказали свое подавляющее дѣйствіе на этотъ промыселъ: цѣны на серпы сразу понизились до 7—8 рублей за сотню, да и то плохо они шли, ибо нечего крестьянамъ было жать. Немногіе изъ мастеровъ перенесли это тяжелое время,—большинство кинулось въ сторону на заработки, въ отхожіе промыслы,—такъ или иначе искать себѣ кусокъ хлѣба, который дома вырвалъ голодный годъ. Наступившіе вслѣдъ затѣмъ урожайные годы оказали благотворное вліяніе на промыселъ; они сразу оживили его, вновь застучали молота, посыпались искры изъ кузницъ, но общая организація промысла приняла уже иную форму. Тѣ мастера, которые принуждены были бросить въ голодные годы свое производство, уже не могли снова самостоятельно прийтись за него, потому что требовалось немало средствъ на постановку дѣла; кромѣ того, иные нашли хорошіе заработки на сторонѣ, бросать которые казалось невыгоднымъ и къ тому же многимъ жизнь на сторонѣ была болѣе привлекательна, чѣмъ работа въ кузницѣ или точильнѣ. Но тѣ мастера, которые нашли возможность пережить кризисъ, съ наступленіемъ урожайныхъ годовъ, когда вновь наступилъ усиленный спросъ на серпы, быстро стали расширять свое производство, причѣмъ менѣе состоятельные принуждены были дать дорогу болѣе крупнымъ предпринимателямъ, какъ-то Ковалеву, Григорьеву, Шкапову, Тарасову и т. д. За это время Ковалевъ поставилъ нѣсколько точиль, выстроилъ вновь кузницы, увеличилъ число рабочихъ на сторонѣ, а затѣмъ два года тому назадъ построилъ болѣе приспособленное для производства зданіе, поставилъ керосиновый двигатель системы Горнсаби на 16 HP. Фабрика его состоитъ изъ слѣдующихъ отдѣленій:

1) Точильное и шлифовальное отдѣленіе, въ которомъ имѣется до 15 точиль, 20 наждачныхъ круговъ, приводныя ножницы, 3 товарныя станка для обдѣлки ручекъ и керосиновый двигатель.

2) Мастерская для зубренія серповъ.

3) Нѣсколько кузницъ, въ которыхъ идетъ закалка серповъ и насадка на ручки.

Всѣхъ рабочихъ на фабрикѣ около 80 человекъ, большинство которыхъ изъ ближайшихъ деревень. Работа начинается съ 4-хъ часовъ утра и съ двумя перерывами съ 8 до 10 для завтрака и съ 2—4 для обѣда продолжается до 8 часовъ вечера, такъ что въ общей сложности рабочій день опредѣляется въ 12 часовъ. Такіе частые перерывы введены въ силу того, что работа на точилахъ очень тяжела: приходится во все время работы непрерывно сильно напрягать мускулы, къ тому же быть въ сырости, такъ что нѣтъ никакой физической возможности работать безъ отдыха болѣе или менѣе продолжительный срокъ, да и эти четыре часа работы мало кому подъ силу.

На фабрикѣ производятся лишь только послѣднія (начиная съ подрѣзыванія) операціи выдѣлки серповъ. Начальныя работы, сварка, лощеніе, Ковалевымъ отдаются на сторону, главнымъ образомъ кустарямъ Авдотьинской волости, гдѣ работаютъ на него человекъ 100. Дѣло поставлено или такъ, что сварщикъ непосредственно передаетъ «серпы—болваны» лоцильщику, не сдавая ихъ въ контору фабрики, или же, напротивъ, онъ доставляетъ свой товаръ на фабрику, гдѣ при приѣмѣ его подвергаютъ тщательной браковкѣ и отсюда же получаетъ для дальнѣйшей обработки серпы лоцильщикъ. Первый способъ примѣняется въ тѣхъ случаяхъ, когда контора фабрики вполне увѣрена въ доброкачественности работъ того или иного кустаря. Плата сдѣльная, обыкновенно колеблется между 2 р. 50 к. — 3 р. съ сотни за сварку и отъ 2 р. 25 к. — 3 р. за лощеніе. Расплата производится или чистыми деньгами, или же товаромъ, причѣмъ цѣны на послѣдніе незначительно выше существующихъ въ данное время въ городѣ.

Ковалевъ кромѣ такъ назыв. «русскихъ» серповъ, приготовляетъ «англійскіе», въ производствѣ которыхъ есть кое-какія особенности, на которыхъ мы и остановимся. Мы видѣли ранѣе, что закалка серповъ предшествуетъ зубренію, отчего для успѣшности послѣдней операціи приходится давать сравнительно слабую закалку, что, въ свою очередь, извѣстнымъ образомъ отзывается на доброкачественности серповъ,

между тѣмъ какъ при выдѣлѣ англійскихъ серповъ закалка производится послѣ зубренія, что позволяетъ дать серпу надлежащую твердость. Точка англійскихъ серповъ производится болѣе тщательно, дабы облегчить шлифовку, которой придается серпу болѣе изящный видъ. Шлифовка совершается на наждачныхъ кругахъ, приводимыхъ въ быстрое вращательное движеніе, сначала на болѣе крупныхъ, а затѣмъ на мелкихъ. Рабочіе, занятые шлифовкой получаютъ 20 рублей въ мѣсяцъ. Привычный рабочій въ день въ состояніи отдѣлать до 75 серповъ, но въ большинствѣ случаевъ на день приходится около 50 серповъ на рабочаго.

Общая производительность фабрики Ковалева достигаетъ 300,000 серповъ въ годъ, причемъ размѣръ производства съ каждымъ годомъ все болѣе и болѣе увеличивается. Производимые ихъ серпы по своему исполненію стоятъ выше сравнительно съ прочими, что находится въ полной связи съ общей организаціей производства, въ которомъ уже видны капиталистическія черты. Пока Ковалевъ находитъ для себя выгоднымъ, въ виду вообще низкаго уровня техники производства у своихъ владимірскихъ конкурентовъ, отдавать на сторону сварку и лощеніе и у себя на фабрикѣ исполнять тѣ приемы, которыми обуславливается доброта (закалка, зубренье) и красивый внѣшній видъ (точка, шлифовка) издѣлій. Но, не смотря на лучшую постановку дѣла, и серпы Ковалева заставляютъ желать очень многого, особенно тѣ сорта, которые извѣстны подъ названіемъ «русскихъ». Отъ ручной работы, конечно, многого пельзя и требовать, посему введеніе различныхъ машинныхъ приспособленій очень желательно и только этимъ путемъ возможно поднять доброту серповъ. Примѣненіе быстроходныхъ небольшихъ молотовъ, штамповъ, стамповъ, для надрѣзки зубьевъ, особыхъ печей для нагрѣва предъ закалкой серповъ, закалки въ маслѣ—однимъ словомъ постановка дѣла такъ, чтобы успѣхъ техники производства не зависѣлъ отъ индивидуальныхъ свойствъ рабочаго, а заключался бы лишь только въ присмотрѣ за работой машинъ и передачъ изготовляемыхъ фабрикатовъ отъ одного станка къ другому, — дать возможность выпускать серпы болѣе высокаго качества и сравнительно низкой стоимости, что является очень желательнымъ для потребителя. Ковалевъ начинаетъ сознавать выгоды примѣненіемъ тѣхъ или иныхъ механическихъ приспособленій и въ настоящее время занятъ мыслію поставить на первое время нѣсколько приводныхъ молотовъ.



Остановимся еще на постановкѣ производства у нѣкоторыхъ скупщиковъ.

*Михаилъ Григорьевъ* принадлежитъ также къ числу крупныхъ предпринимателей и въ то же ведущихъ производство по наслѣдству отъ отца и дѣда. Самъ онъ лично управляетъ дѣломъ болѣе 40 лѣтъ, ранѣе принималъ личное участіе въ технику, но теперь выдѣлка серповъ идетъ исключительно наемными рабочими. Онъ раздаетъ матеріалъ кустарямъ на сторону, дома лишь только производится точка, калка и зубреніе серповъ. Въ послѣднее время, благодаря спросу на англійскіе серпы, Григорьевъ поставилъ въ точильнѣ нѣсколько наждачныхъ кружковъ для шлифовки, но пока еще его серпы по своей отдѣлкѣ уступаютъ издѣліямъ Ковалева и эти послѣднія пользуются большимъ спросомъ, не смотря на то, что расцѣниваются выше. Производительность заведенія Григорьева достигаетъ 200,000 серповъ въ годъ. Въ послѣднее время онъ также заинтересованъ, по примѣру Ковалева, постановкой керосиноваго двигателя, большого числа наждачныхъ круговъ и т. д. Первый шагъ въ этомъ направленіи уже былъ сдѣланъ мѣстнымъ скупщикомъ, а вслѣдъ за нимъ навѣрно пойдутъ прочіе состоятельные предприниматели и они мало по малу вытѣснятъ тѣхъ мелкихъ производителей, обороты которыхъ считаются нѣсколькими тысячами или однимъ—двумя десятками тыс. серповъ въ годъ. Остановимся на одномъ изъ нихъ, напр. Вас. Ив. Гуцинѣ (д. Шигасово). Онъ имѣетъ небольшую кузницу на два горна. Работаетъ лично самъ съ двумя сыновьями и съ 1—2 рабочими, смотря по количеству работы. Желѣзо и сталь покупаетъ непосредственно въ г. Владимірѣ, причемъ на нѣсколько сотъ серповъ заразъ. Всѣ работы, исключая лишь только точку, производятся ими самими; подрѣзка, бѣленіе отдается на сторону, такъ какъ полное средоточеніе производства въ рукахъ одной (небогатой) семьи сопряжено съ очень значительными расходами и требуетъ многихъ рабочихъ силъ, да къ тому же постановка точильни для какихъ нибудь двухъ—трехъ десятковъ тысячъ серповъ едва-ли имѣетъ смыслъ, такъ какъ большую часть года будетъ оставаться безъ работы. Этотъ мастеръ по своему положенію можетъ быть причисленъ къ кустарямъ, но имъ онъ можетъ оставаться лишь до тѣхъ поръ, пока производство его ограничивается 15,000—20,000 серповъ въ годъ; но коль скоро онъ расширитъ производство, то едва-ли возможно тогда управиться вообще наличностью членовъ своей семьи и придется часть работы отдавать на сторону, предоставивъ себѣ лишь только на

первыхъ порахъ болѣе отвѣтственные приемы въ выдѣлкѣ серповъ, а затѣмъ уже по мѣрѣ развитія дѣла въ рукахъ его останется лишь только общее завѣдываніе и руководство.

Разсмотримъ еще такой типъ мастеровъ, которые то являются въ видѣ самостоятельныхъ хозяевъ, то въ видѣ простыхъ рабочихъ, то въ видѣ поставщиковъ готовыхъ издѣлій крупнымъ предпринимателямъ. Къ числу такихъ кустарей могутъ быть причислены, напр., бр. Соловьевы, Быстровъ и др.

Подобныя измѣненія въ положеніи мастера происходятъ благодаря колебаніямъ спроса—сбыта. Если имѣется заказъ, то на полученный задатокъ пріобрѣтается матеріаль и мастеръ приступаетъ къ исполненію заказа, а въ случаѣ спѣшности часть работы отдается даже на сторону. Если нѣтъ заказовъ и нѣтъ возможности изготовлять серпы на рынокъ, то онъ въ такомъ случаѣ нанимается къ тому или иному скупщику и работаетъ до тѣхъ поръ, пока не явится возможность измѣнить свое положеніе. А то нерѣдки и такіе случаи, что изготовивъ нѣсколько сотъ серповъ, онъ продаетъ ихъ мѣстному предпринимателю, но при этомъ ставится въ обязательство, чтобы клейма были выставлены скупщика, а не свои собственные, ибо эти издѣлія идутъ за товаръ скупщика.

Наконецъ, отмѣтимъ такихъ предпринимателей, которые никакого участія въ технику не принимаютъ, а участвуютъ лишь только своимъ капиталомъ. Они пріобрѣтаютъ сырой матеріаль и отдаютъ его кустарямъ и отъ нихъ получаютъ вполне готовые серпы, не нуждающіеся ни въ какой окончательной отдѣлкѣ. Сбытъ товара лежитъ всецѣло на ихъ обязанности. Но и среди этихъ скупщиковъ—купцовъ замѣчается желаніе завести у себя точильни и это объясняется тѣмъ, что точкой дается тотъ казовый видъ серпа, который наиболѣе цѣнится въ глазахъ купца. Что ему за дѣло требовать, чтобы сварка, калка были удовлетворительны—эти качества серпа при покупкѣ не могутъ быть опредѣлены: они проявляются во время работы; между тѣмъ внѣшній отдѣлка серпа всегда прежде всего бросится въ глаза при продажѣ, посему откупщики-купцы и стараются поставить эту сторону въ производствѣ серповъ на болѣе лучшую ногу. Познакомивъ, хотя, къ сожалѣнію, довольно кратко, съ существующей постановкой производства серповъ во Владимірской губерніи, перейдемъ теперь къ вопросу о сбытѣ серповъ.

Сначала мы должны коснуться одного отхожаго промысла Владимірской губерніи, такъ называемаго косного, который развитъ

среди крестьянъ Подольской и Авдотынской волостей, т. е. тамъ-же, гдѣ развито и серпяное производство и гдѣ, нѣсколько лѣтъ тому назадъ, процвѣтало кустарное производство косъ, которое въ настоящее время совсѣмъ заглохло: лишь только два, три мастера въ свободное отъ выдѣлки серповъ время изготовляютъ нѣсколько сотъ небольшихъ косъ.

Нѣсколько десятковъ лѣтъ тому назадъ во Владимірской губерніи появились крестьяне Рыльского уѣзда, Курской губерніи, предлагавшіе въ долгъ косы съ платежемъ осенью, когда у крестьянъ являются деньги отъ продажи новаго хлѣба. Являлись они около сѣнокоса, оставляли почти каждому крестьянину по косѣ, не спрашивая даже нужна она ему или нѣтъ, причемъ никакихъ задатковъ, росписокъ не брали съ крестьянъ, лишь только записывая у себя, кому и какая коса оставлена и осенью вновь приходили они за сборомъ денегъ. Нерѣдко бывали такіе случаи, что крестьяне или не отдавали денегъ, или же возвращали назадъ косы со словами, что она плохо косить; но если коса полюбилась крестьянину, то онъ не задумается отдать за нее, что слѣдуетъ, даже и въ случаѣ, если коса покажется ему нѣсколько дорога. Въ силу значительныхъ расходовъ по продажѣ косъ и полной увѣренности, что не всѣ долги будутъ получены, косники назначали на косы довольно высокія цѣны.

Владимірскіе крестьяне—народъ вообще смысленный, торговый, сообразили, что этотъ промыселъ можетъ дать хорошій заработокъ — стали, по примѣру рыльскихъ торговцевъ, сами распродавать косы. Первые опыты оказались удачны: получились значительныя выгоды по продажѣ косъ и это обстоятельство имѣло большое значеніе на дальнѣйшую судьбу этого нарождающагося промысла: одинъ за другимъ потянулись владимірцы съ повозками, нагруженными косами, въ разныя стороны Россіи и мало по малу сталъ распространяться этотъ отхожій промыселъ среди крестьянъ Подольской и Авдотынской волостей; къ тому же незначительность надѣла земли и малоплодородность давно уже гнали крестьянъ въ сторону на заработки — искать гдѣ нибудь кусокъ себѣ хлѣба, если земля не давала его. Съ годами, благодаря увеличенію народонаселенія, еще рельефнѣе сказался недостатокъ въ средствахъ существованія и пошелъ народъ то на фабрики, то на заводы, то на Волгу, то въ столицы на заработки, наконецъ, иные отхожіе промыслы стали поглощать владимірцевъ.

Очень скоро мѣстные кустари-косники перестали удовлетворять спросу на косы, во первыхъ, потому, что они дѣлали одинъ типъ

кость, пригодный для мѣстныхъ условій хозяйства, во вторыхъ, техника производства косъ требуетъ извѣстныхъ знаній, надлежащее оборудованіе мастерскихъ — всего этого не было у мѣстныхъ мастеровъ: они лишь кое какъ ковали маленькія косы, обладающія, конечно, многими недостатками. Сразу поставить свои кузни - мастерскія на надлежащую высоту они не могли, — тому противорѣчилъ весь ихъ социальный строй. Какъ только дѣла владимірскихъ торговцевъ - косниковъ стали принимать болѣе или менѣе значительные размѣры, какъ явились посредники съ предложеніями фабрикъ нашихъ и заграничныхъ доставлять имъ требуемыя косы. Мало по малу завязались прочныя сношенія съ австрійскими и германскими фабриками косъ, а также съ фабрикой Посселя (ст. Вилейка) и въ настоящее время вся эта торговля косами приняла слѣдующую организацію: во главѣ коснаго дѣла стоятъ три-четыре крупные предпринимателя, которые или непосредственно отъ себя рассылаютъ косы, или же отпускаютъ ихъ въ кредитъ или на наличныя деньги мелкимъ торговцамъ. Эти предприниматели имѣютъ непосредственное сношеніе съ русскими и заграничными заводами и пользуются значительнымъ кредитомъ отъ нихъ. Рассылка косъ начинается съ весны и домой торговцы возвращаются къ жаркимъ полевымъ работамъ и осенью ѣдутъ за сборами и лишь только къ Рождеству приходятъ домой. Тѣ изъ косниковъ, которые отправляются, напримѣръ, въ Сибирь обратно возвращаются лишь чрезъ нѣсколько лѣтъ. До послѣдняго времени ими обойдена вся Европейская Россія, лѣтъ пять какъ раздаютъ товаръ по Сибири, дошли до Владивостока, пробираются въ Китай, Японію; а на югѣ уже второй годъ работаютъ въ Сербіи, Болгаріи и дѣло стало лишь за разрѣшеніемъ, чтобы перейти въ Турцію. Цѣны на косы они выставляютъ довольно разнообразныя въ зависимости отъ многихъ причинъ. Если въ данной мѣстности еще никто не бывалъ съ косами, то они продаютъ косы по очень высокимъ цѣнамъ, а если уже не въ первый разъ посѣщается эта мѣстность, то цѣны значительно ниже, еще болѣе въ тѣхъ случаяхъ, когда, напр., окажется не одинъ торговецъ въ данномъ селѣ, тогда взаимной конкуренціей цѣны сильно падаютъ, но какъ то ни было рѣдко онѣ переходятъ 1 р. Въ Сибири, Болгаріи, Сербіи цѣны стоятъ очень высоко, притомъ въ послѣднихъ продажа идетъ на наличныя деньги. Высокія цѣны обусловливаются тѣми значительными расходами и рискомъ, коими сопровождается торговля. Провозъ товара, содержаніе приказчика, лошади, перевод-

чиковъ въ Болгаріи, Сербіи и т. д., а главнымъ образомъ частые случаи неплатежа денегъ за взятый товаръ—все это заставляетъ торговцевъ повышать цѣны. Приказчики получаютъ въ среднемъ одинъ рубль въ день, причемъ расходы по проѣзду и содержанию ложатся на счетъ хозяина. Въ общей сложности владимірцы развозятъ до 1.000,000 косъ въ годъ, львиная доля коихъ падаетъ на предпринимателей Козлова, Ковалева, бр. Савельевыхъ и нѣк. др.

Въ послѣднее время слышатся жалобы въ средѣ косниковъ на дѣйствія земствъ, которыя своими сельско-хозяйственными складами стали широко снабжать крестьянъ, на льготныхъ условіяхъ, разными земледѣльческими машинами и орудіями, въ томъ числѣ косами, подрывая торговлю владимірцевъ. «Тамъ, гдѣ земство снабжаетъ крестьянъ сельско-хозяйственными орудіями, нашему брату - коснику нечего дѣлать и ѣздить туда не имѣетъ смысла; зря лишь время пройдетъ и ничего не заработаешь; отправляйся же лучше туда, гдѣ или нѣтъ земскихъ органовъ, или гдѣ земство спитъ» — говорятъ иные торговцы-косники.

Сбытъ серповъ находится въ тѣснѣйшей связи съ дѣятельностью владимірскихъ косниковъ. Нагружая свои повозки, косникъ-торговецъ всегда беретъ съ собой серпы и продаетъ ихъ наравнѣ съ косами: тамъ, гдѣ онъ оставилъ косу—оставляетъ и пару серповъ. Слѣдуетъ замѣтить, чтъ крупные производители серповъ являются въ то же время и крупными косниками: имѣютъ многихъ приказчиковъ, которые развозятъ косы фабричнаго производства и серпы мѣстнаго. Тамъ, гдѣ появилась владимірская коса, есть и кустарный серпъ. Все, что было сказано о торговлѣ косами, вполне приложимо и въ отношеніи продажи серповъ. Кромѣ того, сбытъ серповъ ведется еще путемъ продажи на ярмаркахъ, главнымъ образомъ, въ волжскихъ городахъ. Здѣсь серпъ по преимуществу переходитъ въ руки мѣстныхъ торговцевъ, отъ которыхъ уже и пріобрѣтается крестьянами. У нѣкоторыхъ крупныхъ скупщиковъ имѣется постоянная торговля серпами, косами въ тѣхъ или иныхъ торговыхъ центрахъ. Нерѣдко владимірскіе скупщики получаютъ заказы на серпы отъ разныхъ оптовыхъ потребителей, что составляетъ третій видъ сбыта серповъ.

Въ послѣднее время нѣкоторые скупщики получаютъ заказы на серпы отъ складовъ земскихъ и сельско-хозяйственныхъ обществъ, но пока этотъ спросъ незначителенъ и ограничивается лишь нѣсколькими десятками тысячъ въ годъ, тогда какъ общая производительность

Авдотынского-Подольского серпяного района составляет до 1.000,000 серповъ въ годъ.

Цѣны серповъ довольно разнообразны, находясь въ зависимости отъ сортовъ и кромѣ того сильно колеблутся онѣ отъ отношеній между спросомъ и предложениемъ. Въ концѣ отчета будутъ приведены существующія нынѣ цѣны на серпы; принимая во вниманіе, во что обходятся самимъ скупщикамъ серпы, нельзя цѣны на нихъ признать низкими.

Коснемся теперь заработной платы кустарей - мастеровъ и отношеній, существующихъ между скупщиками и кустарями, а также постараемся опредѣлить, что стоятъ на самомъ дѣлѣ серпы.

За сварку 100 простыхъ серповъ платится 2 р. 50 к. — 3 р., а „англійскихъ“ 3 рубля 20 коп.; угля выходитъ 1<sup>1</sup>/<sub>2</sub>—2 куля, по 70—90 коп.: молотобоецъ въ день съ содержаніемъ обходится 50 — 60 коп., производительность мастера 100 серповъ въ день. Лощеніе простыхъ серповъ отъ 2 до 3 руб.. англійскихъ серповъ—3 рубля 50 коп.; угля выходитъ около одного куля на 45 к.; производительность лощильщика 50 штукъ въ день. Закалка стоитъ 30—50 коп. съ сотни, угля требуется <sup>1</sup>/<sub>3</sub>—<sup>1</sup>/<sub>2</sub> куля, производительность около 200 серповъ въ день. Зубреніе оплачивается 35—70 коп. съ сотни, въ день готовится рабочимъ до 125 серповъ. Подрѣзываніе и бѣленіе вмѣстѣ оцѣниваются по 1 рублю съ сотни; рабочій, въ среднемъ, отточить до 125 серповъ. Рабочіе, занятые шлифовкой, получаютъ помѣсячную плату 20 рублей; въ день мастеръ въ состояніи отдѣлать 50 серповъ. Ручки—30 коп. съ сотни, насадка ихъ 10 коп. Желѣзо обходится 1 р. 80 к.—2 р. пудъ, сталь 3 р.—3 р. 50 к.; на сто серповъ выходитъ, въ среднемъ, 1 пудъ 10 ф. желѣза и 10—12 ф. стали. На основаніи этихъ данныхъ можно подсчитать, во что серпы обходятся скупщику: болѣе низкій сортъ обойдется въ 10—12 руб., а лучший въ 15—18 руб. сотни; заработная плата въ день, въ среднемъ, выражается въ 75 коп.; иногда заработокъ кустаря спускается до 50 к., а иногда поднимается до 1 р. 25 к. Наемъ рабочихъ происходитъ большею частью осенью, въ сентябрѣ мѣсяцѣ, такъ какъ работа обыкновенно начинается съ октября и продолжается до начала лѣта; иногда, смотря по требованіямъ на серпы, работа идетъ до Петрова дня. Съ этого времени всѣ кузницы бывають закрыты такъ какъ сельскія власти не позволяютъ разводить огонь во избѣжаніе пожара.

Въ случаѣ, если остался значительный запасъ серповъ отъ пре-

дыдущаго года, то скупщики при раздачѣ работъ всеѣми мѣрами стараются понизить цѣны, и если это не удастся, то они выговариваютъ себѣ право, на примѣръ, половину заработка выплачивать товаромъ. Рабочій соглашается, ибо знаетъ, что всеѣ хозяева держатся этой системы; знаетъ, что безъ работы ему нельзя остаться, что и безъ него найдутся желающіе согласиться на предложенныя условія. Вотъ почему почти каждый крупный предприниматель имѣетъ торговлю различными предметами, необходимыми для крестьянскаго обихода. Во время расчета, конечно, дѣло не обходится безъ того, чтобы свалить что-нибудь залежавшееся, причемъ цѣны ставятся на много выше существующихъ; на примѣръ, если пудъ муки стоитъ 80 коп., продается она по 1 р. 25 к. чай, которому цѣна 1 р. 25 к., идетъ чуть-ли не за 2-хъ рублевый, за сахаръ вмѣсто 17 коп. платится 20 — 22 коп. и т. д. Кроме того, отпускъ товара въ долгъ довольно широко практикуется и съ очень печальными послѣдствіями для кустарей-рабочихъ: разъ кустарь задолжалъ иному скупщику, положеніе его становится невыносимымъ, — дѣлую жизнь онъ не можетъ избавиться отъ петли, которая накинута на него услужливымъ скупщикомъ.

Остановимся еще на гигиенической сторонѣ даннаго производства. Мы не будемъ говорить, какъ отзывается на здоровьи продолжительная работа на кузнечныхъ горнахъ и рассмотримъ сначала вліяніе зубренія серповъ. Насѣчка мелкихъ, близко отстоящихъ другъ отъ друга, черточекъ на блестящемъ предметѣ при слабомъ освѣщеніи оказываетъ очень вредное вліяніе на зрѣніе рабочихъ. Но болѣе вредное вліяніе на здоровье оказываетъ точка и шлифовка серповъ. Удушливая атмосфера, вѣчная сырость, постоянное разбрызгиваніе воды на рабочаго, грязь и при такихъ условіяхъ работа съ непрерывнымъ сильнымъ напряженіемъ мускуловъ дѣлаетъ то, что рабочій, проработавъ нѣсколько часовъ, такъ изнемогаетъ, что еле дышетъ; потъ ручьями льется съ него и онъ, чтобы нѣсколько охладиться, выходитъ на дворъ, на морозъ, — отдохнуть отъ адскаго труда. Конечно, подобная обстановка труда такъ подрываетъ здоровье рабочаго, что онъ дѣлается черезъ пять работы дѣлается волюнѣ неспособнымъ къ труду. Особенно вредное вліяніе на здоровье рабочихъ оказываетъ процессъ шлифовки серповъ: образующаяся при этомъ пыль, состоящая изъ частичекъ жеѣза и наждака, проникаетъ въ дыхательные органы и служитъ причиною разныхъ легочныхъ заболѣваній. «Очень вредна», говорить извѣстный гигиенистъ проф. Эрисманъ, «смѣсь изъ *железной*

*и песчаной пыли*, которая постоянно вдыхается точильщиками стальных вещей: ножницъ, ножей, иглъ и т. п., такъ какъ при точеніи этихъ предметовъ сухимъ путемъ о быстро вращающіеся точильные камни переходятъ въ воздухъ невѣроятныя количества пыли. Въ Шеффилдѣ, по англійскимъ источникамъ, до 69% рабочихъ страдаютъ астмой шлифовальщиковъ, и статистика показываетъ, что эти шлифовальщики умираютъ, среднимъ числомъ, уже въ 35 лѣтъ». Если такъ отзывается на здоровьи рабочаго въ шлифовальныхъ мастерскихъ англійскихъ благоустроенныхъ заводовъ, то каковъ же долженъ быть вредъ отъ работы въ мастерскихъ владимірскихъ скупщиковъ. На благоустроенныхъ заводахъ устраиваются особыя футляры съ вытяжными трубами къ каждому шлифовальному станку; при помощи этихъ трубъ пыль, получаемая при работѣ, немедленно вытягивается наружу, такъ что она не достигаетъ рабочаго и кромѣ того для шлифовальщиковъ основывается особый фондъ, изъ котораго имъ по оставленіи работы выдается пенсія. Возможна-ли подобная организація въ заведеніяхъ владимірскихъ скупщиковъ? На этотъ вопросъ, кажется, возможенъ одинъ отвѣтъ: до тѣхъ поръ, пока производство не вступитъ на путь примѣненія усовершенствованныхъ машинъ, что возможно при полной капитализаціи промысла, о какихъ-либо средствахъ защиты здоровья рабочихъ не можетъ быть и рѣчи.

Общее ознакомленіе съ даннымъ производствомъ серповъ въ Владимірской губерніи даетъ намъ право сказать, что оно приняло форму частно-капиталистическаго предпріятія, извѣстнаго подъ названіемъ домашней промышленности (*Hausindustrie*), характеризующейся слѣдующими признаками: работа производится рабочими у себя на дому, сырые матеріалы, раздаваемые рабочимъ, приобретаются скупщиками, на обязанности этихъ послѣднихъ лежитъ сбытъ готовыхъ продуктовъ и они являются отвѣтственными личностями въ организаціи предпріятія. Собственно говоря, въ дѣйствительности мы встрѣчаемъ различныя формы организацій производства, представляющія собой отклоненія или въ сторону чисто кустарной, или вполне капиталистической формы предпріятій. Серпное производство пережило почти вполне кустарную организацію и пока еще не доразвилось до фабричной. Наряду съ измѣненіемъ формъ производства шло попутно и улучшеніе изготовляемыхъ издѣлій. Въ Вятской губерніи намъ при изслѣдованіи пришлось ознакомиться съ чисто кустарнымъ производствомъ серповъ и, надо признать, что разница между издѣліями вятскаго кустар-



серповика и владимірскаго довольно значительна, особенно, если сравнить съ издѣліями Ковалева, (напримѣръ, съ серпами, числящимися по его преісъ - куранту подь № 1), а вѣдь нѣсколько лѣтъ тому и этотъ мастеръ приготовлялъ такіе же серпы. Серпъ (№ 1) Ковалева по своему исполненію ближе стоитъ къ заграничному англійскому, чѣмъ вятскій кустарный къ нему,—на столько подвинулась техника съ развитіемъ формы производства. И надо надѣяться, что съ расширеніемъ сбыта техника производства значительно двинется впередъ. Въ послѣднее время, торговали почти исключительно серпами заграничнаго происхожденія, которые обходились отъ 30 к. — 60 к. смотря по сорту. Поэтому замѣна заграничныхъ издѣлій нашими собственными очень желательна, если наши только издѣлія будутъ вполне доброкачественны. Я не скажу, чтобы владимірскіе серпы по своимъ качествамъ были одинаковы съ заграничными, — нѣтъ, они на много уступаютъ имъ, но, принимая во вниманіе разницу въ цѣнахъ при существующихъ пошлинахъ и экономическое состояніе крестьянъ, которымъ что дорого, то не доступно, — кажется, будетъ не бесполезно предлагать серпы владимірскихъ мастеровъ земскимъ складамъ, какъ болѣе дешевый товаръ по сравненію съ заграничнымъ.

Министерство земледѣлія, имѣя въ виду ознакомить земства съ серпами владимірскихъ мастеровъ, поручило мнѣ купить серпы мѣстныхъ кустарей, съ тѣмъ, чтобы ихъ можно было затѣмъ разослать по земскимъ управамъ въ видѣ торговыхъ образцовъ. Мною приобрѣтено 359 серповъ почти отъ всѣхъ мѣстныхъ предпринимателей и по возможности всѣхъ изготовляемыхъ ими сортовъ. Эти серпы могли бы быть распределены по слѣдующимъ губернскимъ земскимъ управамъ:

Название губерній	Адреса скупщиковъ.	Название серновъ.	Цѣна за сотню.	Число серновъ.
I. Бессарабская.	Ив. Вас. Шкаповъ, д. Бурлыгиной.	Русскій бѣлозубка . . .	18	10
		» простой одноличный . . . . .	17	6
	Вас. Мягковъ, д. Луньково.	Румынскій одноличный.	25	2
		» » . . . . .	25	2
	Итого . . . . .	—	20	
II. Вологодская.	Петръ Павл. Павловъ, д. Пигасово.	Англійскіе . . . . .	20	5
		Русскіе крупныя . . . . .	18	5
		» мелкіе . . . . .	17	5
	Итого . . . . .	—	15	
III. Воронежская.	Фед. Демидовъ, д. Стариково.	Англійскіе . . . . .	22	5
		Русскіе 14 фунт. . . . .	17	5
		» 13 » . . . . .	16,80	5
		» 11 » . . . . .	15	5
	Итого . . . . .	—	20	
IV. Вятская.	Михаилъ Калининъ. Григорьевъ, д. Пшенично.	Русскіе 15 фунт. . . . .	20	5
		» 13 » . . . . .	19	5
		» 12 » . . . . .	18	5
		» 11 » . . . . .	18	5
		Англійскіе . . . . .	24	5
	Итого . . . . .	—	25	
V. Казанская.	Ефимъ Тарасовъ, д. Остаево.	Русскіе 13½ фунт. . . . .	20	5
		» 13 фунт. . . . .	20	5
		» 12 » . . . . .	20	5
	Серг. Колесовъ, д. Тихоново.	» 14 » . . . . .	17	5
		» 12 » . . . . .	15	5
Итого . . . . .	—	25		
VI. Костромская.	Алекс. Соловьевъ, д. Тихоново.	Англійскіе . . . . .	20	6
		Русскіе 13 фунт. . . . .	20	20
	Итого . . . . .	—	26	
VII. Московская.	Семень Орѣховъ, д. Сопельнино.	Московск. одноличн. . . . .	18	3
		» двуличн. . . . .	19	2

Названіе губерній.	Адреса скупщиковъ.	Названіе серповъ.	Цѣна за сотню.	Число серповъ.
Московская.	Кузьма Головкинъ, д. Гридино.	Русскіе двуличн. . . . .	20	5
	Дмит. Фед. Назаровъ, д. Рычково (Подольск. в.).	» крупныя . . . . .	15	6
		» мелкіе . . . . .	12	6
		Итого . . . . .	—	22
VIII. Нижегородская.	Ст. Семеновъ, д. Тихоново.	Русскіе 12 фунт. . . . .	15	5
	Ив. Епифановъ, д. Климовск.	» . . . . .	17	5
	бр. Катарчичи, Зяблиц. поч.	» . . . . .	16	4
	Вас. Гущинъ, д. Пигасово.	» крупныя . . . . .	20	5
		» мелкіе . . . . .	19	5
	Итого . . . . .	—	24	
IX. Новгородская.	В. Мягковъ.	Русскіе крупныя . . . . .	17	5
	Игн. Ивановъ, д. Угрюмово.	» мелкіе . . . . .	16	5
		» 12 фунт. . . . .	18	8
	С. Орѣховъ.	Новгородскіе одноличн.	16	2
		» двуличн. . . . .	17	3
Вас. Французовъ, д. Пшенично.	Англійскіе . . . . .	17	1	
	Итого . . . . .	—	24	
X. Пермская.	Орѣховъ.	Англійскіе одноличн. . . . .	20	2
	Шкаповъ.	» двуличн. . . . .	21	3
		Русскіе средн. одноличн.	17,50	11
		» мелкіе двуличн. . . . .	17	6
	Итого . . . . .	—	22	
XI. Полтавская.	Шкаповъ.	Англійскіе двул. черпоз.	23	6
	Еф. Ковалевъ, д. Коняево.	Маллороссійск. двул. . . . .	17	6
		№№ 2, 4, 6, 8, 9, 10, 14, 16, 19, 20, 21 (цѣны по прѣсъ-курапту). . . . .	—	11
		Итого . . . . .	—	23
XII. Псковская.	Французовъ, д. Пшенично.	Русскіе . . . . .	17	2
	Шкаповъ.	Англійскіе бѣлозубка . . . . .	23	4
		Русскіе крупн. двуличн.	22	7

Названіе губерній.	Адреса скупщиковъ.	Названіе серповъ.	Цѣна за сотню.	Число серповъ.
Исковская.	Ив. Быстровъ, д. Брюхапово.	Русскіе 14 фунт. *) . . .	17	1
		» 12 » . . . . .	16	4
		Итого . . .	—	18
XIII. Самарская.	Орѣховъ.	Стенные крупи, однол. .	20	3
		» двуличч. . . . .	21	2
	Шкаповъ.	Англійскіе одноличч. .	21	6
	Французовъ.	Корсунскіе » . . .	16	2
	Итого . . .	—	13	
XIV. Саратовская.	Французовъ.	Русскіе . . . . .	16	2
	Жильцовъ, с. Спасо-Никол.	Русскіе 13 фунт. . . . .	15,50	5
	Шкаповъ.	Англійскіе бѣлов. . . .	23	4
		Корсунскіе однол. . . .	19	5
	Итого . . .	—	16	
XV. Смоленская.	Гуциль.	Польскіе. . . . .	19	5
	Орѣховъ.	» одноличч. . . . .	18	3
		» двуличчые . . . . .	19	2
	Шкаповъ.	» полушир. двул. . . .	16	6
		» съ приузью од- личч. . . . .	15	6
	Французовъ.	Тупоносые. . . . .	17	2
	Итого . . .	—	24	
XVI. Тамбовская.	Михаилъ Семидовъ.	Русскіе 12 фунт. . . . .	16	5
	Ив. Аф. Назаровъ, д. Рычково Подольск. в.	» 14 » . . . . .	18	6
		» 11 » . . . . .	16	6
	Итого . . .	—	17	
XVII. Тверская.	Петръ Соловьевъ, д. Тихоново.	Русскіе 13 фунт. . . . .	20	25
		Итого . . .	—	25

\*) Число фунтовъ въ 25 сернахъ.

Приложение.  
Таблица 1.

НАЗВАНИЯ СЕЛЕНІЙ.	Отхожіе промыселы.				Кустарный промыселъ.												
	Число жителей въ селеніи.		Сколько уходитъ на заработки.		Куда уходитъ.	Название отхожих промысловъ.	Какими промыслами занимается отдельное насел.	Число лицъ, занимающ. кустарными промысл.			Занимаются у себя дома или въ отдален. помещ.	Что именно выработывается.	Откуда получаютъ сырой материалъ.	Сколько стоитъ изделие самому мастеру.	По какой цѣнѣ продается.	Куда сбываются изделия.	
	Мужчинъ.	Женщинъ.	Мужчинъ.	Подростк.				Мужчинъ.	Подростк.	Наемныхъ рабочихъ.							
	Подольская вол.																
Подольново . . . . .	87	76	20	3	Въ разные города Россіи, Царства Польскаго, Сибіри для торговли серпами и косами. Торговля заграничными косами и серпами мѣстнаго произв. Хлѣбопашество, возка дровъ и выдѣлка серповъ.												
Улыбышево . . . . .	105	113	15	2													
Бонюшево . . . . .	64	73	25	5				9									
Якушево . . . . .	38	49	8	2													
Вавъево . . . . .	64	75	14	4													
Нижн. Запница . . . . .	41	49	6	—				1									
Кадьево . . . . .	89	104	18	3													
Коняево . . . . .	121	124	32	6				14		4	18						
Малахово . . . . .	78	95	16	2													
Верхн. Запница . . . . .	46	52	5	—													
Михѣево . . . . .	63	47	7	—													
Федурново . . . . .	69	79	14	2													
Булатово . . . . .	96	109	24	7													
Луговская . . . . .	20	26	4	—													
Артюшино . . . . .	48	39	16	2													
Мещерово . . . . .	63	48	16	4													
Ременниково . . . . .	43	44	69	—													
Большое Загрудье . . . . .	86	94	24	4													
Черешово . . . . .	98	94	22	4													
Окулово . . . . .	61	66	7	—													
Марюхино . . . . .	62	71	8	—													
Головино . . . . .	65	62	17	—													
Богдановка . . . . .	41	43	6	—													
Прокупино . . . . .	81	77	19	—													
Крюково . . . . .	57	53	8	—													
Осѣево . . . . .	35	57	4	—													
Рогово . . . . .	29	43	4	—													
Мирхово . . . . .	41	40	3	—													

В ы р а б о т к а д н и м і р а .  
И з т ѣ л а д н и м ѣ т е .  
О б о л о 12 к о п ѣ е т ѣ .  
В ѣ р а з н ы е г о р о д а Р о с с і и .



НАЗВАНИ СЕЛЕНІЙ.	Отхожі промыселъ.					Кустарный промыселъ.									
	Число жителей въ селеніи.		Сколько уходитъ на заработки.		Куда уходитъ.	Название отхожих промысловъ.	Какими промыслами занимается остальное насел.	Число лицъ, занимающ. кустарными промысла.			Что именно выработается.	Откуда получаютъ сырой материалъ.	Сколько стоитъ издѣлю самому мастеру.	По какой цѣнѣ продается.	Куда сбывается издѣлія.
	Мужчинъ.	Женщинъ.	Мужчинъ.	Подростк.				Мужчинъ.	Подростк.	Наемныхъ рабочихъ.					
	Мужчинъ.	Женщинъ.	Мужчинъ.	Подростк.	Мужчинъ.	Подростк.	Наемныхъ рабочихъ.	Занимаются у себя дома или въ отдѣльн. помѣщ.	Число лицъ, занимающ. кустарными промысла.	Число лицъ, занимающ. кустарными промысла.	Число лицъ, занимающ. кустарными промысла.				
Одницово . . . . .	30	41	5	3	и										
Турово . . . . .	35	49	7	1	и										
Ильино . . . . .	46	55	7	3	и										
Луньково . . . . .	75	88	10	5	с										
Брыкино . . . . .	40	40	3	1	с										
Кошцево . . . . .	58	79	9	2	с										
Равдукино . . . . .	58	54	10	4	с										
Рыжиново . . . . .	50	57	12	4	с										
Гридино . . . . .	47	50	10	1	и										
Бехтерево . . . . .	8	13	2	4	и										
Бурлыгино . . . . .	86	102	20	10	а										
Шишкино . . . . .	71	77	4	2	и										
Стариково . . . . .	42	48	9	1	и										
Студенцово . . . . .	24	17	5	4	и										
Чечулино . . . . .	55	62	18	4	и										
Коплево . . . . .	95	111	30	10	и										
Климовская . . . . .	49	70	12	1	и										
Тимофѣевская . . . . .	20	39	5	1	и										
Пшеницыно . . . . .	75	95	20	1	и										
Митенно . . . . .	16	30	3	1	и										
Вѣлавино . . . . .	13	18	4	2	и										
Некрасово . . . . .	35	46	5	2	и										
Степаново . . . . .	59	58	15	4	и										
Андреевская . . . . .	58	69	12	3	и										
Николино . . . . .	59	58	4	5	и										
Коровино . . . . .	76	76	14	5	и										
Осташево . . . . .	64	68	15	2	и										
Душенкино . . . . .	57	55	8	7	и										
Неклюдово . . . . .	108	130	19	—	и										
Пашкино . . . . .	29	30	2	—	и										
Веригино . . . . .	73	79	5	1	и										
Кострево . . . . .	23	25	2	—	и										

Р о с с і я  
 Т о р г о в л я з а г р а н и ч н ы м и к о с а м и н с е р л а м и м ѣ с т н а г о п р о и з в о д с т в а .  
 В ы р а б о т к а с е р а с о т к о т е  
 В ѣ с в о н х ѣ д о м а х ѣ и в ы з н и ц а х ѣ р а б о т а ю т ѣ н а м ѣ с т н ы х ѣ с к у л п н и к о в ѣ .  
 О т ѣ с к у л п н и к о в ѣ , к о т о р ы е с т а л ь и ж е л ѣ з о п р и о б р ѣ т а ю т ѣ в ѣ Н и ж н е м ѣ - Н о в г о р о д ѣ , н а а р м а р ѣ .  
 О к о л о д в ѣ н а д ц а т и д е с я т и к о п ѣ е к ѣ с е р п и ѣ .  
 О т ѣ 20—25 р у б л е й с о т ц я с е р п о в ѣ .  
 В ы р а б о т к а с е р а с о т к о т е  
 П о г о р о д а м ѣ о т ѣ Н и ж н а г о д о А с т р а х а н и д о В о л г ѣ и в о о б щ е п о Р о с с і и .

**Свѣдѣнія объ имѣющихся кузницахъ и точильняхъ серповъ и  
косъ въ Судогодскомъ уѣздѣ.**

**Авдотынская волость.**

Дер. Авдотьино.

1. Алексѣй Ивановъ, кузница и то-  
чильня.
2. Василій Егоровъ, кузница и то-  
чильня.
3. Афанасій Тимофеевъ, кузница.
4. Иванъ Самарскій, »
5. Егоръ Ѳедоровъ, »
6. Павелъ Ивановъ, »
7. Иванъ Ефимовъ, »
8. Герасимъ Никитинъ, кузница и  
точильня.
9. Иванъ Никитинъ, кузница.
10. Сергѣй Тарбѣевъ, »
11. Тимофей Морозовъ, »
12. Василій Ефимовъ, »
13. Николай Ефимовъ, кузница и то-  
чильня.
14. Сергѣй Анисимовъ, кузница.
15. Иванъ Анисимовъ, »

Дер. Черепухина.

16. Василій Егоровъ, кузница.
17. Петръ Егоровъ, »

Дер. Разлукино.

18. Сергѣй Мартыновъ, кузница.
19. Павелъ Ходунковъ, »

Дер. Угрюмово.

20. Ив. и Ал. Афанасевы, кузница.
21. Алексѣй Лаврентьевъ, »
22. Григорій Тимофѣевъ, »
23. Василій Лаврентьевъ, »
24. Ѳедоръ Ивановъ. »
25. Петръ Матвѣевъ, »
26. Игнатій Ивановъ, »
27. Иванъ Ивановъ, »

Дер. Дарьино.

28. Никита Яковлевъ, кузница.
29. Егоръ Ивановъ, »
30. Иванъ Алексѣевъ, »

31. Григорій Ивановъ, кузница.
32. Михаилъ Гавриловъ, »
33. Алексѣй Никитинъ, »

Дер. Луньково.

34. Александръ Ильинъ, кузница.
35. Андрей Васильевъ, точильня.
36. Иванъ Дмитріевъ, кузница.
37. Иванъ Григорьевъ, »

Дер. Тихоново.

38. Петръ Карповъ, кузница.
39. Алекс. Дм. Карповъ, кузница.

Дер. Брыкино.

40. Василій Григорьевъ, кузница.
41. Илья Ивановъ, »
42. Василій Ивановъ, »
43. Павелъ Григорьевъ, »

Дер. Бехтерево.

44. Флегонтъ Козловъ, точильня.
45. Иванъ Жарискаго, кузница.

Дер. Кашманова.

46. Филиппъ Петровъ, кузница.
47. Никита Петровъ, »

Дер. Турово.

48. Андрей Платоновъ, кузница и то-  
чильня.
49. Максимъ Семеновъ, кузница.
50. Федоръ Петровъ, »
51. Иванъ Платоновъ, »
52. Тимофей Кондратьевъ, »
53. Семень Абрамовъ, »
54. Василій Никифоровъ, »

Дер. Одинцово.

55. Михаилъ Павловъ, кузница.

Дер. Брюхатово.

56. Василій Каршинскій, 2 кузницы.
57. Гавріиль Николаевъ, кузница.



58. Василий Стуловъ, кузница.  
59. Ив. Афанасьевъ, »  
60. Карпъ Андреевъ, »  
61. Николай Семеновъ, »

Дер. Клинь.

62. Петръ Маховъ, кузница.  
63. Алексѣй Васильевъ, »  
64. Алексѣй Петровъ, »

Дер. Климовская.

65. Михаилъ Корочкинъ, кузница.  
66. Ѳеодоръ Полковниковъ, »  
67. Ѳеодоръ Сѣдовъ, точильня.  
68. Василий Ивановъ, кузница.  
69. Гавріиль Смирновъ, кузница.  
70. Егоръ Семеновъ, »  
71. Ѳеодоръ Сакулинъ, »

Дер. Сопелькино.

72. Алексѣй Архиповъ, кузница.  
73. Семень Трофимовъ Орѣховъ, кузница.

Дер. Ильино.

74. Даниль Трофимовъ, кузница.  
75. Григорій Сперанскій, »

Дер. Полушкино.

76. Ефимъ Дмитриевъ, кузница.

Дер. Цигасово.

77. Александръ Ивановъ, кузница.  
78. Василий Павловъ, точильня и кузница.  
79. Павелъ Прокофьевъ, кузница.  
80. Василий Ивановъ Луцинъ, »  
81. Минатій Антоновъ, »

Дер. Чечулино.

82. Андрей Елисѣевъ, кузница.  
83. Иванъ Михайловъ, »

Дер. Тимофеевская.

84. Василий Ефимовъ, кузница.  
85. Михаилъ Ефимовъ, »  
86. Никифоръ Анереевъ, точильня.

Дер. Тьлеснигово.

87. Михаилъ Морозовъ, кузница.

Дер. Шишкино.

88. Ѳеодоръ Петровъ, кузница.  
89. Василий Ивановъ, »  
90. Захаръ Уфимцевъ, »  
91. Ѳеодоръ Сергѣевъ, »  
92. Яковъ Алексѣевъ, »  
93. Василий Дмитриевъ, »  
94. Иванъ Носовъ, »  
95. Афанасій Алексѣевъ, »  
96. Дмитрій Николаевъ, »  
97. Иванъ Петровъ, »  
98. Иванъ Максимовъ, »  
99. Василий Авдѣевъ, »  
100. Иванъ Павловъ, »  
101. Кузьма Ѳеодоровъ, »  
102. Иванъ Ершиловъ, »

Дер. Пшеницыно.

103. Иванъ Егоровъ, кузница.  
104. Семень Моисеевъ, »  
105. Алексѣй Евдокимовъ, »  
106. Алексѣй Михайловъ, »  
107. Ѳеодоръ Ивановъ, »  
108. Борисъ Герасимовъ, »  
109. Иванъ Григорьевъ, »  
110. Ефимъ Митрофановъ, »  
111. Александръ Кириловъ, »  
112. Андрей Пантѣлеевъ, кузница и точильня.  
113. Иванъ Голуновъ, кузница и точильня.  
114. Михаилъ Калининъ Григорьевъ, кузница и точильня.  
115. Василий Францовъ, кузница и точильня.

Дер. Бурлыгино.

116. Иванъ Золовъ, кузница  
117. Ѳеодоръ Зотовъ, »  
118. Иванъ Филипповъ, »  
119. Тим. и Ег. Зотovy, »  
120. Яковъ Прытковъ, »  
121. Егоръ Филипповъ, »  
122. Иванъ Ивановъ, точильня.  
123. Иванъ Шкамовъ, »

Дер. Некрасово.

124. Афанасій Платоновъ, точильня.  
125. Александръ Васильевъ, »  
126. Иванъ Леонтьевъ, »  
127. Павелъ Кузьминъ, »

128. Ив. Платоновъ, точильня.  
129. Иванъ Федоровъ, »

Дер. Митяино.

130. Ив. Васильевъ, точильня.  
131. Алексѣй Яковлевъ, »  
132. Павелъ Федоровъ, »  
133. Егоръ Федоровъ, »  
134. Дмитрій Тихановъ, »  
135. Максимъ Васильевъ, »  
136. Василий Ивановъ, »

Дер. Андреевская.

137. Николай Васильевъ, кузница.  
138. Степанъ Ивановъ, »  
139. Иванъ Архиповъ, »  
140. Алексѣй Герасимовъ,

Дер. Студенцово.

141. Федоръ Григорьевъ, кузница.  
142. Ив. Стрефилевъ, »

Дер. Душенькино.

143. Сергѣй Алексѣевъ, кузница.  
144. Иванъ Сысоевъ, »

Дер. Степаново.

145. Иванъ Арефьевъ, кузница.  
146. Степанъ Тимофеевъ, »  
147. Петръ Ивановъ, »  
148. Александръ Патрикѣевъ, кузница.  
149. Федоръ Киселевъ, кузница.  
150. Федоръ Анфиногеновъ, кузница  
151. Григорій Трифоновъ, »  
152. Николай Арефьевъ, »  
153. Ефимъ Патрикеевъ, »

Дер. Осташено.

154. Михайлъ Тарасовъ, кузница.  
155. Ефимъ Тарасовъ, »  
156. Ив. Никитинъ, »

Дер. Стариково.

157. Федоръ Кондратьевъ, кузница.  
158. Дмитрій Федоровъ, »  
159. Ив. Солодихинъ, »

Дер. Косяево.

160. Алексѣй Сергѣевъ, кузница.  
161. Гаврииль Матвѣевъ, »  
162. Ив. Петровъ, »  
163. Никол. Ивановъ, »  
164. Михайлъ Спиридоновъ, »  
165. Андрей Никитинъ, »  
166. Федоръ Ивановъ, »  
167. Ефимъ Ермолаевъ, »  
168. Матвѣй Ермолаевъ, »  
169. Иванъ Буровъ, »  
170. Максимъ Семеновъ, »  
171. Федоръ Максимовъ, »  
172. Александръ Кузьминъ, »  
173. Ив. Прокофьевъ, »  
174. Алексѣй Михайловъ, »  
175. Семенъ Никитинъ, »  
176. Сергѣй Ивановъ, »  
177. Иванъ Леонтьевъ, »  
178. Афан. Королевъ, »  
179. Ив. Ефимовъ, »  
180. Степанъ Ермолаевъ, »  
181. Вас. Макаровъ, »  
182. Ив. Сергѣевъ, »

Дер. Коровино.

183. Ег. Ерофьевъ, кузница.  
184. Парфеновъ, »  
185. Сем. Антоновъ, »  
186. Вас. Парфеновъ, »  
187. Андрей Дементьевъ, кузница.  
188. Алексѣй Петровъ, »  
189. Ефимъ Парфеновъ, »

Дер. Жарково.

190. Алексѣй Варфоломѣевъ, кузница.  
191. Александръ Максимовъ, »  
192. Никита Петровъ, »  
193. Степанъ Максимовъ, »

Дер. Спасъ-Николино.

194. Ив. Ивановъ, кузница.  
195. Ив. Никифоровъ, »  
196. Алексѣй Никифоровъ, кузница.  
197. Никита Харитоновъ, »

Дер. Веригино.

198. Ив. Корольковъ, кузница.  
199. Никифоръ Алексѣевъ, точильня.

200. Никиф. Капраловъ, кузница.  
201. Ив. Ефимовъ, »  
202. Фед. Ивановъ, »

Дер. Огорькино.

203. Вас. Ефимовъ, кузница.  
204. Фед. Федоровъ, »

Дер. Бучково.

205. Сем. Дмитріевъ, кузница.  
206. Фед. Ивановъ, »

Дер. Патрикѣево.

207. Василій Александровъ, кузница.

Дер. Рыжиково.

208. Ив. Шмаковъ, кузница.  
209. Никиф. Федоровъ, »  
210. Фед. Федоровъ, »  
211. Семенъ Филиповъ, »  
212. Петръ Ильинт, »

Дер. Кострово.

213. Сергій Яковлевъ, кузница.  
214. Павелъ Хватовъ, »

Дер. Климаново.

215. Максимъ Сажинъ, кузница.  
216. Тарасъ Ивановъ, »  
217. Степанъ Сажинъ, »



## Сельскохозяйственное машиностроение въ Вятской губерніи.

(Отчетъ А. А. Алова).

Вятская губернія принадлежитъ къ числу такихъ, гдѣ кустарная промышленность развита довольно широко. По послѣднимъ даннымъ земскаго статистическаго бюро число лицъ, занятыхъ кустарными промыслами, достигаетъ до 150,000 человѣкъ, изъ которыхъ почти на половину (до 47%) заняты работами изъ дерева. Подобное преобладаніе деревообдѣлочныхъ промысловъ находитъ себѣ объясненіе, во первыхъ, въ изобиліи лѣса, которое выражается 8.568,800 десят. лѣсной площади, что составляетъ до 63% всей площади губерніи; это лѣсное богатство распредѣляется такъ: на долю казны приходится до 6.786,400 д., частныхъ владѣльцевъ до 659,700 д., крестьянъ до 1.081,900 д. и удѣловъ до 40,800 д. \*); во вторыхъ, въ томъ, что большинство продуктовъ этихъ промысловъ служитъ для удовлетворенія потребностей крестьянскаго хозяйства, почему сбытъ ихъ вполне обеспеченъ. Возьмемъ ли мы, на примѣръ, экипажный промыселъ, посудный, бондарный, ложкарный и т. д.,—видимъ, что всѣ они главнымъ образомъ имѣютъ непосредственную цѣль удовлетвореніе запросовъ сельскаго населенія и самая техника этихъ промысловъ находится вообще на соответствующемъ уровнѣ, т. е. на такомъ, который въ состояніи удовлетворить такихъ невзыскательныхъ и небогатыхъ потребителей, каковымъ является наше крестьянство.

Къ числу деревообдѣлочныхъ промысловъ можно отнести и изготовленіе вѣялокъ, вѣялокъ-сортировокъ и сортировокъ, чѣмъ въ настоящее время занято до 2,000 человѣкъ, главнымъ образомъ, въ южныхъ уѣздахъ

\*) Производители. силы Россіи, отд. VI, стр. 8.

Вятской губерніи. Кромѣ этихъ сельскохозяйственныхъ машинъ, въ Вятской губерніи еще довольно широко поставлено дѣло изготовленія пахотныхъ орудій: косуль, «курашимокъ», «чегалдинокъ», боронъ и нѣкоторыхъ другихъ земледѣльческихъ орудій. Этимъ дѣломъ занимается до 800 человекъ, такъ что въ общей сложности къ сельскохозяйственному машиностроенію можетъ быть причислено до 2,800 кустарей, что составитъ около 2% всего числа лицъ, занятыхъ кустарными промыслами въ Вятской губерніи.

Производство данныхъ сельскохозяйственныхъ машинъ и орудій ведетъ свое начало съ семидесятыхъ годовъ. Своимъ возникновеніемъ оно обязано всецѣло крестьянамъ—ихъ стремленію примѣнить въ своемъ хозяйствѣ лучшія орудія и машины; въ послѣдніе годы, съ введеніемъ агрономическаго института, и земство обратило надлежащее вниманіе на эту отрасль народнаго труда.

Въ Елабужскомъ уѣздѣ начало производства вѣялокъ относится въ 1870 году, когда впервые появились онѣ почти одновременно въ сс. Граховѣ и Лѣкаревѣ. Въ с. Грахово вѣялка была привезена — изъ с. Каракулино, Сарапульскаго уѣзда, а въ Лѣкарево ее завезъ одинъ изъ крестьянъ, прибывшій сюда съ вѣялкой для вѣянія, какъ для промысла. Здѣсь эта вѣялка была промѣнена одному крестьянину, который вскорѣ ее продалъ, а себѣ сдѣлалъ по ея образцу новую. Сосѣди, видя незамысловатость машины, стали, въ свою очередь, изготовлять вѣялки, — сначала для себя, а затѣмъ для продажи. Мало по малу этотъ промыселъ привлекъ очень многихъ мастеровъ, тѣмъ болѣе, что занятіе имъ было очень выгодно, такъ какъ вѣялки цѣнились высоко—25—30 рублей и, не смотря на такую цѣну, имѣли хорошей сбытъ. Первые елабужскія вѣялки были очень тяжелы на ходу и довольно некрасивы по отдѣлкѣ; но затѣмъ, съ теченіемъ времени, приняли болѣе изящный видъ, въ конструкции ихъ были сдѣланы нѣкоторые измѣненія, что значительно улучшило ихъ: онѣ стали болѣе легки на ходу, производительность ихъ увеличилась, да и качество работы также повысилось. Въ этомъ отношеніи цѣнны труды крестьянина починка Каменнаго Ивана Грахова, одного изъ первыхъ мастеровъ, который позаботился о постановкѣ болѣе точно и правильно собраннаго «вѣялочнаго прибора» и о прочности оковки и пропорціональности частей вѣялки.

Въ Малмыжскомъ уѣздѣ стали дѣлать вѣялки съ половины семидесятыхъ годовъ. Положилъ основу этому производству крестьянинъ

д. Сивы Гурьянъ Мироновъ, для котораго послужила образцомъ вѣялка одного изъ крестьянъ д. Тавельской, Мамадышскаго уѣзда, Казанской губерніи, прїѣзжавшаго въ эту деревню для вѣянія хлѣба. Нѣсколько позднѣе стали дѣлать вѣялки крестьяне д. Новой Тушки, Мало-рождкинской волости, по образцу, занесенному изъ Пермской губерніи крестьяниномъ-вѣялочникомъ.

Въ Сарапульскомъ уѣздѣ впервые началъ изготовлять вѣялки нѣкто Санинъ, въ д. Кигбаевѣ, лѣтъ 45 тому назадъ; отъ него мало по малу переняли мѣстные крестьяне. Типъ вѣялки этихъ мастеровъ остался до сихъ поръ безъ измѣненій, за это время произошли нѣкоторыя улучшенія лишь въ отношеніи отдѣлки.

Въ Уржумскомъ уѣздѣ производство вѣялокъ началось въ д. Лобко-Помажъ, въ 1871 году, крестьяниномъ Михаиломъ Сидоровымъ и въ д. Умерки, въ 1872 году, Федоромъ Бусыгинымъ.

Болѣе подробныя свѣдѣнія о возникновеніи вѣялочнаго производства имѣются относительно Вятскаго уѣзда \*), гдѣ прежде всего вѣялки появились въ волостяхъ Возгальской и Якшинской, лѣтъ 20 тому назадъ. Крестьянинъ д. Епишпонской Григорій Панкратовъ впервые увидѣлъ вѣялку въ с. Польшкѣ, Глазовскаго уѣзда, куда ходилъ на заработки. Вѣялка ему понравилась; ознакомившись болѣе подробно съ конструкціей,—онъ построилъ такую же у себя дома. Вѣялка оказалась удовлетворительной, нашла вскорѣ покупателя, что и заставило мастера заняться изготовленіемъ ихъ. Крестьянинъ д. Русской, той же Возгальской волости, Аверьянъ Русскихъ, по ремеслу плотникъ, гдѣ-то случайно увидалъ вѣялку и рѣшилъ построить такую же, но съ той лишь разницей, что всѣ части изъ металла замѣнить соответственно деревянными. Изготовленная имъ вѣялка имѣла всего 7 фунтовъ желѣза, считая здѣсь и 2 ф. гвоздей: исключая оси и наружной оковки все было сдѣлано изъ дерева и въ ситахъ вмѣсто проволоки было употреблено лыко. Стоимость такихъ вѣялокъ выражалась въ 5 р.—5 р. 50 к., но, не смотря на такую низкую цѣну, вѣялки эти не заслуживаютъ никакого вниманія, такъ какъ является возможность за 12—14 рублей пріобрѣсти порядочную вѣялку-сортировку колію Ленигга, производительность которой доходитъ до 30 пудовъ зерна въ часъ, качество работы вполне удовлетворительно и, кромѣ того, при хорошемъ уходѣ она можетъ работать болѣе десяти лѣтъ.

\*) Матеріалы по опис. пром. Вятской губ., стр. 154.

Родиной вятской косули считают слободу Кукарку, гдѣ она прежде всего начала изготовляться нѣсколько десятковъ лѣтъ тому назадъ, отсюда перешла въ прочіе уѣзды губерніи, а въ настоящее время вывозится въ смежныя уѣзды Вологодской и Костромской губерній. Лѣтъ двадцать тому назадъ косуля стала извѣсна около г. Вятки и въ сѣверо-западныхъ волостяхъ Вятскаго уѣзда. Около того же времени косуля появилась въ Нолинскомъ и Уржумскомъ уѣздахъ. Кромѣ слободы Кукарки, производство косуль свило себѣ прочное гнѣздо около с. Арбажъ, Котельническаго уѣзда, которое въ настоящее время составляетъ главный центръ даннаго производства.

Въ южныхъ уѣздахъ наибольшей распространенностью пользуется курашимскій сабанъ, который былъ завезенъ сюда изъ Пермской губерніи (родина его Курашимскій заводъ, Пермскаго уѣзда) лѣтъ 20 тому назадъ. Чегандинскій сабанъ или «чегандинка» ведетъ свое начало изъ с. Чеганды, Сарапульскаго уѣзда, отъ бр. Кореневыхъ, которые лѣтъ пятнадцать какъ дѣлаютъ эти сохи.

Изобрѣтатель этой сохи Мак. Кореневъ на Казанской промышленной выставкѣ въ 1890 году получилъ денежную награду и похвальный листъ за свое полезное изобрѣтеніе, такъ какъ «соха-чегандинка» по испытаніи оказалась лучше старой сохи.

Производство сельскохозяйственныхъ машинъ и орудій въ настоящее время наиболѣе всего распространено въ уѣздахъ: Вятскомъ, Котельническомъ и Орловскомъ — преимущественно косули и въ Яранскомъ, Малмыжскомъ, Елабужскомъ и Сарапульскомъ — вѣялки, вѣялки-сортировки и сортировки. Конечно, какъ въ первыхъ такъ и въ послѣднихъ уѣздахъ можно найти нѣкоторое число кустарей, занятыхъ изготовленіемъ пахотныхъ орудій. Въ прочихъ уѣздахъ Вятской губерніи этотъ промыселъ не такъ рельефно заявилъ о своемъ существованіи, — но и тамъ можно натолкнуться на мастеровъ-косульниковъ или вѣялочниковъ, хотя ихъ издѣлія стоятъ значительно ниже, напр. арбажскихъ и вятскихъ косуль или яранскихъ и малмыжскихъ вѣялокъ-сортировокъ.

Я старался по возможности полнѣе ознакомиться съ кустарнымъ производствомъ сельскохозяйственныхъ машинъ и орудій и былъ почти у всѣхъ кустарей, относительно которыхъ получалъ свѣдѣнія отъ земскихъ управъ и уѣздныхъ агропомовъ. Въ виду моего осмотра и благодаря вообще малому разнообразію въ постановкѣ дѣла у того или иного кустика, мнѣ думается, что тѣ данныя, которыя будутъ сооб-

щены ниже, могут послужить общей характеристикой кустарнаго сельскохозяйственнаго машиностроенія въ Вятской губерніи.

Наиболѣе выдающіеся кустари, издѣлія которыхъ распространяетъ земство при посредствѣ своихъ складовъ и даже имѣютъ отпускъ за границу губерніи и, кромѣ того, пользуются наибольшимъ спросомъ со стороны крестьянъ, приведены въ таблицѣ I \*). Вотъ эти - то мастера и послужили предметомъ моего обслѣдованія и съ производствомъ ихъ я болѣе или менѣе подробно ознакомился. Какъ я уже сказалъ, предметомъ ихъ работъ являются косули, курашимки, вѣялки, сортировки и т. д. Прежде всего мы и ознакомимся съ этими орудіями и машинами.

*Кустарская косуля* (фиг. 1). Орудіе это состоитъ изъ деревяннаго станка и работающихъ желѣзныхъ частей. Основу деревяннаго станка составляетъ разсоха (*c*), одинъ конецъ которой укрѣпленъ въ рогалѣ *d*, середина стужнемъ *s* соединена съ переченью *p*; на нижнемъ же концѣ разсохи насажены лемехъ и отваль. Оглобли (*kk*) укрѣплены къ рогалю и между ними, около изгиба правой изъ нихъ, вдѣланъ перечень *p*; къ рогалю же придѣланы и ручки для поддержки косули во время работы.

Работающія части орудія составляютъ лемехъ, отваль и ножъ. Лемехъ и отваль, какъ было уже сказано, винтами прикрѣплены къ разсохѣ, а ножъ проходитъ чрезъ отверстіе въ стужнѣ и скобу, приколоченную къ внутренней сторонѣ лѣвой оглобли и въ этой скобѣ зажимается при посредствѣ винта. Отваль имѣетъ или цилиндрическую съ большимъ радіусомъ кривизны поверхность, или же задняя часть его нѣсколько удлинена и изогнута. Лемехъ имѣетъ прямое лезвіе, такъ что борозда получается съ горизонтальнымъ дномъ, верхній край его довольно круто поднять, отчего пласть получаетъ значительное передвиженіе направо, что оказываетъ вліяніе на ходъ орудія и на качество самой вспашки, а именно—пласть не плавно оборачивается и его откидываетъ въ сторону, разбрасываетъ, чему помогаетъ и неправильная постановка отвала \*\*). Ножъ имѣетъ очень значительную длину и, вслѣдствіе довольно высоко стоящей точки укрѣпленія, — отъ боковыхъ давленій легко можетъ погнуться.

\*) См. приложение.

\*\*\*) Благодаря тому, что въ косуляхъ лемеху даютъ сравнительно большіе размѣры и кривизну, а отваль имѣетъ вообще не большіе размѣры, часть работы отвала выполняется лемехомъ.



Регулированіе ширины пласта достигается помощью клинушекъ, вставляемыхъ съ той или иной стороны стержня ножа въ скобу, отчего измѣняется наклонъ вправо или влѣво ножа, — тѣмъ самымъ измѣняется ширина пласта. Глубина вспашки можетъ быть измѣнена помощью черезсѣдельника: короче онъ — на меньшую глубину идетъ косуля, длиннѣе — глубже вспашка. Во время работы косуля цѣликомъ лежитъ на рукахъ пахаря и отъ ловкости его и умѣнья всецѣло зависитъ успѣхъ работы. Пахота бываетъ настолько тяжела, что, по словамъ крестьянъ и представителя земской агрономіи (г. Тарантина), послѣ работы иной пахарь не въ состояніи даже «ложки до рта донести» — настолько ослабнуть руки благодаря постоянной поддержкѣ косули во время работы. Пахарю приходится выносить, во первыхъ, вѣсъ самаго орудія, пласта земли, лежащаго на лемехѣ и отвалѣ, далѣе, боковое давленіе, происходящее отъ скручиванія пласта — однимъ словомъ то, что въ плугахъ передается подошвѣ и полевой доскѣ.

Хотя трудно точно выяснитъ, въ какой мѣрѣ, но во всякомъ случаѣ въ незначительной, облегчается работа лошади благодаря отсутствію подошвы и полевой доски, но за-то очень увеличивается трата силы со стороны рабочаго. Что выше цѣнить, трудъ-ли животнаго или человѣка — предоставляемъ рѣшить защитникамъ косули. Мы не намѣрены вовсе дѣлать здѣсь подробную оцѣнку косули и плуга, какъ пахотныхъ орудій для крестьянскаго хозяйства: этотъ вопросъ получилъ довольно полную обрисовку на страницахъ сельскохозяйственныхъ журналовъ, но позволяемъ себѣ сказать лишь нѣсколько словъ относительно этихъ орудій съ точки зрѣнія конструктора.

Положимъ, требуется спроектировать плугъ для опредѣленныхъ данныхъ условій; тогда мы, принимая во вниманіе эти данныя, построили бы такую кривую поверхность лемеха и отвала, а также придали бы опредѣленные, точно вычисленные въ зависимости отъ дѣйствующихъ силъ, размѣры работающимъ частямъ орудія и ихъ взаимному расположенію, чтобы при minimum'ѣ расхода рабочей силы получался бы требуемый эффектъ работы. Отвѣчаетъ ли этимъ требованіямъ косуля? Далѣе, одно изъ главныхъ требованій, которыя предъявляются машинѣ, состоитъ въ томъ, чтобы машина вполне замѣняла ручную работу, и работа машины не зависѣла отъ индивидуальныхъ свойствъ человѣка и чтобы участіе человѣка заключалось лишь въ общемъ присмотрѣ, руководствѣ ходомъ работъ съ наименьшей тратой физическихъ силъ. Плугъ ли самоходъ, напр. Сакка, или вятская косуля — скорѣе отвѣтитъ этому требованію?

Размѣры работающих частей косули—лемеха, отвала, ножа—и онѣ сами показаны на фиг. 2, 3, 4; но слѣдуетъ отмѣтить, что эти данныя не есть нѣчто постоянное, такъ какъ приходится наблюдать большое разнообразіе въ косуляхъ. Обыкновенно принято у кустарей отмѣчать вѣсъ работающих частей орудія и всегда при заказахъ условливаются сколько должны вѣсить эти части. Большею частью лемехъ ставится вѣсомъ 12—15 ф., отвалъ отъ 5 до 8 ф., а ножи отъ 4 ф.—7 ф., такъ что общій вѣсъ отъ 20—30 ф., хотя иногда, какъ исключенія, встрѣчаются косули вѣсомъ фунтовъ 12—15, или же около одного пуда. Размѣры частей косули находятся въ нѣкоторой зависимости отъ свойствъ почвы, для которой предназначается орудіе. Различаютъ два основные типа косуль: съ крутымъ цилиндрическимъ отваломъ и лемехомъ для легкихъ почвъ, и съ длиннымъ, болѣе изогнутымъ отваломъ для тяжелыхъ глинистыхъ почвъ. Въ первомъ случаѣ лемехъ ставится шириной  $6\frac{1}{2}$ —7 в., длиною  $11\frac{1}{2}$  в., форму придаютъ ему болѣе крутую; отвалъ имѣетъ въ длину около 8 в., причемъ поверхность его цилиндрическая; во второмъ случаѣ лемехъ имѣетъ  $5\frac{1}{2}$ —6 в. въ ширину и въ длину 11 в. и ставится онъ не такъ круто, какъ въ первомъ случаѣ. Отвалъ, длиною около 10 в., имѣетъ цилиндрическую поверхность, лишь задняя часть его нѣсколько изогнута. Въ дѣйствительности нерѣдко можно встрѣтить значительныя отступленія отъ этихъ основныхъ типовъ, тѣмъ болѣе, что у каждаго мастера свой особый взглядъ на конструкцію косули. Разъ оказалась очень удачна выпешная изъ подъ его молота косуля, то и послѣдующія онъ дѣлаетъ по этому же типу, не обращая вниманія на свойства почвы своего заказчика, отчего очень нерѣдки случаи выпуска неподходящихъ косуль.

Нѣкоторое отличіе въ конструкціи имѣетъ иранская косуля, какія, напр., изготовляетъ кустарь Епифановъ въ д. Шатапхъ. Главную особенность ея составляетъ лемехъ, имѣющій особую скобу (трубницу), какъ это видно изъ фиг. 5. Эта скоба служитъ для прикрѣпленія лемеха къ «плотинѣ» (разсохъ). Благодаря этому, отвалъ имѣетъ иную форму (фиг. 6) и стыкъ лемеха съ отваломъ составляетъ ломаную линію. Иранская косуля по своей конструкціи представляетъ нѣчто среднее между одноральной сохой и кукарской косулей. Какъ въ сохѣ, такъ и здѣсь мы видимъ вполне одинаковое соединеніе лемеха въ разсохѣ, да и формы ихъ существеннаго различія не представляютъ, какъ это видно изъ фиг. 7, а изъ косули позаимствованы отвалъ и ножъ.

«Курашимка», представляющая непосредственный переходъ отъ сохи, имѣетъ лемехъ треугольной формы съ трубницей, какъ будто бы соединенные вмѣстѣ два ральника сохи (фиг. 7 bis). Поверхности отвала придана цилиндрическая форма довольно большаго радіуса. Переходъ отъ лемеха къ отвалу сдѣланъ болѣе или менѣе ровный, такъ чтобы движеніе пласта было плавное; но такъ какъ отваль поставленъ довольно круто, то приходится иной разъ наблюдать (при быстромъ ходѣ лошади) не оборачиваніе пласта, а откидываніе его въ сторону. «Курашимка» не имѣетъ ножа, роль его исполняетъ лѣвый (полевой) край лемеха, конечно, не вполне; пластъ, отрѣзываемый лемехомъ, имѣетъ поперечное сѣченіе, показанное на фиг. 8. Какъ видно, поле имѣетъ не горизонтальную поверхность, а волнистую, образовавшуюся благодаря не подрѣзаннымъ гребнямъ, высота которыхъ иногда доходитъ до 1—2 вершк. Этотъ недостатокъ вспашки «курашимкой» надо признать очень существеннымъ, такъ какъ эти гребни являются разсадниками сорныхъ травъ; кромѣ того, непропаханная часть земли есть вычетъ изъ общей площади посѣва. Относительно другихъ недостатковъ орудія, какъ то: разбрасыванія пласта, плохаго оборачиванія его, недостаточности крошенія, разрыхленія—все это настолько общеизвѣстно и общепризнано, что не можетъ вызвать разногласій. Обыкновенно указываютъ на легкость работы курашимки для лошади—и это отчасти понятно, коль скоро мы видимъ, что по отсутствію подошвы и полевой доски часть работы передается пахарю; кромѣ того, разъ орудіе даетъ неполную вспашку, то, очевидно, меньше и усилія требуется на это.

Для избѣжанія гребней нѣкоторые мастера лѣвое перо лемеха загибаютъ подъ прямымъ угломъ, но это мало помогаетъ дѣлу: гребни остаются, хотя и меньшихъ размѣровъ, но зато производительность орудія нѣсколько уменьшается, такъ какъ приходится брать въ дѣйствительности всякій разъ меньшей ширины полосу.

Въ Саранульскомъ уѣздѣ наибольшимъ распространеніемъ пользуется чегандинскій сабань. Онъ представляетъ значительное сходство съ «курашимкой»,—разница лишь въ разохѣ и соединеніи работающихъ частей орудія. Нижняя часть разохи нѣсколько шире, чѣмъ у «курашимки»; въ этой части (фиг. 9) имѣются три отверстія, изъ которыхъ среднее для укрѣпленія стужня *s*, лѣвое для короткаго подвоя *i*, а третье правое для подвоя *p*, стягивающаго разоху съ перечнею. Нижній конецъ разохи нѣсколько заостренъ для посадки трубницы лемеха. Стужень *s* служитъ регуляторомъ ширины пласта,

что достигается путем передвиженія скобки *m*, которой стужень прихваченъ къ перечно, по этому послѣднему; если нуженъ узкій пласть, то скоба передвигается направо, въ противномъ случаѣ—налѣво. Отвалъ «чегандинки» имѣетъ сравнительно съ «курашимкой» меньшіе размѣры; онъ прикрѣпляется къ розсохѣ при посредствѣ скобы, которая приделана къ нему, и помощью крюка съ гайкой. Здѣсь даже является возможность передвиженія отвала; вправо или налѣво, но подобныя передвиженія едва ли заслуживаютъ вниманія, ибо усложняютъ лишь только орудіе и въ практикѣ едва ли примѣняются.

Этими четырьмя орудіями мы и ограничимся, такъ какъ только они имѣютъ значительное распространеніе, а другія имѣ подобныя, какъ-то: туташевскій сабань, сохи и т. д. не могутъ представить ничего особеннаго, поему мы и перейдемъ къ описанію плуговъ.

Надо признать, что производство плуговъ еще пока не установилось, не отлилось въ особую отрасль промысла; можно встрѣтить лишь нѣсколькихъ мастеровъ, которые, въ виду проникновенія въ крестьянскую среду плуговъ и съ каждымъ годомъ все растущаго спроса на нихъ, стараются построить такіе плуги, которые по цѣнѣ были бы доступны большинству крестьянъ. Въ послѣднее время на пути распространенія плуговъ среди сельскаго населенія особенно энергично выступило Малмыжское земство, которое, посредствомъ демонстративныхъ вспашекъ, старается познакомить крестьянъ съ плугомъ, какъ съ орудіемъ болѣе совершеннымъ, чѣмъ разныя косули, сабаны и сохи. Усилія земства не пропали даромъ и плугъ начинаетъ приобрѣтать права гражданства въ Малмыжскомъ уѣздѣ, чему могутъ служить доказательствомъ обороты земскаго склада, по которымъ за 1893—94 годъ продано лишь только 2 плуга; въ 1894—95 г.—уже 71 плугъ, а на 1895—96 г. было подано до 200 заявленій о желаніи приобрѣсти плужки, между тѣмъ какъ за время съ 1882—1891 года всего въ губерніи продано лишь только 11 плуговъ; затѣмъ въ слѣдующіе годы въ остальныхъ уѣздахъ также мало шли плуги; напр., за 1895—96 годъ Котельничское земство продало всего 5 плуговъ, Орловское же и Вятское даже по 1 плугу.

Наибольшимъ распространеніемъ пользуется плугъ Воткинскаго казеннаго завода марка ВЗРСз, а также плуги ВЗРС и ВЗРА. Нельзя сказать, чтобы плугъ ВЗРСз былъ правильно сконструированъ, такъ какъ отношеніе между шириной пласта и глубиной болѣе 2 и оборачиваніе пласта далеко не удовлетворительно, крошеніе получается полное; работа этого плуга на много лучше косульной,—гельзя даже и сравнивать

съ «курашимкой». ВЗРСз полюбился крестьянину своею производительностью—широко беретъ пластъ. Въ большинствѣ случаевъ эта сторона работы пахотнаго орудія лишь только и имѣетъ цѣну въ глазахъ крестьянина, а на то, чтобы качественная сторона вспашки была удовлетворительна, онъ не обращаетъ пока еще никакого вниманія. Въ этихъ требованіяхъ и лежитъ отчасти объясненіе того факта, что косуля такъ понравилась крестьянину, когда онъ ею замѣнилъ свою прежнюю ковбрылку-соху. Косуля, берущая пластъ до 8 вершковъ, показала идеальнымъ орудіемъ крестьянину, лучше котораго можетъ если и быть, то такое орудіе, которое шире возьметъ пластъ: все достоинство орудія сводилось лишь только къ производительности его. Наступить, конечно, время критическаго отношенія и къ качественной сторонѣ вспашки, тогда косуля не въ состояніи будетъ выдержать критику. Какъ велико пристрастіе крестьянъ къ своему старому орудію—можно видѣть отчасти изъ тѣхъ плуговъ, къ построенію которыхъ они начинаютъ приступать. Такъ, крестьянинъ д. Курыя, Малорожкинской вол., Куплинъ построилъ такой плугъ: лемехъ, отваль взяты съ плуга ВЗВ, грядиль обыкновенной формы деревянный; стойка, подошва и полевая доска составляютъ одно цѣлое и сдѣланы изъ дерева, вмѣсто постромочной упряжи придѣлана оглобельная, какал имѣется у косули или «курашимки», такъ что лошадь во время работы идетъ по бороздѣ.

Другой крестьянинъ-кустарь д. Шишкино, Выхоревской волости, Шмыковъ оставилъ пастромочную упряжь, но чтобы лошадь шла по бороздѣ, къ чему она привыкла при сошной вспашкѣ, придѣлалъ къ концу грядили брусокъ, такъ что регуляторная скоба можетъ далеко заходить вправо (фиг. 10), или, въ послѣднихъ экземплярахъ, примѣнилъ изогнутый вправо грядиль. Стойка съ подошвой и полевой доской также сдѣланы изъ дерева, но это послѣднее объясняется исключительно лишь тѣмъ, что желѣзо для нашего крестьянина представляетъ въ своемъ родѣ роскошь, которую онъ себѣ не такъ часто позволяетъ, а старается, гдѣ только явится малѣйшая возможность, примѣнить дерево, что мы уже видѣли въ построеніи «деревянныхъ вѣялокъ». Не его вина, конечно, если заводскіе плуги ему не подъ силу, а въ орудіяхъ собственнаго производства условія жизни заставляютъ избѣгать большаго примѣненія желѣза и замѣнять его деревомъ.

Въ Вятскомъ уѣздѣ мнѣ также пришлось натолкнуться на попытки мѣстныхъ мастеровъ-косульниковъ построить плуги, такъ какъ

и здѣсь спросъ на нихъ начинаетъ проявляться; но не могу сказать, чтобы вполнѣ были удачны ихъ первые плуги, не смотря на то, что эти мастера принадлежатъ къ числу лучшихъ косульниковъ: видно, ихъ умѣнье строить лучшія косули не достаточно для построения по готовому образцу плуга.

Изъ разговоровъ съ крестьянами и представителями земской агрономіи я вынесъ то мнѣніе, что главнымъ тормазомъ распространения плуговъ среди крестьянскаго населенія является ихъ высокая цѣна, далѣе то обстоятельство, что распространяемые земствомъ плуги по своей конструкціи не вполнѣ отвѣчаютъ мѣстнымъ сельскохозяйственнымъ условіямъ; поэтому удешевленіе стоимости плуга и выработка такихъ типовъ, которые вполнѣ соответствовали бы даннымъ условіямъ хозяйства той или иной мѣстности или района губерніи — составляетъ первыя задачи, разрѣшить которыя придется земству на первыхъ порахъ, если оно желаетъ прочно и широко поставить дѣло снабженія сельскаго населенія этими орудіями.

Перейдемъ теперь къ зерноочистительнымъ машинамъ, производство которыхъ довольно широко развито въ южныхъ уѣздахъ губерніи. Наибольшимъ распространениемъ пользуются вѣялки и вѣялки-сортировки съ поперечнымъ качаніемъ ситяного стана. Такъ, яранскіе кустары дѣлаютъ почти точную копию вѣялки-сортировки Ленигга, малаго и средняго размѣровъ въ нихъ только увеличена ширина ситъ и въ зависимости отъ этого пришлось измѣнить нѣкоторыя другіе размѣры. Иные мастера, напр., малмыжскіе, дѣлаютъ также по Лениггу, но съ большимъ отступленіемъ отъ оригинала.

Какъ въ пахотныхъ орудіяхъ, такъ и въ вѣялкахъ крестьяне прежде всего обращаютъ вниманіе на производительность машины; чтобы удовлетворить этому требованію кустары стали придавать рѣшетамъ большую площадь, увеличивая главнымъ образомъ ширину рѣшета. Въ настоящее время мы видимъ машины съ рѣшетами въ 1 арш. 2 в. и болѣе шириной. Конечно, въ такихъ случаяхъ приходится придавать вѣялкѣ значительные размѣры и она выходитъ очень громоздкой и въ то же время очень непрочной машиной. На фиг. 11 представленъ продольный разрѣзъ вѣялки-сортировки малмыжскаго кустика и здѣсь же приведены размѣры частей ея.

На Окуневской фермѣ, на примѣръ, строятъ вѣялки-сортировки, имѣющія слѣдующіе главные размѣры: вентиляторъ четырехлопастный, длина лопатокъ 33", ширина 6½", радиусъ вентилятора 16",

кожуха 17", окна 12<sup>1</sup>/<sub>2</sub>", ситяной станъ состоитъ изъ трехъ рѣшетъ горизонтальныхъ и двухъ наклонныхъ, площадь которыхъ 1 арш. 2 в. × 1 арш. Елабужскіе мастера строятъ вѣялки-сортировки по тому же типу.

Вѣялки имѣютъ очень простое общеизвѣстное устройство, посему мы и не остановимся надъ описаніемъ ихъ, а коснемся, хотя довольно кратко, вѣялки-сортировки, напр., малмыжскихъ кустарей (фиг. 11). Въ деревянномъ станѣ, который съ одной стороны забранъ полукругомъ желѣзнымъ листомъ или тонкими досками (листами); съ противоположной-же стороны вставленъ желобъ, а бока забраны досками, помещается (въ полукруглой части его, кожухѣ) вентиляторъ о 4 или 5 крыльяхъ, приводимый въ движеніе отъ руки парой зубчатокъ, такъ что въ минуту онъ дѣлаетъ около 200 оборотовъ. Затѣмъ, съ одной стороны при посредствѣ планки *a*, а съ другой на двухъ прутьяхъ или цѣпочкахъ подвѣшенъ рѣшетный станъ, въ который вставлено 5 ситъ: три горизонтально и два наклонно къ вентилятору. Подъ кожухомъ имѣется наклонный щитъ, служащій для передачи лучшаго сорта зерна съ перваго наклоннаго рѣшета; къ рѣшетному стану придѣланъ желобъ, по которому скатывается второй сортъ съ послѣдняго наклоннаго сита (въ оригиналахъ этотъ желобъ придѣланъ къ стану вѣялки-сортировки); кромѣ того, имѣется узенькая планка между наклонными рѣшетами для предупрежденія смѣшенія перваго и втораго сортовъ зерна. Въ передней части машины имѣется рукавъ для третьяго сорта. Движеніе—поперечное качаніе рѣшетнаго стана передается отъ оси вентилятора при посредствѣ шатуна и мотыли. Ковшъ для засыпки зерна имѣетъ обыкновенное устройство и снабженъ выдвижной доской для регулированія сыпи. Работа идетъ такъ: зерно провѣивается, легкая примѣсь вѣтромъ выносятся наружу и зерно сортируется на три сорта. Первый сортъ наиболѣе крупныя зерна, скатывается съ перваго накладнаго рѣшета на покатный щитъ; второй, пройдя черезъ отверстія перваго накладнаго сита, подсывается на второмъ и выходитъ наружу по желобу, а третій сортъ, представляющій наиболѣе легкое зерно, съ тяжелымъ соромъ относится въ передній желобъ. Для сортированія того или иного зерна вставляютъ опредѣленнаго номера рѣшета.

Сортировки кустарями изготовляются по типу Вараксина, но лишь только старой конструкціи, оставленной въ настоящее время почти всѣми заводами, которые ранѣе ихъ дѣлали. Нѣкоторые мастера приготавливаютъ цилиндрическія, ситяныя сортировки, раздѣляющія зерна.

по величинѣ. Устройство ихъ довольно простое: деревянный ларь перегородками раздѣленъ на нѣсколько отдѣленій, въ этомъ ларѣ помещается наклонно проволочный цилиндръ, составленный изъ ситъ разныхъ номеровъ, причемъ подъ каждымъ номеромъ имѣется отдѣленіе лари. Во время работы цилиндръ приводится во вращеніе и зерно, проходя внутри его, раздѣляется на нѣсколько сортовъ. Нѣкоторые хозяева пользуются этой сортировкой для выдѣленія куколя или для раздѣленія злаковъ, на примѣръ, овса отъ ячменя и т. д.; но подобныя операціи идутъ далеко не настолько успѣшно, какъ то было бы желательно. Не можетъ быть никакихъ сомнѣній относительно того, что крестьянскій хлѣбъ (да и не одинъ крестьянскій) нуждается въ сортированіи и очищеніи отъ сѣмянъ сорныхъ травъ, въ особенности куколя, между тѣмъ тѣ машины, которыми достигается это, вполне недоступны нашему сельскому населенію. Самый дешевый тріеръ простаго дѣйствія (Моро) стоитъ около 100 рублей,—что дѣлаетъ его непримѣнимымъ въ крестьянскомъ хозяйствѣ. Заслуживаютъ полнаго вниманія старанія различныхъ лицъ дать нашему крестьянину болѣе или менѣе дешевую машину, которая могла бы служить ему для очищенія и сортированія хлѣба. Въ этомъ отношеніи слѣдуетъ отмѣтить старанія одного изъ земскихъ агрономовъ Вятской губерніи г. Тарантина, который съ цѣлю удешевленія машины началъ на мысль цыпковые ячеистые цилиндры замѣнить *глиняными*. Построенныя съ подобной замѣной куколеотборники двойнаго дѣйствія, въ которыхъ кромѣ того были сдѣланы нѣкоторыя измѣненія въ передачѣ, обошлись въ 35 рублей, а простаго дѣйствія куколеотборникъ, по словамъ г. Тарантина, возможно построить за 5—7 рублей.

Ячеистый цилиндръ подобнаго куколеотборника двойнаго дѣйствія, на примѣръ, для очищенія отъ куколя и раздѣленія овса отъ ячменя, состоитъ изъ четырехъ небольшихъ глиняныхъ цилиндровъ, длиною каждый въ 11 вершковъ, соединенныхъ между собой и вмазанныхъ въ одну раму. Для раздѣленія овса и ячменя служатъ два цилиндра и также два для выдѣленія куколя. Въ первыхъ двухъ ячейки сдѣланы крупныя, въ которыхъ могутъ помѣститься зерна куколя и ячменя, но овесъ не въ состояніи залечь въ нихъ. При вращеніи цилиндра ячейки захватываютъ ячмень и сорныя сѣмена и выбрасываютъ ихъ затѣмъ на желобъ, находящійся внутри цилиндра; по нему веревкой, которая въ данномъ случаѣ замѣняетъ архимедовъ винтъ, зерна передвигаются съ прорѣзамъ желоба, сдѣланнымъ надъ переднею частью второй поло-



вины цилиндра; чрезъ эти отверстія сѣмена высыпаются во вторую часть цилиндра куколеотборника, а отдѣлившійся овесъ чрезъ отверстія въ концѣ первой части цилиндра высыпается наружу въ ящикъ. Во второй половинѣ куколеотборника ячейки сдѣланы такія, что могутъ помѣстить только зерна куколя и вообще мелкія сѣмена, посему во время работы куколь отдѣляется отъ ячменя, переходитъ на желобъ, а съ него выносятся веревкой наружу; ячмень и мелкій овесъ поступаютъ чрезъ отверстія въ концѣ цилиндра на конусообразное сито, по которому скатываясь ячмень отдѣляется отъ мелкаго овса. Предъ входомъ въ цилиндръ изъ засыпнаго ящика зерно поступаетъ на два рѣшета, приводимыя въ сотрясеніе: здѣсь отдѣляется крупный куколь, который не въ состояніи пройти чрезъ отверстія ситъ, подобранныхъ надлежащимъ образомъ. Производительность такой машины около 4 пудовъ въ часъ.

Какъ извѣстно Вятское земство въ послѣднее время обратило особенное вниманіе на распространеніе молотилокъ среди крестьянъ. И надо замѣтить, эти заботы не пропали даромъ: по мѣрѣ того какъ крестьяне стали ознакомляться съ этими машинами, спросъ на нихъ съ каждымъ годомъ непрерывно началъ увеличиваться и земство не въ состояніи оказалось удовлетворить ему въ силу недостатка оборотныхъ средствъ и потому приходится очень многимъ отказывать. Такъ въ истекшемъ году въ губернскую земскую управу поступило отъ уѣздныхъ управъ требованій на 315 молотилокъ \*), между тѣмъ какъ губ. управа была въ состояніи выписать только 116 молотилокъ \*\*). Земство главнымъ образомъ распространяетъ ручныя молотилки Ланца, какъ наиболѣе дешевыя и въ тоже время солидно построенныя. По мѣрѣ того какъ эти машины стали распространяться—начинаетъ проявляться потребность въ конныхъ приводахъ. Крестьянинъ, приобрѣтая молотилку, старается приспособить къ ней конный приводъ и, въ большинствѣ случаевъ, онъ устраиваетъ деревянные приводы по образцу мельничныхъ. Не говоря покамѣстъ объ исполненіи этихъ приводовъ, они неудобны тѣмъ, что постоянны, между тѣмъ какъ для крестьянина очень желателенъ перевозный приводъ, съ которымъ онъ можетъ работать гдѣ угодно. Особенно въ такихъ приводахъ нуждаются тѣ крестьяне, а ихъ большинство, которые послѣ помола своего хлѣба ѣдутъ

\*) Вятская газета № 12, 1897 г.

\*\*) Тоже, № 13.

на сторону молотить крестьянскій хлѣбъ: вѣяніе и молотба приняли теперь характеръ отхожаго промысла.

Для удовлетворенія этой потребности въ передвижныхъ недорогихъ приводахъ нѣкоторые кустары строятъ слѣдующіе приводы.

1) Приводъ на 1—2 лошади на ходу кустика Орловскаго уѣзда, Рыбинской вол., д. Перевозъ, Кротова, цѣною въ 60 рублей, состоитъ изъ большаго основнаго колеса съ чугунными косяками (180 зубьевъ). Это колесо находится въ зацѣпленіи съ шестерней (12 зубьевъ), ось которой Гукowymъ шарниромъ соединена со штангой, идущей отъ молотки. Другой кустарь устроилъ приводъ съ двойной передачей, въ которомъ основное колесо съ деревянными зубьями; рабочая сторона зубьевъ защищена желѣзными планками, а остальные колеса цѣльныя чугунныя. Передаточное число = 15 ( $6 \times 2^{1/2}$ ). Но какъ первый приводъ, такъ и второй не разрѣшаютъ задачу снабженія крестьянъ дешевыми, легкими на ходу и удобными къ перевозкѣ и установкѣ приводами, такъ какъ этими качествами они не обладаютъ въ должной мѣрѣ.

Этими краткими замѣчаніями мы и ограничимся въ отношеніи описанія машинъ и орудій, изготовляемыхъ кустарями Вятской губерніи.

Производство вышеразсмотрѣнныхъ сельскохозяйственныхъ машинъ и орудій происходитъ въ небольшихъ, бѣдно обставленныхъ, кузницахъ или столярныхъ мастерскихъ. Горно, наковальня, молотки, клещи, напильники, кубики, мѣтчики, слесарныя тиски—вотъ принадлежность кузницъ, при наличности чего идетъ изготовленіе косуль, боронъ, оковка вѣялокъ и т. д. Какъ видно, специальныхъ приспособленій, станковъ нѣтъ у вятскаго кустика-кузнеца и въ этомъ отношеніи онъ на много уступаетъ смоленскому, у котораго можно встрѣтить сверлильный станокъ, а у иныхъ даже штампы, ножницы и нѣкоторыя специальные приспособленія для выдѣлки частей плуга или вообще для сборки. Такую же бѣдность въ обстановкѣ мы видимъ и у вѣялочниковъ-кустарей. Работа идетъ или на дворѣ, или въ сараѣ, лишь у немногихъ для этого приспособлены постоянныя жилия помещенія. Верстакъ, шерхебель, рубанокъ, фуганокъ, отборки, стамески, долота, пила, перки, центры, буравчики и кое какіе другіе инструменты составляютъ все богатство столярной мастерской вѣялочника.

Материалами для изготовленія земледѣльческихъ машинъ и орудій вятскихъ кустарей служатъ почти исключительно желѣзо, чугунъ и дерево. Желѣзо идетъ на выдѣлку работающихъ частей косули, сабана и т. д.,

на скрѣпленіе, на оковку вѣялокъ-сортировокъ, приводовъ; чугуны—на вѣялочные приборы, косяки—для приводовъ, а затѣмъ дерево на станы этихъ машинъ. Довольно трудно привести всѣ тѣ сорта желѣза, которые примѣняются кустарями для своихъ издѣлій, тѣмъ болѣе, что часто, за неимѣніемъ подходящаго сорта у мѣстнаго торговца, приходится кустарю ставить такое желѣзо, которое онъ могъ достать. Для лемеховъ идетъ котельное желѣзо, преимущественно толщиной  $\frac{5}{16}$ " , по 2 р. 20 к. за пудъ, на отвалы примѣняется желѣзо ( $\frac{3}{16}$ " ) цѣною около 2 р. и дороже, для ножей ставится полосовое  $1\frac{1}{2}$ "  $\times$   $\frac{1}{2}$ " , по 1 р. 80 к., на гайки, винты, связи, скрѣпленія идетъ полосовое и круглое отъ 1 р. 80 к. до 2 р.

Въ среднемъ, на косулю требуется:

для лемеха 12—15 ф., по $5\frac{1}{2}$ к., на . . . . .	66 к.—83 к.
» отвала 5—8 ф., по 5 к., на . . . . .	25 »—40 »
» ножа 4—7 ф., по $4\frac{1}{2}$ к., на . . . . .	18 »—32 »
» подвой гайки и т. д. 5 ф., по 5 к. . . . .	25 к.
<hr/>	
Итого 26—35 ф. на . . . . .	1 р. 34 к.—1 р. 80 к.
угля отъ $\frac{1}{3}$ — $\frac{1}{2}$ куля по 30 к. . . . .	10 к.—15 к.
дерева . . . . .	25 »—40 »
общій расходъ на матеріалъ . . . . .	1 р. 70 »—2 р. 35 к.
работа кустаря-столяра . . . . .	50 к.
» кустаря-кузнеца . . . . .	50 »
общая стоимость косули . . . . .	2 р. 70 к.—3 р. 35 к.

Эти данныя относятся къ наиболѣе распространеннымъ типамъ косуль; продажныя цѣны ихъ таковы:

- простая косуля—3 р.
- насталенная (лемехъ наваренъ сталью)—3 р. 75 к.
- полустальная (лемехъ стальной)—4 р. 20 к.
- косуля съ лемехомъ и отваломъ изъ стали—4 р. 50 к.

Для выясненія стоимости вѣялки-сортировки привожу, на примѣръ, расцѣнку малмыжскихъ машинъ:

тѣсъ . . . . .	1 р. — к.
желѣзо, 30 ф. . . . .	1 » 50 »
приводъ . . . . .	1 » 30 »
сито 9 арш., по 25 к. . . . .	2 » 25 »
оковка . . . . .	2 » 50 »

окраска . . . . .	— р. 70 к.
гвозди . . . . .	— » 35 »
	<hr/>
	9 р. 60 к.

Одинъ мастеръ въ недѣлю въ состояніи приготовить одну вѣялку-сортировку, такъ что, по продажной цѣнѣ машины въ 19 р., онъ въ недѣлю зарабатываетъ—около 10 рублей.

2) Расцѣнка вѣялки-сортировки по Ленигку работы истобенской мастерской:

чугунный приборъ съ приточ. валами. . .	3 р. 50 к.,	6 р. 40 к.
сборка и оковка съ матеріаломъ . . .	3 » 50 »	5 » 50 »
дерево, работа стана » . . .	5 » — »	7 » — »
окраска » » . . .	1 » 40 »	2 » 50 »
сита » » . . .	— р. 60 »	— » 60 »
	<hr/>	
	14 р. — к.	22 р. — к.

Первыя данныя относятся къ машинѣ малаго размѣра, которая продается за 16 р., а вторая къ большей, которая оцѣнивается въ 25 рублей.

Желѣзо кустари приобрѣтаютъ у мѣстныхъ уѣздныхъ торговцевъ; тоже слѣдуетъ сказать и относительно вѣялочныхъ приборовъ, которые (почти исключительно съ заводовъ Шишкина въ Елабугѣ и Радыгина въ с. Шарканѣ) попадаютъ кустарямъ при посредствѣ торговцевъ. Дерево идетъ или изъ своего лѣса, или же закупается у сосѣдей, или же на рынкѣ. Земство въ отношеніи снабженія кустарей сырыми матеріалами пока ограничивается почти только доставкой вѣялочныхъ приборовъ и рѣшетъ и это еще введено не во всѣхъ земствахъ. Яранское земство снабжаетъ кустарей вѣялочными приборами съ Холуницкаго завода, получаемыми имъ при посредствѣ губернской земской управы. Эти приборы вполне удовлетворительнаго литья, съ приточенными валами, доставляются заводомъ за 5 руб. пудъ; но въ последнее время заводъ отказался доставлять ихъ. Губернская земская управа, въ виду отказа русскихъ заводовъ представлять по сходнымъ цѣнамъ вполне удовлетворительное литье, обратилась къ заграничнымъ заводамъ. Въ нынѣшнемъ году (1897 г.) рѣшено было, пока на пробу, выписать отъ Ленигга 100 вѣялочныхъ приборовъ малаго размѣра и по представленной расцѣнкѣ они оказываются не такъ дороги, такъ что есть расчетъ снабжать кустарей вѣялочными прибо-

рами заграничнаго происхожденія изъ Германіи (Vetschau); въ то же время литье Воткинскаго казеннаго завода, находящагося въ Вятской же губерніи, Сарапульскаго уѣзда, оказывается недоступнымъ для вятчичей-кустарей \*). Другія уѣздныя земства по причинѣ дороговизны заводскаго литья снабжаютъ кустарей приборами отъ мелкихъ заводчиковъ, какъ я упомянулъ объ этомъ ранѣе: Шишкина, Радыгина. Эти приборы не отличаются особенною тщательностью литья и, кромѣ того, они доставляются безъ отдѣлки, что отзывается при работѣ вѣялки, такъ какъ кустари, за неимѣніемъ станковъ, лишены возможности приточить оси и подшипники, отчего передача въ скоромъ времени расшатывается, — ходъ становится далеко не ровнымъ, не плавнымъ. Эти приборы продаются за 1 р. 10 к. — 1 р. 40 к.; въ составъ ихъ входитъ два зубчатыхъ колеса, четыре подшипника, мотыль, кружокъ, а въ холуницкихъ, кромѣ того, два приточенные къ подшипникамъ вала.

Въ нынѣшнемъ году (1897) вятское уѣздное земство рѣшило оказать помощь кустарямъ-косульникамъ снабженіемъ ихъ желѣзомъ, сталью, посему въ первый разъ выписало съ Воткинскаго завода стальныхъ (мартиновскихъ) вырѣзковъ для лемеховъ на 50 косуль, по 2 р. 80 к. за пудъ. Котельничская земская управа, по инициативѣ земскаго агронома, также рѣшила придти на помощь въ указанномъ смыслѣ для арбажскихъ кустарей-косульниковъ.

Яранское земство, принимая во вниманіе, во первыхъ, недостатокъ въ лѣсныхъ матеріалахъ и, во вторыхъ, то обстоятельство, что въ большинствѣ случаевъ кустари ставятъ въ вѣялкахъ сырой лѣсъ, устроило небольшой складъ сухого лѣса, откуда кустари могутъ покупать или брать взамѣнъ своего сырого сухой лѣсъ для нуждъ машиностроенія; но, къ сожалѣнію, въ силу какихъ-то непонятныхъ причинъ, вѣялочники не пользуются пока услугами земства.

Этими начинаніями и ограничивается роль земства въ дѣлѣ снабженія кустарей сырыми матеріалами, и, надо признать, что она далеко не удовлетворяетъ той потребности, которая имѣется въ кустарномъ производствѣ земледѣльческихъ машинъ и орудій. Не буду распространяться здѣсь, что при покупкѣ желѣза кустари много переплачи-

---

\*) Напримѣръ, приборъ для сортировки Варакина Вотк. заводъ доставилъ Сарапульской управѣ за 7 р. 43 к.

вають торговцямъ, что товаръ имъ попадается недостаточно хорошаго качества, что кредитъ у торговцевъ-кулаковъ оказывается тяжелымъ— все это настолько общеизвестно, что не нуждается въ новомъ подтвержденіи. Что кустари употребляютъ для своихъ издѣлій сырой лѣсъ — это также общеизвестный недостатокъ въ дерево-обдѣлочныхъ промыслахъ, — вполне имѣеть мѣсто и въ вѣялочномъ; кромѣ того, въ нѣкоторыхъ уѣздахъ чувствуется кустарями недостатокъ въ лѣсныхъ матеріалахъ, наприм., кустарямъ д. Гари, Елабужскаго уѣзда, которые готовятъ нѣсколько сотъ вѣялокъ-сортировокъ, приходится ѣздить верстъ за 20 за лѣсомъ и онъ обходится имъ довольно дорого. Вообще существуетъ настоятельная потребность въ сухомъ лѣсѣ, хорошемъ желѣзѣ и доброкачественномъ литѣѣ. Постараемся далѣе очертить то положеніе, которое заняло земство въ отношеніи къ своимъ кустарямъ, приготовляющимъ земледѣльческія машины и орудія. Я уже упомянулъ, что въ послѣднее время вятское земство обратило особенное вниманіе на распространеніе сельскохозяйственныхъ машинъ среди крестьянскаго населенія. Началомъ дѣятельности въ этомъ направленіи можно считать 1883 годъ, когда на очередномъ (XVII) собраніи губернскаго земства былъ открытъ кредитъ изъ запаснаго капитала въ 15,000 рублей на предметъ распространенія земледѣльческихъ машинъ и орудій среди сельскаго населенія. Съ тѣхъ поръ земскія собранія, въ виду настоятельной нужды въ машинахъ, съ девятидесятыхъ годовъ стали увеличивать отпускную сумму; такъ, въ 1892 году увеличенъ кредитъ съ 15,000 до 20,000 рублей, затѣмъ въ слѣдующемъ году земское собраніе отпустило 25,000 руб., въ 1894 году 33,000 руб. и въ 1895 году до 60,000 рублей. Операции земскихъ складовъ постепенно принимали все большіе размѣры, такъ что нѣкоторые уѣздныя земства принуждены были удѣлять изъ своихъ средствъ на данный предметъ, ибо губернской кредитъ оказывался недостаточнымъ. Изъ таблицы II, приложенной къ сему отчету, гдѣ приведены отчеты по складамъ уѣздныхъ земствъ за время съ ихъ основанія по 1896 годъ, видно, насколько расширились ихъ обороты за послѣднее время. Долженъ замѣтить, что эти отчеты далеко не полны, такъ какъ по нѣкоторымъ уѣздамъ нѣтъ данныхъ, да, кромѣ того, здѣсь лишь только приведены обороты складовъ на суммы, отпускаемыя губернскимъ земствомъ; между тѣмъ и уѣздныя земства своими средствами также участвуютъ въ этихъ мѣропріятіяхъ. Напримѣръ, въ 1896 году отпускали:

Вятское уѣздное земство . . . .	100 руб.
Елабужское » . . . .	400 »
Котельничское » . . . .	1,830 »
Сарапульское » . . . .	8,000 »
Слободское » . . . .	1,600 »
Уржумское » . . . .	700 » *)

въ дополненіе суммъ губернскаго земства.

Относительно, напр., вятскаго уѣзднаго земства интересующія насъ данныя по оборотамъ склада приведены въ таблицѣ III, а по отношенію орловскаго уѣзднаго земства — въ таблицѣ VI \*\*).

Изъ приведенныхъ данныхъ видно, что главными машинами, распространяющимися среди сельскаго населенія Вятской губ., являются, молотилки, вѣялки, вѣялки-сортировки, косули, «курашимки» и, въ самое послѣднее время, плуги. Какъ молотилки, такъ и плуги идутъ заводскаго производства, а остальные машины — мѣстнаго кустарнаго. Мы уже знаемъ, что главнымъ поставщикомъ молотилокъ является заводъ Ланца въ Германіи (Мангеймъ) чрезъ коммисіонерство «Работникъ»; ранѣе шли молотилки мастерской Рама, отчасти съ Воткинскаго казеннаго завода и, кромѣ того, мастерской губернскаго земства; но всѣ эти русскія машины оказались ниже по достоинству оригинала. Цѣны на молотилки постепенно падали: было время, когда онѣ обходились дороже 100 р., а въ настоящее время (1897 г.) предлагаютъ молотилки Ланца съ доставкой въ Казань по 59 рублей за штуку, или же съ завода Ф. Майфартъ и К<sup>о</sup> (Франкфуртъ на Майнѣ) желѣзныя молотилки № 1 по 53 р.; № 2 по 55 р. 30 к. и № 3 по 60 р. съ доставкой въ Вятку. А если непосредственно обратиться на заводъ Ланца, то земству молотилки обошлись бы, примѣрно, по 61 р. 85 к., такъ какъ стоимость на заводѣ ручной молотилки около 38 р. 20 к., таможенныя пошлины, доставка до Москвы—14 р. 90 к. и отъ Москвы до Вятки провозъ обходится около 8 р. 75 к.

Косули, «курашимки», бороны, вѣялки, вѣялки-сортировки въ настоящее время исключительно доставляются мѣстными кустарями: такъ, напр., косули для вятскаго уѣзднаго земства работаютъ кустари Сутарихинъ, Леденцовъ, Фуфачевъ, Есауловъ, Хорошавинъ, которые доставили ихъ въ 1897 году до 2,000 штукъ. Для Котельничской

\*) Справочн. указат. земск. сельскохозяйственн. учрежд.; годъ II, стр. 32.

\*\*\*) Вятская газета № 9, 1897 г.

и Орловской управъ работаютъ арбажскіе кустари и т. д.; вѣялки-сортировки Яранскому земству доставляютъ Фил. и Павелъ Бобыкины, Вас. Вакаровъ и многіе другіе, всего кустарей 15; они всѣ приведены въ таблицѣ I.

Какъ велики заготовки кустарей можно, напримѣръ, видѣть изъ слѣдующихъ данныхъ \*):

Въ 1894—95 году мѣстными кустарями заготовлено Малмыжскому земству:

вѣялокъ-сортировокъ . . . . .	132	на	2,220	р.	28	к.
косуль . . . . .	144	—	566	»	50	»
молотилокъ двухконныхъ . . . . .	5	—	272	»	—	»
плуговъ кустарныхъ . . . . .	2	—	11	»	—	»
драпачей . . . . .	49	—	29	»	—	»
серповъ . . . . .	194	—	40	»	85	»

---

Итого 471 — 3,139 » 63 »

За 1895—96 годъ:

вѣялокъ-сортировокъ, и сортировокъ	226	—	3,958	р.	—	»
косуль . . . . .	125	—	497	»	70	»
сабановъ . . . . .	93	—	327	»	25	»
плуговъ кустарныхъ . . . . .	30	—	150	»	—	»
драпачей . . . . .	10	—	75	»	—	»
боронъ съ желѣзными зубьями . .	18	—	45	»	—	»
рамъ для боронъ . . . . .	34	—	25	»	—	»

---

Всего на 5,077 р. 95 к.

Кустари, работающіе на земскіе склады, являются въ видѣ поставщиковъ. Въ Яранскомъ и Малмыжскомъ земствахъ вѣялочники-кустари получаютъ изъ складовъ приборы, сита и, представляя свои издѣлія въ склады, получаютъ или тотчасъ полную стоимость ихъ, или же нѣкоторую часть, а остальную сумму по продажѣ изъ склада. Иногда по распоряженію земскаго склада крестьяне-покупатели берутъ машину прямо отъ кустаря, причемъ покупатель расчетъ ведетъ со складомъ и кустарь также оттуда же получаетъ деньги за вѣялку. Однимъ словомъ, нѣкоторые кустари изъ числа лучшихъ являются ра-

---

\*) Больше подробности свѣдѣнія приведены въ таблицѣ I.



бочими земства, находятся въ отношеніяхъ къ нему, папминающихъ отчасти кустарей въ домашней промышленности. Разъ это такъ, то, конечно, земство очень заинтересовано въ томъ матеріалѣ, изъ котораго изготовляются машины, распространеніемъ которыхъ среди сельскаго населенія такъ энергично занимается оно въ послѣднее время. Для земства не безразлично, какое желѣзо поставлено въ косуляхъ, какой сталью наваренъ лемехъ, насколько тщательно литье, какъ приточены валы, какой лѣсъ пошелъ на вѣялку, достаточно ли онъ высушенъ, во что обходится весь матеріалъ, идущій на построеніе сельскохозяйственныхъ машинъ и орудій, нельзя ли удешевить ихъ стоимость, дабы понизить цѣны на машины и т. д. Мы видѣли, что земство принимаетъ нѣкоторое участіе въ разрѣшеніи этихъ вопросовъ, но, къ сожалѣнію, далеко не обхватываетъ всей нужды, которую испытываютъ кустари въ сыромъ матеріалѣ. Губернское земство, зная о нуждахъ кустарей въ желѣзѣ, стали, могло бы взять на себя заготовку требуемыхъ сортовъ этихъ матеріаловъ въ достаточномъ количествѣ для удовлетворенія кустарей при посредствѣ уѣздныхъ земствъ. Заготовка желѣза въ значительномъ количествѣ дастъ возможность значительно понизить цѣну его; кромѣ того, земство могло бы воспользоваться льготными условіями пріобрѣтенія съ казенныхъ желѣзодѣлательныхъ заводовъ, выработанными въ министерствѣ земледѣлія и государственныхъ имуществъ для снабженія кустарей сырыми матеріалами съ цѣлію поднятія кустарной промышленности. Точно также эти льготы касаются и чугунаго литья, а доставка для кустарей литья составляетъ, какъ извѣстно, предметъ постоянныхъ работъ земства. Общими усиліями нѣсколькихъ земствъ, заинтересованныхъ въ литьѣ для своихъ кустарей, можно достичь, что не придется, напр., вятскому земству болѣе обращаться въ Германію за вѣялочными приборами.

Точно также земство могло бы придти на помощь кустарямъ и въ вопросѣ примѣненія для своихъ издѣлій сухого лѣса. Яранское земство уже кое-что сдѣлало въ этомъ направленіи и желательно лишь только какъ можно болѣе сблизить кустаря съ складомъ сухого лѣса. Издѣлія малмыжскихъ кустарей особенно страдаютъ отъ недостатка въ сухомъ лѣсѣ. Лѣсъ этими мастерами пріобрѣтается недорого, по у нихъ нѣтъ никакихъ приспособленій для сушки его. Изъ таблицы I можно замѣтить, что производство вѣялокъ сконцентрировалось въ Малорожвинской волости, въ д. Куженеркахъ, гдѣ работаетъ 15 кустарей на

земство, да, кромѣ того, въ этой деревнѣ есть мастера, работающіе на рынокъ. Устройство въ Кузечеркахъ земскаго склада сухого лѣса, или удовлетворительной сушилки можетъ принести существенную пользу дѣлу построения машинъ; но надо такъ устроить, чтобы сухой лѣсъ былъ доступенъ кустарю.

Кустари Елабужскаго уѣзда, д. Гари, гдѣ главнымъ образомъ и развито производство вѣялокъ, нуждаются не только въ сушилѣ лѣса, но и вообще въ лѣсѣ, такъ какъ своего лѣса давно ужъ нѣтъ и въ городѣ онъ довольно дорогъ. Для удовлетворенія этой нужды желательно устройство склада сухого лѣса. Верстахъ въ 10 отъ д. Гари, около с. Грахова, есть казенная лѣсная дача, которая и могла бы служить для эксплуатаціи складу и, можетъ быть, министерство земледѣлія согласится на нѣкоторыя льготныя условія отпуска лѣса изъ своей дачи. Складъ, устроенный, напр., въ с. Граховѣ, по близости къ казенной лѣсной дачѣ, могъ бы удовлетворить нужду не только вѣялочниковъ д. Гари, но также и многихъ другихъ, такъ какъ они главнымъ образомъ разсѣяны въ Граховской волости.

Переходя теперь къ технической сторонѣ производства сельскохозяйственныхъ машинъ и орудій, я имѣю въ виду ознакомить вообще съ приемами построения машинъ, а не буду разсматривать постановку производства у того или иного кустаря, такъ какъ въ этомъ отношеніи большаго разнообразія не замѣчается. Сначала обратимся къ производству пахатныхъ орудій.

I. Въ изготовленіи косуль, «курашимокъ» и т. д. необходимъ трудъ кузнеца и столяра; первый куетъ желѣзныя части и на его обязанности лежитъ сборка, а второй занятъ лишь приготовленіемъ деревяннаго станка. Остановимся прежде всего на выдѣлѣ работающихъ частей орудія.

а) Лемехъ кукарской косули имѣетъ видъ, показанный на (фиг. 2; изъ листа котельнаго желѣза длиною въ 1 арш., шириною 6—7 вершк. обыкновенно выходитъ два лемеха, разрубая сѣкачемъ наискось такъ, что одна сторона имѣетъ въ длину 10 в., а другая 6 в.; затѣмъ полевой край лемеха *ad* нѣсколько осаживаютъ, чтобы онъ имѣлъ большую толщину, ибо эта сторона подвергается значительному тренію во время работы, потому очень скоро изнашивается; противоположной сторонѣ *cd* даютъ небольшой выгибъ внутрь; далѣе, оттягиваютъ сторону *bc* и въ случаѣ надобности навариваютъ сталью. «На глазъ» пробиваютъ три четырехугольныя отверстія и также «на глазъ» при

нагрѣвъ лемеху придаютъ требуемую кривизну. Въ большинствѣ случаевъ эта послѣдняя операція не провѣряется никакими лекалами. Лишь тѣ мастера, которые только что приступили къ изготовленію косуль, пользуются лекалами; но и эти, послѣ того какъ выпустятъ нѣсколько десятковъ косуль, бросаютъ лекала, какъ приспособленія, задерживающія лишь только ходъ работы, и ограничиваются провѣркой кривизны «на глазъ».

Для лемеха яранской косули отрубаютъ изъ листа котельнаго желѣза пластину, видъ и размѣры которой даны на фиг. 5. Сначала не за одинъ нагрѣвъ оттягиваютъ уголь *adc*, затѣмъ осаживаютъ сторону *ad* и въ то же время загибаютъ по  $90^{\circ}$  оттянутую часть. Прорубивъ сѣкачемъ по линіи *ef*, часть *fecg* загибаютъ внизъ, такъ что получается нѣчто въ видѣ скобы, которая служитъ для закрѣпленія лемеха на разсохѣ. Далѣе, какъ въ предыдущемъ случаѣ, пробиваютъ отверстія, оттягиваютъ лезвія и «на глазъ» придаютъ лемеху требуемую кривизну. Въ лемехѣ «курашимки» для образованія трубицы загибаютъ вырѣзки съ обѣихъ сторонъ, какъ это видно изъ фиг. 7 bis.

б) Выдѣлка отвала. Для кукарской косули изъ листа котельнаго желѣза впрѣзаютъ пластину *abcd* (фиг. 3). Сторонѣ *bc* даютъ небольшой выгибъ внутрь, а *ad*—наружу, затѣмъ прорубаютъ четырехугольныя отверстія для болтовъ, сгибаютъ самый отвалъ опять таки безъ всякой провѣрки относительно правильности кривизны. Въ отвалѣ яранской косули дѣлаютъ въ передней части вырѣзъ, такъ что стыкъ имѣетъ ломаную линію; далѣе выдѣлка ничѣмъ не отличается отъ кукарскаго отвала; тоже слѣдуетъ сказать и относительно отвала «курашимки».

с) Для ножа косули идетъ полосовое желѣзо  $1\frac{1}{2}'' \times \frac{1}{2}''$ ; сначала оттягиваютъ лезвіе ножа, которому даютъ въ длину около 6 в., а затѣмъ выдѣлываютъ ручку, которой придаютъ суживающуюся къ концу форму. Изготовленіе разныхъ мелкихъ желѣзныхъ частей, какъ-то: гаекъ, болтовъ, тягъ, скрѣпленій и т. д. настолько просто и въ то же время роль ихъ въ косуляхъ второстепенная, что останавливаться на этомъ не будемъ.

Приготовленіе деревянныхъ частей также не представляетъ ничего особеннаго. Сначала идетъ подготовительная работа: обтеска разсохи, оглобель, ручекъ, перечня, стужня; затѣмъ ихъ соединяютъ въ одно цѣлое. Обыкновенно работа идетъ такъ, что заготавливаютъ, напр., сначала разсохъ на нѣсколько десятковъ или даже сотенъ стал-

ковъ, а затѣмъ оглобель и т. д., а когда все это будетъ готово, то собираются деревянные стапки.

Сборка всей косули въ большинствѣ случаевъ бываетъ сосредоточена въ рукахъ кузнеца. Какихъ-либо специальныхъ приспособленій, при помощи которыхъ можно было провѣрять правильность постановки разныхъ частей косули и достичь желательнаго однообразія въ выпускаемыхъ косуляхъ, мнѣ не пришлось встрѣтить ни у одного мастера. Сначала прилаживаютъ лемехъ; при этомъ одинъ мастеръ старается такъ присоединить лемехъ, чтобы при нормальномъ положеніи косуля опиралась на носокъ лемеха; другой же, напротивъ, чтобы косуля опиралась всѣмъ лезвіемъ лемеха. Въ первомъ случаѣ при работѣ дно борозды получится наклонное (фиг. 12), а во второмъ горизонтальное (фиг. 13). Далѣе, нѣтъ никакихъ опредѣленныхъ данныхъ о постановкѣ лемеха подъ тѣмъ или инымъ угломъ къ горизонтальной плоскости и въ этомъ отношеніи каждый кустарь руководится своими личными соображеніями, иногда идущими въ разрѣзъ съ установленными. Приладивъ такъ или иначе лемехъ, кустарь, далѣе, подгоняетъ отваль, наблюдая лишь только, чтобы не было очень рѣзкаго перехода отъ лемеха къ послѣднему, и чтобы стыкъ былъ болѣе или менѣе удовлетворителенъ. Ножъ устанавливается такъ, чтобы конецъ его отстоялъ влѣво на  $1\frac{1}{4}$  вершка отъ носка лемеха. Трудно, конечно, требовать особенной правильности въ сборкѣ косули. Разъ мы имѣемъ основу орудія изъ такого матеріала, который способенъ скоро изнашиваться и даже, благодаря атмосфернымъ вліяніямъ, измѣнять свои размѣры, то, конечно, и всѣ части орудія, непосредственно соединенныя, будутъ измѣнять свое положеніе и прочность ихъ скрѣпленій очень ненадежна. Въ данномъ случаѣ основой косули является деревянная разоха и къ ней прикрѣплены работающія части орудія. Разоха можетъ разбухать отъ сырости, трескаться, коробиться и т. д.—все это такъ или иначе отзывается на положеніи лемеха и отвала. Далѣе, разоха имѣетъ нѣкоторый изгибъ, въ дѣйствительности вполнѣ произвольный — вотъ это послѣднее и является причиной трудности достиженія, чтобы одна косуля была вполнѣ одинакова съ другой: каждая косуля строится на свой особый ладъ. Благодаря этому далеко не всѣ косули удаются кустарю; только у опытныхъ мастеровъ, работающихъ уже десятки лѣтъ, бракъ бываетъ не такъ значителенъ. Случается, что купить крестьянинъ косулю, пробуетъ ее; косуля не пашетъ, изъ борозды выворачиваетъ ее;

пахарь бьется, бьется съ ней, въ концѣ концовъ принуждены ѣхать обратно къ кузнецу, чтобы онъ исправилъ ее. Меня не разъ спрашивали, какъ поставить сборку такъ, чтобы была обезпечена правильность ея. Принимая во вниманіе вообще постановку производства косуль, когда всѣми силами стараются при изготовленіи частей косули избѣжать провѣрку ихъ и когда, не говоря уже объ отсутствіи штамповъ, станковъ, бросаютъ даже лекалы, шаблоны, — довольно трудно дать практическія указанія, т. е. такія, съ которыми бы кустари примирились и которыя бы они вполне усвоили.

Собственно говоря, разъ стойка-разсоха будетъ изготовляться изъ дерева, а она изъ другого матеріала въ косуль не можетъ быть и приготовлена, то никакіе станки для сборки, шаблоны для провѣрки отваловъ, лемеховъ, угольники и т. д. не принесутъ особой пользы. Положимъ, что при помощи этихъ приспособленій косуля собрана довольно правильно, но какъ только крестьянинъ выѣхалъ на пашню, такъ первая полоса заставитъ то въ одномъ мѣстѣ, то въ другомъ подколотить, вбить клинушекъ, вколотить гвоздь, а затѣмъ дождь, сырая погода довершатъ разстройство косули. Поэтому, вмѣсто того, чтобы стараться достигъ лучшихъ результатовъ въ отношеніи сборки косули, не лучше ли будетъ приложить усилія къ замѣнѣ ея другимъ, болѣе совершеннымъ орудіемъ, какимъ является плугъ. Въ силу этого надо признать не имѣющими особаго значенія, скажу даже вредными, тѣ различныя усовершенствованія, которыя вводятъ любители косуль въ конструкціи ихъ. Напр., для устойчивости косули, что при настоящей конструкціи не имѣетъ мѣста, такъ какъ косуля всецѣло при работѣ покоится на рукахъ пахаря, придѣлываютъ къ ней полевую доску и подошву. Что же получается, — лишь поддѣлка плуга, ухудшеннаго оглобельной упряжью, никуда негодной стойкой и съ примитивными способами регуляціи. Подошва и полевая доска повлекутъ за собой увеличеніе тяги и такимъ образомъ рушится главный доводъ въ пользу косули, приводимый приверженцами этого орудія.

II. Въ построеніи вѣялокъ, вѣялокъ-сортировокъ, также какъ и въ косуляхъ, трудъ распредѣляется между кустаремъ-столяромъ и кустаремъ-кузнецомъ, но только въ этомъ случаѣ главная работа падаетъ на долю перваго. Разсмотримъ построеніе вѣялки-сортировки, разрѣзъ которой представленъ на фиг. 11.

Прежде всего кустарь заготовляетъ тѣсь, необходимый на вѣялки-сортировки, подвергая его, хотя на короткое время, сушкѣ или на парахъ

въ мастерской, или же въ печкѣ. Приступая къ изготовленію вѣялки-сортировки, мастеръ сначала дѣлаетъ обвязку, состоящую изъ двухъ рамъ, связанныхъ продольными брусьями; соединеніе брусьевъ дѣлается или прямымъ шипомъ (фиг. 14), или ласточкинымъ хвостомъ (фиг. 15). Къ внутреннимъ сторонамъ обвязки приколачиваютъ доски, сплоченныя или въ закрой (фиг. 16), или же въ шпунтъ (фиг. 17); послѣдній способъ соединенія болѣе надеженъ; нѣкоторые мастера стѣнки дѣлаютъ изъ щитовъ, сплоченныхъ на клею. Эти доски заранѣе по шаблону обрѣзываются такъ, чтобы ихъ концы имѣли требуемую форму. Далѣе, тонкими досками забираютъ кожухъ вентилятора, а также верхъ, оставляя лишь отверстіе для засыпного ковша. Ковшъ, въ видѣ двухъ соединенныхъ вмѣстѣ открытыхъ ящичковъ, изъ которыхъ одинъ, съ наклонными стѣнками, дѣлается изъ досокъ, связанныхъ на шипъ или просто на гвоздяхъ. Иногда переднюю стѣнку дѣлаютъ выдвижной для регулированія сыпи и въ этомъ случаѣ на боковыхъ приколачиваютъ планки для образованія паза, въ которыхъ ходитъ регулирующая доска. Приготовленіе рѣшетнаго стана состоитъ въ слѣдующемъ. Сначала изъ досокъ сплачиваютъ два щитка, края ихъ спливаютъ по шаблону; далѣе къ нимъ прибавляютъ планки такъ, что получаютъ пазы, которые послужатъ для закладыванія рѣшетъ. Эти два щитка связываютъ четырьмя поперечными брусьями. Въ малмыжскихъ вѣялкахъ-сортировкахъ къ этому стану придѣлываютъ еще желобъ, вставляютъ наклонные щитки; одинъ служитъ дномъ засыпного ковша, а другой, въ нижней части стана, — для передачи съ перваго наклоннаго рѣшета зерна на покатной щитъ.

Вентиляторъ дѣлается изъ двухъ крестовинъ, соединенныхъ между собой тонкими планками-крыльями вентилятора. Въ самомъ вѣялочномъ станѣ придѣлываютъ желобъ для третьяго сорта и покатной щитъ для пріема перваго, ручки для переноски вѣялки-сортировки, приколачиваютъ направляющія планки для струи воздуха и послѣ всѣхъ этихъ работъ машина поступаетъ въ кузницу для оковки. Работа кузнеца состоитъ, во-первыхъ, въ выдѣлкѣ разныхъ скрѣпленій для болѣе прочнаго соединенія частей вѣялки-сортировки, затѣмъ въ сборкѣ рѣшетнаго стана, вентилятора и передачи. Въ томъ случаѣ, если имѣются въ вѣялочномъ приборѣ приточенныя оси, то работа кузнеца ограничивается въ установкѣ частей передачи; въ противномъ случаѣ ему приходится подгонять оси къ подшипникамъ. Такъ какъ у кустарей нѣтъ токарныхъ станковъ, то пригонка передачи выполняется при по-

мощи напильника. После оковки машина подвергается окраске и этим заканчиваются работы с ней. Никаких существенных особенностей не представляет выделка остальных вальочных машин, сортировок и т. д., поему мы и не будем останавливаться на этом и отметим теперь лишь только недостатки в конструкции их.

Исключая лишь вальки-сортировки яранских кустарей — все прочия, как вальки, так вальки-сортировки и сортировки по Варакину имеют следующую характерную особенность, — несоразмерно большія окна. При радиусе кожуха  $16\frac{1}{2}''$ , вентилятора  $16''$  и ширины лопаток в  $6\frac{1}{2}''$  радиус окна равен  $12''$ , так что на  $2\frac{1}{2}''$ , а иногда и больше — до половины, выступают лопатки из-за окружности окна. Обыкновенно принято делать, для получения наибольшей силы ветра, радиус оконца в  $0,4—0,5$  радиуса кожуха и чтобы внутренняя кромка крыльев совпадала с окружностью окопца). Далее скрепление спиц вентилятора с осью очень непрочное, оно у большинства мастеров ограничивается лишь вколачиванием клинушек в зазор между осью и стороной четырехугольного отверстия в крестовине; не представляло бы особого затруднения хотя бы привинчивать железныя планки с четырехугольными отверстиями к этим крестовинам, тогда бы отверстия в них не размывались, что замечается теперь в машинах даже после непродолжительной работы на них.

Почти у каждой вальки можно подметить неправильную установку вентилятора: или ось не горизонтальна, или, что чаще всего, крылья так перекошены, что далеко не параллельны; от этого ослабляется общая струя ветра, так как в стане происходит смешение нескольких струй, получаемых от того или иного крыла вентилятора. Хотя выделка к решетному стану желоба и имеет тот смысл, что благоприятствует, благодаря качанию, выходу зерна, но, с другой стороны, она служит причиной неправильного хода решетного стана, что разстраивает всю машину; вообще движение решетного стана, благодаря своему значительному вѣсу, очень отзывается на связях вальочного стана, тѣмъ болѣе, что прочность скрепленных частей машины довольно сомнительна.

III. В производстве глиняных куколотборников, конструированных г. Тарантинимъ, наибольший интерес может представить выделка ячеистых цилиндров — на чемъ мы и остановимся. Станокъ, на которомъ изготовляются глиняные цилиндры, имеетъ очень простое

устройство: онъ представляетъ собой простой кружокъ, насаженный на вертикальную ось и приводимый отъ руки въ круговое движеніе (фиг. 18). Сначала скатанную въ видѣ круглой полосы-ленты и заранѣе подготовленную глину налѣпляютъ по краю круга; затѣмъ, при вращеніи, выравниваютъ какъ внутреннюю, такъ и внѣшнюю сторону этого круговаго слѣпка, что производится при помощи деревяннаго ножа (фиг. 19), которымъ срѣзываютъ излишекъ глины. Постоянно наращивая глиной цилиндръ и выравнивая его поверхности, доводятъ его до высоты 12—13 вершк., при діаметрѣ 9 вершк. и толщинѣ стѣнокъ около  $\frac{1}{4}$ — $\frac{1}{2}$  вершка. При обдѣлкѣ сторонъ цилиндра, особенно внутренней, тщательно наблюдаютъ, чтобы не попадались камешки, соръ и вообще какіе-либо посторонніе предметы и, кромѣ того, чтобы поверхность всюду была ровная и діаметръ цилиндра былъ вездѣ одинаковъ. Сглаживаніе неровностей идетъ или при помощи ножей, или просто влажной рукой. Послѣ этого цилиндру даютъ сутки предварительной просушки, что дѣлается въ тѣхъ видахъ, что нельзя тотчасъ же наносить ячейки, ибо сырая глина прилипаетъ къ инструменту. Для выдавливанія ячеекъ служатъ слѣдующія приспособленія: во-первыхъ, для среднихъ и малыхъ ячеекъ свинцовый кружокъ *A* (фиг. 20) діаметромъ въ 3'', толщиною  $\frac{3}{4}$ '', который вращается въ обоймицѣ *B*; на поверхности его, по окружности, насаженъ рядъ штифтовъ, опредѣленнаго заранѣе діаметра, на разстояніи другъ отъ друга около 1 сантим. Для каждаго рода хлѣбовъ имѣется особый кружокъ. Во-вторыхъ, для крупныхъ ячеекъ служитъ давилка *A* (фиг. 21). Операція выдавливанія ячеекъ состоитъ въ слѣдующемъ: въ первомъ случаѣ прокатываютъ кружкомъ по образующей внутренней поверхности цилиндра и получаютъ рядъ ячеекъ; затѣмъ проходятъ вторично по смежной образующей и т. д., стараясь лишь только, чтобы кружокъ всякій разъ проходилъ по прямымъ, параллельнымъ между собой; во второмъ случаѣ наносятъ ячейки отдѣльно одна отъ другой, притомъ на такомъ разстояніи между собой, чтобы при образованіи новой ячейки не портились стѣнки смежныхъ. Послѣ того какъ вся поверхность покроется ячейками, цилиндръ оставляютъ для просушки лѣтомъ дней на 6 и болѣе, смотря по погодѣ, а зимой не менѣе двухъ недѣль; по истеченіи же этого времени, когда цилиндръ достаточно окрѣпъ и влажность въ значительной мѣрѣ удалена, подвергаютъ его обжигу въ горнахъ, причемъ ячеистую поверхность покрываютъ глазурью, съ цѣлью сдѣлать ее болѣе прочной. Когда, такимъ образомъ, цилиндры будутъ



готовы, ихъ соединяють вмѣстѣ сколько требуется и замазываютъ въ общую раму. Изготовленіе такихъ цилиндровъ (11 вершковъ высоты,  $8\frac{1}{2}$  вершк. діам.) обходится въ 75 коп. Отмѣтимъ нѣкоторые недостатки этихъ глиняныхъ цилиндровъ. Прежде всего бросается въ глаза то обстоятельство, что ячейки нанесены далеко не на одинаковомъ между собой разстояніи. Этотъ недостатокъ объясняется тѣмъ, что очень трудно такъ прокатывать кружокъ, чтобы слѣды, имѣя оставляемые, были параллельны между собой, — всегда неизбежно отклоненіе то въ одну, то въ другую сторону отъ прямаго направленія. Отчасти этотъ недостатокъ можетъ быть уменьшенъ, если бы для выдавливанія ячеекъ, вмѣсто кружка, употребить матрицу въ видѣ, положимъ, щитка (длиною равнаго высотѣ цилиндра (11 вершк.) шириною вершковъ пять), на выпуклой поверхности котораго насажены въ требуемомъ порядкѣ штифтики (фиг. 22). Прикладывая сразу эту матрицу, мы всякій разъ получимъ отпечатокъ отъ нея въ видѣ ячеистой поверхности и такимъ образомъ можно покрыть всю поверхность цилиндра ячейками.

Въ конструктивномъ отношеніи куколеотборники г. Тарантина страдаютъ многими недостатками. Напр., замѣна архимедова винта, служащаго для передвиженія зерна, простой веревкой вельзя признать удачной. Конечно, это было сдѣлано въ видахъ удешевленія машины, но вопросъ въ томъ — повліяло ли это на пониженіе стоимости; въдѣ изготовленіе винта обойдется очень недорого. Можно было бы поступить такъ: изъ тонкаго листоваго желѣза или изъ жести вырѣзать по спирали лопасти винта съ небольшими закраинами и при помощи этихъ послѣднихъ приколотить къ деревянному стержню, и винтъ такимъ образомъ готовъ. Примѣненіе веревочной передачи также нежелательно, во-первыхъ, потому, что, благодаря значительному тренію, защемленію и т. д., тратится напрасно много силы, да, кромѣ того, часто приходится натягивать веревку, что во время работы очень неприятно; поэтому слѣдуетъ приспособить или зубчатую передачу, или же ременную. Довольно солидный вѣсъ машины и непрочность глинянаго цилиндра дѣлають куколеотборникъ неудобнымъ къ перевозкѣ. Цѣна машины двойнаго дѣйствія 35 р., производительность 4 пуда въ часъ зерна.

Невольно возникаетъ вопросъ, кто же можетъ явиться покупателемъ этихъ глиняныхъ куколеотборниковъ? Земство для демонстративныхъ цѣлей навѣрно не станетъ пріобрѣтать ихъ, ибо работа на нихъ

далеко неудовлетворительна и посему не въ видахъ земства показывать крестьянамъ эту машину. Сельское общество также, я думаю, найдетъ возможность приобрести, хотя на много дороже, заводскій триеръ и не погонится особенно за дешевизной машины. Крестьянинъ, который въ сортированіи и очищеніи отъ сѣмянъ сорныхъ травъ хлѣба имѣетъ для себя доходный промыселъ, также не прельстится глинянымъ куколеотборникомъ; хотя онъ и дешевъ, но производительность его мала; сверхъ того онъ неудобенъ къ перевозкѣ — того и бойся, что разобьешь въ дорогѣ. А чтобы за 35 руб. купить эту машину крестьянинъ для своего собственнаго хозяйства — на это едва ли можно рассчитывать. Дѣйствительно, куколеотборники г. Тарантина не пользуются спросомъ и распространеніе ихъ, кажется, ограничилось лишь только тѣмъ, что губернская земская управа распорядилась разослать по одному экземпляру въ уѣздныя земства для ознакомленія съ подобной новинкой.

Г. Тарантинъ, убѣдившись, что его машина въ настоящемъ видѣ не нашла ожидаемаго спроса, намѣренъ теперь строить куколеотборникъ простаго дѣйствія такъ, чтобы цѣна его не превысила 5—7 руб. Если это удастся, то тогда еще можно имѣть нѣкоторую, хотя слабую, надежду, что эти машины пойдутъ среди крестьянскаго населенія. Но мнѣ все-таки кажется, что и тогда онѣ не будутъ пользоваться значительнымъ спросомъ, потому что работа ихъ неудовлетворительна; да, собственно говоря, глина неподходящій матеріалъ для выдѣлки ячеистыхъ цилиндровъ и, несмотря на всю свою дешевизну, не можетъ съ успѣхомъ конкурировать съ цинкомъ. Изъ глины нельзя сдѣлать вполне одинаковыя ячейки, во-первыхъ, потому, что глина матеріалъ очень неоднородный, при высыханіи, обжигѣ это оказываетъ свое дѣйствіе на размѣрахъ ячеекъ; далѣе, при нанесеніи глазури вполне возможно, что она покрываетъ поверхность цилиндра слоемъ неодинаковой толщины и что болѣе заполняетъ самыя ячейки, чѣмъ ровныя части, а вѣдь весь успѣхъ работы куколеотборника всецѣло обуславливается лишь только правильностью ячеекъ, чего можно достигъ при механической штамповкѣ, какъ это ведется на триерныхъ заводахъ. Мы вполне согласны съ тѣмъ, что зерноочистительныя машины очень необходимы для нашего сельскаго хозяйства и что распространеніе среди сельскаго населенія триеровъ очень желательно, но не согласны съ тѣмъ, что глиняные куколеотборники спасутъ нашего крестьянина отъ засоренности хлѣбовъ. Въ отчетѣ по Пермской губерніи намъ пришлось уже касаться этого вопроса, когда мы говорили о куколеотборномъ производ-

ствѣ саранинскихъ кустарей. Тамъ мы пришли къ заключенію, что, въ видахъ наибольшей пользы для нашего крестьянства, слѣдуетъ ячестые цилиндры ручной выдѣлки замѣнить заводскими машиннаго изготовленія. Надлежало бы обосновать на Воткинскомъ казенномъ заводѣ производство тріерныхъ цилиндровъ съ цѣлью снабженія ими кустарей какъ пермскихъ, такъ вятскихъ, симбирскихъ и т. д.; тогда на обязанности этихъ послѣднихъ остались бы изготовленіе станковъ и сборка, что не представляетъ уже особыхъ затрудненій. Оборудованіе же Воткинскаго завода для изготовленія ячестыхъ листовъ обойдется не такъ дорого при наличности всевозможныхъ приспособленій, а также прокатнаго и машиностроительнаго цеховъ.

Переходя теперь къ вопросу о сбытѣ издѣлій машинъ и орудій вятскихъ кустарей, я ограничусь нѣсколькими замѣчаніями, такъ какъ объ этомъ, въ частности о посредничествѣ земскихъ складовъ, мною было сказано ранѣе. Кромѣ того, что кустари доставляютъ свои издѣлія земскимъ складамъ, они также работаютъ на сторону или по заказу крестьянъ, или же непосредственно на рынокъ. Такъ, вѣялочники Елабужскаго и Сарапульскаго уѣздовъ главную массу своего товара привозятъ въ города въ базарные дни или во время ярмарки; торговля вѣялками идетъ также и въ большихъ селахъ. Нѣкоторые болѣе видные мастера имѣютъ сношенія съ волжскими городами, куда идетъ не мало издѣлій вятскихъ кустарей. Кукарская косуля арбажскихъ мастеровъ довольно широко пошла въ послѣднее время въ смежныя съ Вятской губерніей уѣзды Костромской и Вологодской губерній и даже было нѣсколько случаевъ запроса со стороны Сибири собственно на косули и вѣялки.

Относительно размѣра производства недостаточно полныя свѣдѣнія можно имѣть изъ таблицы I. Къ сожалѣнію, нельзя привести подобныя данныя за прошедшіе годы, дабы можно было судить, насколько сильно развивается этотъ промыселъ въ Вятской губерніи. Можно, однако, съ увѣренностью сказать, что, напр., производство вѣялокъ, вѣялокъ-сортировокъ получило въ послѣднее время очень широкіе размѣры. Такъ, извѣстно, что заводъ Шинкина въ Елабугѣ изготовляетъ для кустарей-вѣялочниковъ до 5,000 вѣялочныхъ приборовъ въ годъ и что образовалась спеціально для этой цѣли литейная Родыгина въ с. Шарканѣ, Сарапульскаго уѣзда; все это можетъ служить доказательствомъ развитія сельскохозяйственнаго машиностроенія. Нѣсколько страненъ, однако, тотъ фактъ, что типъ изготовляемыхъ машинъ до самаго по-

сѣдняго времени въ большинствѣ случаевъ остался почти тотъ же, каковъ былъ лѣтъ 30 тому назадъ, когда только пачалъ развиваться этотъ промыселъ среди кустарей Вятской губерніи. Тѣми измѣненіями, которыя были введены первыми мастерами елабужскими (Иваномъ Траховымъ изъ пос. Каменскаго и нѣкоторыми другими въ с. Лекаревѣ) и малмыжскими (куженерскими и сивинскими) почти и ограничались усовершенствованія въ первоначальной конструкціи машинъ. Лишь только въ послѣднее время, благодаря стараніямъ представителей земской агрономіи, были сдѣланы, впрочемъ, незначительныя, измѣненія въ существующихъ типахъ вѣялокъ. Можетъ явиться мысль, что эти машины настолько доброкачественны, что всякія усовершенствованія въ конструкціи, приисканіе новыхъ типовъ машинъ, наиболѣе производительныхъ, лучше работающихъ, болѣе удобныхъ къ перевозкѣ, обращенію, не можетъ имѣть мѣста. А если мы приведемъ еще отзывъ общества сельскихъ хозяевъ Чистопольскаго уѣзда, основанный на испытаніи этихъ машинъ 24—25 мая 1895 года, то еще болѣе покажется страннымъ желаніе усовершенствовать издѣлія вятскихъ кустарей. Вотъ выписка изъ протокола засѣданій общества за 24 мая 1895 года.

«Подвергнуты были испытанію:

1) Сортировка по Вараксину, издѣліе малмыжскихъ кустарей; проба сдѣлана на овесъ вѣсомъ 4 пуда 25 фунт. въ четверти; сортировка выдѣлила 1-й сортъ вѣсомъ 5 пуд. 2 ф., производительность ея — 30 пуд. въ часъ. Затѣмъ произведена проба на горохъ, причемъ сверхъ ожиданія оказалось, что сортировка можетъ весьма успѣшно отдѣлять легковѣсный, червоточный, мятый и пророслый горохъ. Цѣна сортировки 13 рублей.

Постановлено: въ видахъ чистой работы, дешевизны и успѣшнаго сортированія признать эту сортировку наиболѣе соответствующей условіямъ крестьянскаго хозяйства и пріобрѣсти ее для склада общества, какъ образецъ для мѣстныхъ кустарей.

2) Вѣялка-сортировка по Ленивку, издѣлія малмыжскихъ кустарей; проба дѣлана на такой же овесъ: 1-й сортъ получился въ 5 п. 1 ф., производительность до 120 пуд. въ часъ\*), цѣна 19 рублей. Поста-

\*) Т. е. 26 четвертей. Чтобы отгнать эту сторону вѣялки-сортировки, приведемъ изъ каталоговъ (значить нѣсколько преувеличенныя) данныя о производительности заводскихъ машинъ:

новлено: въ виду дешевизны, производительности и двойнаго при-  
мѣненія признать это орудіе совершенно соответствующимъ усло-  
віямъ крестьянскихъ хозяйствъ и потому для распространенія его  
въ Чистопольскомъ уѣздѣ приобрести одинъ экземпляръ въ качествѣ  
образца.

3) Вѣялки-сортировки по Ленигку, издѣлія мастерской вятскаго  
губернскаго земства; по пробѣ изъ того же овса полученъ 1-й сортъ  
въ 5 пудовъ вѣсомъ; производительность до 80 пуд. въ часъ, цѣна  
25 руб. Постановлено: признать орудіе заслуживающимъ полнаго вни-  
манія по прочности и дешевой цѣпѣ \*)».

Сравнивая этотъ отзывъ съ данными о производительности завод-  
скихъ машинъ, невольно является сомнѣніе въ достовѣрности цифръ,  
приводимыхъ въ отзывѣ — не вкралась-ли тутъ какая либо ошибка,  
могущая произойти отъ неправильной постановки экспертизы, тѣмъ  
болѣе, что, по мнѣнію многихъ крестьянъ, работающихъ уже не одинъ  
годъ на этихъ машинахъ, а также представителей агрономіи, произво-  
дительность вѣялки-сортировки выражается въ 25—30 пуд. зерна въ  
часъ. А что эти машины не вполне удовлетворяютъ запросамъ сель-  
скаго населенія могутъ служить доказательствомъ слѣдующіе факты.  
Въ 1896 г. вятское земство предоставило возможность своимъ куста-

I. Заводъ Эмпль Липгартъ и К<sup>о</sup>:

- 1) Вѣялка ручная «Экономка» ВЛ, производительность отъ 5 до 8 четв. зерна  
въ часъ, цѣна 70 р.
- 2) Конная вѣялка «Экономка» ТЭ, производит. 10—15 четв., цѣна 125 р.
- 3) Американская вѣялка-сортировка ВГ, производ. 3—5 четв., цѣна 40 р.
- 4) Большая вѣялка-сортировка Гранта ТС, производ. 5—8 четв., цѣна 75 р.
- 5) Вѣялка-сортировка ВК, системы Клейтона, производ. 6—8 четв. какъ вѣялка  
(12—14 четв. какъ сортировка), цѣна 100 р.

II. Заводъ Рязанскаго Товарищества:

- 1) Конная вѣялка ВК, производ. 15 четв., цѣна 100 р.
- 2) Ручная колоннѣтская вѣялка ВР, производ. 8 четв., цѣна 60 р.
- 3) «Успѣхъ» (по Варакенну) ВРВ, производ. 600 пуд. въ день, цѣна 60 р.
- 4) Ручная вѣялка-сортировка съ попер. кол. ситѣ ВЛ<sup>о</sup>, производит. изъ солом.  
вороха 8 четв. (при сортировкѣ 10 четв.), цѣна 45 р.
- 5) Ручная вѣялка-сортировка съ попер. кол. ситѣ ВЛ<sup>4</sup>, производит. изъ солом.  
вороха 3 четв. (при сортировкѣ 7 четв.), цѣна 35 р.

III. Заводъ Максимова, Ростовъ на Дону:

- 1) По Клейтону № 5, производит. 14 четв., цѣна 110 р., до 8 четв.—50 р.
- 2) Вѣялки колоннѣтскія, производ. 10 четв., цѣна 60 р.
- 3) Тоже, производ. 12 четв., цѣна 65 р.

\*) «Вятская газета», № 15, стр. 9, за 1895 годъ.

рямъ посѣтить Нижегородскую всероссійскую выставку. Между прочимъ, этимъ предложеніемъ воспользовался кустарь дер. Куженерки, Малмыжскаго уѣзда, Пислигинъ. На выставкѣ привлекла его вниманіе вѣялка «Экономка» Эм. Липгарта и онъ постарался снять главные размѣры ея; по приѣздѣ домой онъ на память построилъ подобную вѣялку. Первый экземпляръ вышелъ не вполне удаченъ, но слѣдующіе оказались удовлетворительными и какъ только крестьяне познакомились съ этими вѣялками, такъ сразу приглянулись онѣ и быстро стали расходиться среди нихъ, не смотря на то, что цѣна ихъ 25 рублей выше прежнихъ вѣялокъ. По всей вѣроятности, стоимость ихъ нѣсколько понизится, да и теперь уже по «Экономкѣ» Пислигина елабужскіе мастера дѣлаютъ вѣялки по 20 руб. за штуку. Точно также другой кустарь того же Малмыжскаго уѣзда сдѣлалъ вѣялку съ однимъ продольнымъ качаніемъ на подобіе вѣялки «Успѣхъ» Вараксина и она сразу завоевала симпатіи крестьянъ. Отмѣчу небольшой фактъ въ построеніи вѣялки по «Экономкѣ» Липгарта. Пислигинъ сохранилъ всѣ размѣры оригинала, но лишь только измѣнилъ окна: онъ сдѣлалъ ихъ такого большаго діаметра, какъ у своихъ старыхъ машинъ.

Съ другой стороны, земскіе агрономы очень заинтересованы въ настоящее время снабженіемъ кустарей лучшими зерноочистительными машинами для образца, — знать, старыя оказываются неудовлетворительными на ихъ взглядъ. Были попытки дѣлать машины по системѣ Коппа, но онѣ оказались неудачны: малопроизводительны и плохо работаютъ. Испытательная станція губернскаго земства также производитъ опыты съ разными вѣялками, вѣялками-сортировками, имѣя въ виду снабженіе ими кустарей. Агрономъ по Яранскому уѣзду обращался съ просьбой въ министерство земледѣлія о высылкѣ образца для мѣстныхъ кустарей вѣялки-сортировки несложной, недорогой, безъ коническихъ шестеренъ. Кромѣ того, онъ обращался съ просьбой о высылкѣ для образца:

1) Запашника на одну лошадь.

2) Одноконнаго плуга, который по производительности и глубинѣ вспашки приближался бы къ косулѣ.

3) Борона съ желѣзными зубьями, на одну лошадь, недорогую (около 4 руб.), съ перемѣнной точкой приложенія силы (чтобы удобнѣе было оборачивать на узкихъ полосахъ).

4) Скаррификатора на одну лошадь.

5) Разбросной сѣялки, одноконной, примѣнимой для посѣва на узкихъ полосахъ — до  $1\frac{1}{2}$  саж.

6) Косы съ граблями для уборки хлѣбовъ.

7) Одноконнаго или пароконнаго привода для молотилки, удобнаго для перевозки и скорой установки на мѣстѣ.

8) Дешевой ручной соломорѣзки.

Затѣмъ просилъ дать отвѣтъ на слѣдующіе запросы:

1) Откуда и по какой цѣнѣ можно получать цинковые листы съ выдавленными ячейками для куколетборниковъ.

2) Нельзя ли получать съ казенныхъ заводовъ желѣзо разныхъ сортовъ, листовую сталь, проволочныя сѣтки для вѣялочныхъ рѣшетъ, по болѣе дешевой цѣнѣ, чѣмъ у торговцевъ для продажи изъ земскаго склада крестьянамъ, производящимъ косули, вѣялки и пр.

3) Откуда можно приобрѣтать безъ задержки въ какомъ угодно количествѣ вѣялочные приборы съ приточенными частями и по какой цѣнѣ (не дороже 4 руб. за приборъ).

Особенно важное значеніе имѣетъ вопросъ о снабженіи для образца лучшими сельскохозяйственными машинами и орудіями мастерскихъ, которыя имѣются при сельскохозяйственныхъ школахъ и фермахъ. Для этихъ мастерскихъ оригиналамъ не могутъ служить издѣлія кустарей, которыя по своему исполненію и конструкціи стоятъ, конечно, на много ниже заводскихъ машинъ. Плохо будетъ, если ученики сельскохозяйственныхъ школъ и фермъ, при помощи которыхъ имѣется въ виду впоследствии внести знаніе сельскаго хозяйства въ среду крестьянъ, выйдутъ съ убѣжденіемъ, что косуля и кустарная вѣялка есть наилучшія земледѣльческія орудія. Поэтому снабженіе мастерскихъ заводскими образцами, но такъ подобранными, чтобы они вполне отвѣчали мѣстнымъ сельскохозяйственнымъ условіямъ, является, на ряду съ удовлетвореніемъ запроса на подобныя машины и со стороны самихъ кустарей, насущною потребностью хозяйственнаго машиностроенія въ Вятской губерніи.

Мною уже было упомянуто о вновь развивающемся промыслѣ среди кустарей-кузнецовъ — о производствѣ плуговъ въ Малмыжскомъ уѣздѣ; было также отмѣчено, какими собственно недостатками сопровождается оно. Я думаю, не можетъ быть никакихъ разногласій въ томъ смыслѣ, что это производство заслуживаетъ самаго тщательнаго вниманія къ себѣ. Дѣятельность малмыжскаго земскаго склада

дасть намъ право сказать, что плуги стали распространяться среди крестьянъ, что и эти послѣдніе ищутъ въ лицѣ своихъ мастеровъ-кузнецовъ исходъ изъ того положенія, въ которомъ они очутились благодаря съ одной стороны упадку экономическаго состоянія, съ другой — дороговизнѣ заводскаго плуга, по цѣнѣ не всякому доступнаго. И, несмотря на такія неблагоприятныя условія, заводскій плугъ пріобрѣтаетъ съ каждымъ годомъ все большій районъ своего распространенія; а какъ бы онъ пошелъ, еслибы цѣна его вмѣсто 7—8 р. была бы только 4 рубля. Вотъ, въ данномъ случаѣ, земство и должно придти на помощь нарождающемуся промыслу. Оно должно принять мѣры, во-первыхъ, къ удешевленію стоимости плуга, дабы, такимъ образомъ, сдѣлать его доступнымъ массѣ крестьянъ, во вторыхъ, позаботиться о томъ, чтобы мѣстные кустари изготовляли вполнѣ добропорядочные плуги, и, въ третьихъ, чтобы типы плуговъ удовлетворяли мѣстнымъ сельскохозяйственнымъ условіямъ. Указываютъ на слѣдующіе недостатки распространяемыхъ плуговъ: а) малая ширина борозды плуговъ ВЗРС, ВЗРА; б) хотя плугъ ВЗРСз и беретъ достаточной ширины полосу, но не такъ хорошо оборачиваетъ и онъ подъ силу лишь только хорошей лошади; в) стойки у плуговъ низки, отчего конецъ грядилы зарывається въ землю; г) глубина вспашки оказывается недостаточна. Принимая все это во вниманіе, слѣдуетъ сконструировать плугъ для ширины пласта 6—6½ вершк., толщины 3—4 в. и чтобы стойка была на 1½—2 вершк. выше существующихъ у ВЗРСз. Форму отвала слѣдуетъ выработать въ зависимости отъ почвенныхъ условій данной мѣстности.

Опытъ кустарей Смоленской и отчасти Московской губерній показали, что одноконные плужки со стальными работающими частями можно дѣлать за 4—5 руб. Разъ это является возможнымъ для смоленскаго кустика, то почему и вятскій кустарь за эту цѣну не изготовить такой же плужокъ, тѣмъ болѣе, что на его сторонѣ изобиліе лѣсовъ, близость желѣзодѣлательныхъ заводовъ, руководители въ лицѣ агрономическаго института и кредитъ въ создаемомъ кустарно-земельномъ банкѣ. Развитіе кустарнаго производства плуговъ для вятскаго земства, я думаю, что не представитъ особыхъ затрудненій еще въ виду того обстоятельства, что въ распоряженіи его есть нѣсколько фермъ и сельскохозяйственныхъ школъ, при которыхъ имѣются слесарно-кузнечныя и столярныя мастерскія. Эти мастерскія имѣютъ, такъ сказать, приватный характеръ къ сельскому хозяйству; въ нихъ не имѣется



въ виду выработать искуснаго слесаря или столяра, который бы не затруднился приготовить любую вещь, — для этой цѣли есть спеціальныя ремесленно-техническія школы-мастерскія, которыя имѣются въ распоряженіи почти каждаго уѣзднаго земства. Въ данныхъ мастерскихъ при сельскохозяйственныхъ фермахъ и школахъ, по моему мнѣнію, слѣдуетъ обучать учениковъ ремеслу на столько, на сколько оно ему будетъ необходимо какъ сельскому хозяину-крестьянину, т. е. онъ былъ бы въ состояніи исправить или вновь сдѣлать не всякую вообще вещь, а лишь главнымъ образомъ предметы того мертваго инвентаря, который необходимъ ему какъ сельскому хозяину. Во всякомъ случаѣ, ученикъ сельско-хозяйственной школы прежде всего изучаетъ сельское хозяйство, а ремесло постольку, поскольку ему необходимо, какъ сельскому хозяину. Если это такъ, то изученіе ремесла должно имѣть чисто практическій, такъ сказать — «издѣльный характеръ», т. е. ученикъ долженъ учиться ремеслу путемъ изготовленія разныхъ предметовъ, а не путемъ изученія вообще пріемовъ ремесла. Подборъ изготавливаемыхъ ими вещей долженъ быть таковъ, съ какими онъ встрѣтится по окончаніи сельско-хозяйственной школы на практикѣ жизни. Ему, какъ сельскому хозяину, прежде всего придется имѣть дѣло съ земледѣльческими машинами и орудіями, съ приборами, необходимыми для веденія рациональнаго пчеловодства, съ разными хозяйственными подѣлками, какъ-то: рамы, столы, лари и т. д. Исходя изъ этого, ученикъ долженъ учиться ремесламъ путемъ изготовленія скамеекъ, столовъ, рамъ, ульевъ, деревянныхъ частей плуговъ, боронъ, вѣялокъ, вѣялокъ-сортировокъ и т. д. въ столярныхъ мастерскихъ и въ слесарныхъ: путемъ выдѣлки зубьевъ для боронъ, подковъ, серповъ, плуговъ и т. д., производить оковку вѣялокъ-сортировокъ, приводовъ и т. д. Въ столярныхъ мастерскихъ обученіе ремеслу идетъ отчасти согласно высказанному взгляду, но, къ сожалѣнію, не выработана система, т. е. не составленъ послѣдовательный переходъ отъ изготовленія одного предмета къ другому, что, конечно, очень важно, такъ какъ при систематичномъ преподаваніи получается возможность въ болѣе короткое время пріобрѣсти полные результаты. Въ слесарныхъ мастерскихъ дѣло ведется далеко несогласно высказанному взгляду, между тѣмъ какъ въ настоящее время, когда только начинается производство плуговъ, особенно важное значеніе пріобрѣтаетъ постановка и изученіе слесарно-кузнечнаго ремесла путемъ изготовленія земледѣльческихъ орудій. Вѣдь ученикъ, изучая ремесло, озна-

комится съ построениемъ боронъ, плуговъ, съ оковкой и сборкой вѣялокъ-сортировокъ, приводовъ и пр. и въ состояніи будетъ самъ вполне сознательно изготовлять эти машины и впоследствии можетъ явиться какъ производитель этихъ земледѣльческихъ орудій. Далѣе, разъ эти мастерскія будутъ приспособлены для производства плуговъ и вообще земледѣльческихъ орудій, то желательно, чтобы онѣ оказывали благотворное вліяніе на мѣстное кустарное производство и это можетъ быть достигнуто слѣдующимъ, напр., образомъ: въ качествѣ рабочихъ мастеровъ за опредѣленную плату могутъ быть приглашены въ эти мастерскія кустари-плужники. Здѣсь они могли бы ознакомиться съ выдѣлкой разныхъ частей плуга, со сборкой ихъ, выяснили бы себѣ тѣ требованія, какія предъявляются къ правильно собранному орудію, позамысливали бы тѣ или нынѣ приспособленія для ускоренія и однообразія изготовленія нѣкоторыхъ частей плуга и т. д. Затѣмъ, по выходѣ изъ мастерской, они съ большой пользой для кустарнаго производства приложили бы эти свѣдѣнія по построению разныхъ земледѣльческихъ орудій.

Но чтобы изготовлять плуги, необходимы нѣкоторыя приспособленія, необходимо надлежащее оборудованіе мастерскихъ. Я ограничусь лишь только крайне необходимымъ и воспользуюсь практикой смоленскаго земства. Это послѣднее оборудываетъ кузницы кустарей, изготовляющихъ плуги, необходимыми приспособленіями; въ нихъ входятъ:

- 1) кузнечный горнъ,
- 2) самодувная печь для нагрѣва отваловъ,
- 3) вентиляторъ или мѣхъ,
- 4) наковальня,
- 5) наборъ молотковъ,
- 6) кувалда,
- 7) тиски,
- 8) сверлильный станокъ,
- 9) рычажныя ножницы съ дыробилкой,
- 10) винторѣзная доска съ наборомъ метчиковъ и плашекъ,
- 11) штампъ для стоекъ,
- 12) штампъ для отвала,
- 13) вывѣрочная доска,
- 14) рядъ несложныхъ приспособленій для загиба хомутиковъ, регулятора и т. д.

Надо замѣтить, что при помощи и этихъ только приспособленій возможно изготовлять очень удовлетворительные плужки. Конечно, многое изъ этого уже есть въ вятскихъ мастерскихъ, такъ что добавить придется не болѣе какъ рублей на 200—300.

Кромѣ того, для поднятія производства плуговъ у кустарей необходимо оборудовать въ указанномъ отношеніи ихъ кузницы, иначе нельзя дѣлать порядочные плуги. Въ этомъ случаѣ вятское земство могло бы слѣдовать примѣру смоленскаго земства, которое, въ видахъ поднятія техники производства и въ то же время будучи заинтересовано въ распространеніи хорошихъ, правильно собранныхъ, орудій среди крестьянскаго населенія, рѣшило придти на помощь кустарямъ путемъ оборудованій ихъ кузницъ и доставкой хорошаго качества сырого матеріала на условіяхъ, выработанныхъ управой \*).

---

\*) Доклады Смоленск. губернскаго земск. упр. по экономическимъ вопросамъ за 1896 годъ, № 1.

Кустари и ихъ мѣсто- жительство.	Что изго- товляютъ.	Промод- тельность.	Ц ѣ н а.	Куда сбываютъ.
<b>I. Вятскій уѣздъ.</b>				
а) Троицкая волость.				
Сергѣй С. тарихинъ, д. Го- лованы . . . . .	Косули.	шт. 400	Простыя—3 р., наставленныя 3 р. 75 к., полустанкы 4 р. 2) к., станкы 4 р. 50 к.	Въ уѣздн. упр. 300.
Василій Мединцовъ, д. Ме- денцовская . . . . .	»	750		Крестьян. 700.
Иванъ Фуфачевъ, д. Банаров- ская . . . . .	»	650		Въ уѣздн. упр. 600.
Иванъ Есауловъ, д. Есаулов- ская . . . . .	»	250		Крестьян. 150.
				Въ уѣздн. управу.
б) Бавинская волость.				
Саложниговъ, д. Саложнята . . . . .	»	250		Въ Слободскую
Мышкинъ, д. Мышкино . . . . .	»	500		уѣздн. управу.
Молетинъ, д. Мышкино . . . . .	»	300		
Въ Вязовской волости есть косульники съ очень ма- лымъ производствомъ и одни вѣялочники, дѣлаю- щій 2—3 вѣлки въ годъ, (д. Помзипская).				
<b>II. Орловскій уѣздъ.</b>				
а) Истовенская волость.				
Николай Савиныхъ, д. Улья- яново . . . . .	В.-сорт. по Ленингу.	2—3	25 р.	Мѣстн. крестьян.
Филиппъ Гребеневъ, д. Семе- нова . . . . .	Косули.	30—40	3 р. и 3 р. 50 к.	» »
б) Снасская волость.				
Петръ Жуковъ, д. Жукова . . . . .	Косули.	Работ	асть по зака	зу земск. управы.
в) Калининская волость.				
Петръ Поповъ, д. Чернопенья . . . . .	Косули.	Работ.	но зак.	упр.; сдать 28 кос.
Осипъ Хорошавинъ, д. Морн- зовской . . . . .	Косули.	Раб.	но зак. упр.	Въ Вятск. упр. 150 Въ Орловск. у. 25.
д) Рязинская волость.				
Кротовъ, д. Перевозъ . . . . .	Косули и приводы.	—	60 р. прив.	По заказу упр.

Кустари и ихъ мѣсто- жительство.	Что изго- товляютъ.	Прозвон- тельность.	Ц ѣ н а.	Куда сбываютъ.
<p>Поломская общественная ма- стерская . . . . .</p> <p>Вѣялки работаютъ почти въ каждой волости въ ограни- ченномъ размѣрѣ и разныхъ системахъ, цѣной отъ 8—12 р.; болѣе правильное производ- ство ведется въ земскихъ маст. въ г. Орловѣ и въ с. Истобенскомъ. Для земск. склада арбажскіе мастера доставляютъ до 50 косуль, по 2 р. 70 к. 3 р.</p>	<p>Косули. В.-сорт. по Ленинску.</p>	<p>шт. 300 100 —</p>	<p>3 р. 2 р. 50 к. 16 р. и 23 р.</p>	<p>Въ уѣздн. земск. управу.</p>
<p>III. Котельничскій уѣздъ:</p>				
<p>а) Молосниковская волость.</p>				
<p>Яковъ Шабалинъ, д. Жуко- вляны . . . . .</p>	<p>В.-сортиров. и косули.</p>	<p>15</p>	<p>18 р. 2 р. 80 к., 3 р.</p>	<p>Въ земск. упр. и мѣстн. крестьян.</p>
<p>б) Ключевская волость.</p>				
<p>Петръ Жидинъ, д. Гривы . .</p>	<p>В.-сортир.</p>	<p>5</p>	<p>18 р.</p>	<p>Крестьянамъ.</p>
<p>Акимъ Головинъ, д. Гривы .</p>	<p>»</p>	<p>3—5</p>	<p>»</p>	<p>»</p>
<p>Д. Пѣтухи . . . . .</p>	<p>про</p>	<p>пзводс</p>	<p>тво</p>	<p>льнома</p>
<p>Антонъ Никифоровъ, д. Па- нидинская . . . . .</p>	<p>Вѣялки.</p>	<p>3—5</p>	<p>18 р.</p>	<p>Мѣстн. крестьян.</p>
<p>в) Сосновская волость.</p>				
<p>Мосуповъ (3), д. Мосуны . .</p>	<p>Косули.</p>	<p>600</p>	<p>Отъ 2 руб. 50 к. до 3 руб. 50 к.</p>	<p>Косули этихъ мастеровъ, кроми мѣстнаго спроса, идутъ въ губ. Казанскую, Костромскую и Во- логдскую.</p>
<p>Одинцовъ (4), д. Троицны . .</p>	<p>»</p>	<p>600</p>		
<p>Колпаковъ (1), д. Мостолыги .</p>	<p>»</p>	<p>200</p>		
<p>Пѣкинны (2), д. Черпушки .</p>	<p>»</p>	<p>250</p>		
<p>Пересторинъ (1), д. Само- хвалы . . . . .</p>	<p>»</p>	<p>150</p>		
<p>Новоселовъ (1), поч. Новосо- ловъ . . . . .</p>	<p>»</p>	<p>100</p>		
<p>г) Шишурская волость.</p>				
<p>Ив. Исуповъ, д. Исуповы . .</p>	<p>»</p>	<p>100</p>		
<p>Гр. Члбаковъ, д. Баган . . . .</p>	<p>»</p>	<p>150</p>		

Кустари и ихъ мѣсто- жительство.	Что изго- товляютъ.	Производи- тельность.	Ц ѣ н а.	Куда сбываютъ.
<p>Лавр. Чпбаковъ, д. Баган . . .</p> <p>Андр. Ждановъ, д. Баган . . .</p> <p>Вас. Ждановъ, д. Баган . . .</p> <p>е) Сорвицкая волость.</p> <p>Сысолетинъ, д. Малая во- рона . . . . .</p> <p>Кромѣ того въ д. Лпзуны, Глотовы, Стряки и Бажни- ская.</p>	<p>Косули.</p> <p>»</p> <p>»</p> <p>»</p>	<p>шт.</p> <p>100</p> <p>100</p> <p>100</p> <p>200</p>	<p>Отъ 2 руб. 50 коп. до 3 руб. 50 коп.</p>	<p>Косули этихъ масте- ровъ, кромѣ мѣстпа- го сирота, идутъ въ губ. Казанскую, Ко- стромскую и Воло- годскую.</p>
<p align="center"><b>IV: Яранскій уѣздъ.</b></p>				
<p>а) Маломалайская волость.</p> <p>Василій Епифановъ, д. Ша- томха . . . . .</p> <p>б) Кудырской волости.</p> <p>Филиппъ Бобыкинъ, поч. Ор- ловскій . . . . .</p> <p>Павелъ Бобыкинъ, поч. Ор- ловскій . . . . .</p>	<p>»</p> <p>Вѣялки- сортиров.</p>	<p>100</p> <p>—</p>	<p>3 р. 50 к.</p> <p>16 р. 50 к.</p>	<p>Мѣстн. крестьяни.</p> <p>Земск. складу.</p>
<p>с) Шенурская волость.</p> <p>Василій Макаровъ, д. Чуму- рово . . . . .</p> <p>Бакшеевъ, поч. Ерминскій. . .</p> <p>д) Ернурская волость.</p> <p>Шамшуровъ, с. Оршанко . . .</p> <p>Воронцовъ, с. Оршанко . . .</p> <p>е) Малоцвѣловская волость.</p> <p>1. Винокуровъ, поч. Виноку- ровъ . . . . .</p> <p>II. Винокуровъ, поч. Виноку- ровъ . . . . .</p>	<p>Вѣялки-сортировки по Ленинку.</p>	<p>До 150 штукъ въ годъ.</p>	<p>Земскій складъ продаетъ по 16 р. 50 к.</p>	<p>Въ земскій сел.-хозійств. складъ.</p>

Кустари и ихъ мѣсто- жительство.	Что изго- товляютъ.	Производи- тельность.	Цѣна.	Куда сбываютъ.
<p>ф) Зыковская волость.</p>				
<p>Токаревъ, д. Чекмолоево . . . О. діаконъ, В. А. Шевелевъ с. Никольское, которому доставляются вѣялочные станы 7 кустарей . . . . .</p>	<p>Вѣялки- сортировки по сист. Ленинка.</p>	<p>шт. До 150</p>	<p>Земскій складъ про- даетъ по 16 р. 50 к.</p>	<p>Въ земскій сельскохоз. складъ.</p>
<p>V. Сарапульскій уѣздъ.</p>				
<p>Семень Александровъ, д. Ко- тово . . . . .</p>	<p>Чеганд. сохи</p>	<p>100</p>	<p>3 4 р.</p>	<p>Мѣстн. крестьян.</p>
<p>Алексѣй Антроповъ, д. Со- коловка . . . . .</p>	<p>В.-сортиров.</p>	<p>—</p>	<p>13 р. 50 к., 16 р.</p>	<p>Работаютъ для земск. склада.</p>
<p>Бр. Смольниковъ, д. Вѣттомы</p>	<p>»</p>	<p>30</p>	<p>»</p>	<p>Мѣстн. крестьян.</p>
<p>Мосановъ, д. Ежово . . . . .</p>	<p>»</p>	<p>—</p>	<p>»</p>	<p>Мѣстн. крестьян.</p>
<p>Бр. Кореневы, с. Чеганда . . .</p>	<p>Чеганд. сохи</p>	<p>1,500</p>	<p>3 р. 50 к., 4 р. 50 к.</p>	<p>Главный сбытъ во время базаровъ и ярмарокъ с. Ка- ракулнѣ.</p>
<p>VI. Елабужскій уѣздъ.</p>				
<p>Производство вѣялокъ, вѣя- локъ-сортировокъ главнымъ образомъ сосредоточено въ д. Гари, Трехсвятской вол., гдѣ работаетъ болѣе 20 ку- старей, изготовляющіе до 500 штукъ въ годъ. Цѣны - 12—16 р. Сбытъ въ боль- шихъ селахъ и въ городѣ въ базарные дни и во время ярмарокъ.</p>				

Кустари и ихъ мѣстожи- тельство.	1895 1/4 III—1896 1/4 III.				1896 1/4 III—1897 1/4 III.			
	Сортировк.	Вѣяки- сортировк.	Сумма.		Сортировк.	Вѣяки- сортировк.	Сумма.	
			Р.	К.			Р.	К.
<b>VII. Малмыжскій уѣздъ.</b>								
<b>а) Малорожжинская вол.</b>								
<b>I. Дер. Куженерки.</b>								
Степанъ Долгушевъ . . . . .	—	13	247	—	—	10	178	—
Евсей Пислигинъ . . . . .	—	11	215	—	—	8	178	—
Матвѣй Пислигинъ . . . . .	—	2	37	50	—	6	107	50
Емельянъ Мосуновъ . . . . .	—	9	171	—	—	9	162	50
Артемій Мосуновъ . . . . .	—	6	113	—	—	5	90	—
Мирошъ Смѣтанинъ . . . . .	—	13	247	—	—	7	124	—
Фокей Смѣтанинъ . . . . .	—	—	—	—	—	10	180	—
Афанасій Мосуновъ . . . . .	—	2	35	—	—	5	90	50
Иванъ Пислигинъ . . . . .	—	4	72	—	—	4	66	50
Иванъ Негановъ . . . . .	—	2	38	—	—	—	—	—
Каръ Куклинъ . . . . .	—	2	33	50	—	—	—	—
Василій Софроновъ . . . . .	—	1	17	—	—	—	—	—
Фед. Негановъ . . . . .	—	2	32	—	—	—	—	—
Илья Негановъ . . . . .	—	2	35	—	—	—	—	—
Кирилъ Киселевъ . . . . .	—	1	18	—	—	2	34	—
<b>II. Дер. Кисельи.</b>								
Леонтій Киселевъ . . . . .	11	1	157	—	—	—	—	—
Егоръ Киселевъ . . . . .	9	1	134	50	—	—	—	—
<b>III. Дер. Черемнишской Тумги.</b>								
Василій Ангышевъ . . . . .	—	6	114	—	—	1	17	—
Ерофей Шурагинъ . . . . .	—	6	113	—	—	2	34	—
Иванъ Смѣтанинъ . . . . .	—	—	—	—	—	3	51	50
<b>IV. Дер. Краснаго Ключа.</b>								
Матвѣй Матанцовъ . . . . .	—	4	72	—	—	—	—	—
Лукіанъ Дущкинъ . . . . .	—	5	89	—	—	2	35	—
<b>V. Дер. Верхъ-Гоцвы.</b>								
Михаилъ Трухинъ . . . . .	—	6	111	—	—	2	32	—
Федоръ Солодякинъ . . . . .	—	3	50	50	—	—	—	—
<b>VI. Дер. Больш. Кондаковъ.</b>								
Иванъ Рѣшинъ . . . . .	—	3	51	—	—	2	33	—
Акимъ Рѣшинъ . . . . .	—	6	105	50	—	1	15	—



Кустари и ихъ мѣстожи- тельство.	1895 1/2/1896—1896 1/2/1897.				1896 1/2/1897—1897 1/2/1898.			
	Сортировки.	Вѣлки- сортировки.	Сумма.		Сортировки.	Вѣлки- сортировки.	Сумма.	
			Р.	К.			Р.	К.
Михаилъ Опарницъ . . . . .	1	4	82	50	—	—	—	—
Иванъ Опарницъ . . . . .	—	2	33	—	—	—	—	—
Павель Вогаевъ . . . . .	—	7	178	—	—	1	14	50
VII. Дер. Новой Тумки.								
Тимофей Маравзинъ . . . . .	—	4	71	—	—	4	65	50
VIII. Поч. Сунцовъ.								
Иванъ Шиховъ . . . . .	—	—	—	—	—	2	33	50
b) Шудинская вол.								
I. Дер. Больш. Шурмы.								
Проконій Рунасовъ . . . . .	—	6	100	—	—	—	—	—
Андрей Пштириновъ . . . . .	1	5	95	—	—	2	32	75
Данилъ Рѣшинъ . . . . .	—	8	142	—	—	3	48	—
II. Дер. Малаго Ключа.								
Александръ Першинновъ . . . . .	—	9	157	50	—	1	18	—
III. Поч. Еленичъ.								
Степанъ Владиміровъ . . . . .	—	11	188	50	—	25	436	50
c) Арборская вол.								
I. Поч. Спигиревъ.								
Семень Спигиревъ . . . . .	—	18	337	—	—	7	141	—
d) Малмыжская вол.								
I. Дер. Буртегъ.								
Маріонъ Чураковъ . . . . .	—	5	92	50	—	—	—	—
e) Большепорѣжская вол.								
I. Дер. Курьч.								
Степанъ Зворыкинъ . . . . .	1	—	12	—	—	—	—	—
II. Дер. Малаго Порѣжа.								
Петръ Коноповъ . . . . .	—	2	33	50	—	2	34	—
III. Дер. Дубовой Вереть.								
Сергій Аграфенинъ . . . . .	—	6	107	—	—	—	—	—

Кустари и ихъ мѣстожи- тельство.	1895 1/4ш—1896 1/4ш.				1896 1/4ш—1897 1/4ш.			
	Сортировк.	Вѣлки- сортировк.	Сумма.		Сортировк.	Вѣлки- сортировк.	Сумма.	
			Р.	К.			Р.	К.
<p>г) Кильмезская вол. I. С. Кильмезь.</p> <p>Егоръ Киларевъ . . . . .</p>	—	2	36	—	—	1	18	—
<p>г) Волипельгинская вол. I. Дер. Кочижурга.</p> <p>Семень Крутиковъ . . . . .</p>	—	3	45	—	—	—	—	—
<p>h) Мултанская вол. I. Дер. Леншурга.</p> <p>Петръ Шиховъ . . . . .</p> <p>Ларионъ Шиховъ . . . . .</p>	—	—	—	—	—	2	29	—
	—	—	—	—	—	2	28	—
Итого . . . . .	23	203	3,959	—	—	131	2,330	25
						Количе- ство.	Сумма.	
							Р.	К.
Вихоровской вол., дер. Шиншино, Иванъ Шмыковъ, въ 1896 году плуговъ . . . . .						30	150	—
» » » въ 1897 » » . . . . .						25	142	50
Тихонъ Ворончихинъ, шведскихъ боронъ . . . . .						10	75	—
Съ 1/4ш 95 по 1/4ш 96 продано за предѣлы уѣзда и губерніи: вѣлокъ-сортировокъ . . . . .						40	699	80
шведскихъ боронъ . . . . .						2	15	—
Въ предѣлахъ уѣзда: вѣлокъ-сортировокъ . . . . .						128	2,354	50
Итого . . . . .						170	3,069	30
Съ 1/4ш 96 по 1/4ш 97 продано за предѣлы уѣзда и губерніи: сортировокъ . . . . .						5	68	75
вѣлокъ-сортировокъ . . . . .						78	1,436	10
шведскихъ боронъ . . . . .						2	15	—
Итого . . . . .						—	1,519	85
Въ предѣлахъ уѣзда: вѣлокъ-сортировокъ . . . . .						85	152	25
ВСЕГО . . . . .						170	3,041	10

Свѣдѣнія объ оборотахъ с.-х. складовъ на средства Губернскаго Земства

	Ко- личе- ство.	Сумма.			Ко- личе- ство.	Сумма.	
		Руб.	К.			Руб.	К.
Мамыжскій у. съ мая 82—1/х 91 г.							
Жатв. маш. . . . .	1	309	36		42	161	90
Молотилокъ . . . . .	35	2,985	19		1	7	14
Колесъ къ мол. . . . .	1	8	60		1,820	802	2
Вѣялокъ . . . . .	5	165	73		1,928	5,136	48
Сабановъ . . . . .	6	27	50			71	239
	48	3,496	38		2,455	906	77
Молотилокъ . . . . .	10	636	32		2,526	4,137	52
Вѣялокъ . . . . .	1	27	56			477	1,750
Сѣялокъ . . . . .	1	15	28			2	124
Плуговъ . . . . .	4	26	55			220	43
Сохъ, косуль . . . . .	393	128	47				82
Боронъ . . . . .	18	46	1				65
	426	2,032	19				82
Молотилокъ . . . . .	32	1,560	4				—
Вѣялокъ-сорт. . . . .	1	26	—			1	15
Плуговъ однол. . . . .	2	12	—			4	17
Сохъ . . . . .	171	591	—			1	28
	206	2,189	4			5	108
Молотилокъ . . . . .	69	5,404	—			10	131
Вѣялокъ-сорт. . . . .	20	661	32			2	5
Колесъ запасн. . . . .	6	82	50				50
Плуговъ . . . . .	1	8	50				
	86	6,186	32				
Молотилокъ . . . . .	5	345	15				
Сабановъ . . . . .	114	406	65				
	119	751	80				
Молотилокъ . . . . .	14	963	29				
Сѣялокъ . . . . .	1	13	21				
	15	976	50				
Молотилокъ . . . . .	52	3,718	29				
Вѣялокъ . . . . .	3	236	—				
Сортировокъ . . . . .	4	190	13				
Сѣялокъ . . . . .	6	21	—				
Съ 1-го мая 1882 г. по 1 окт. 1891 г.							
Сараулскій уѣздъ съ 1/и 80 — 1/х 1891 года.							
Сохъ-сабан. . . . .							
Косуль . . . . .							
Косы . . . . .							
Сохъ-кураш. . . . .							
Косы . . . . .							
Сохн . . . . .							
Молотилокъ . . . . .							
Серпы . . . . .							
Маш. для очистки льн. сѣмени . . . . .							
Сабаны . . . . .							
Бороны . . . . .							
Плуги . . . . .							
Вѣялки . . . . .							
Ульи . . . . .							
					722	2,226	22
Всего по губерніи.							
Жатв. маш. . . . .	1	309	36				
Молотилокъ . . . . .	209	15,736	93				
Къ молот. колес. . . . .	1	8	60				
Вѣялокъ . . . . .	40	1,248	48				
Къ вѣялк. зап. кол. . . . .	6	82	50				
Сохъ, саб., кос. . . . .	1,279	4,473	86				
Плуги . . . . .	11	155	84				
Сѣялокъ . . . . .	8	49	49				
Бороны . . . . .	19	74	81				
Сортировокъ . . . . .	4	190	13				
Косы . . . . .	4,275	1,708	79				
Серпы . . . . .	220	43	28				
Маш. для льна. . . . .	1	15	—				
Ульи . . . . .	2	5	50				
	6,076	24,102	60				

**Свѣдѣнія объ оборотахъ с. - х. складовъ на средства Губернскаго Земства.**

	Вятск.	Глаз.	Елаб.	Орловск.	Слободск.	Уржумск.	Мамад.	Нолинск.	Яранск.	Котельн.	Саран.
Съ 1/х 1892 г. по 1/х 1893 г.											
Плуги . . . . .	1	6	2	1	—	—	—	—	—	1	24
Косули, сабаны .	175	300	12	56	46	—	120	98	—	—	51
Воронь . . . . .	1	22	1	—	—	—	—	—	—	—	10
Луговая борова .	—	—	—	—	—	—	—	—	—	—	1
Молотилокъ . . .	27	2	2	22	3	11	1	15	7	6	3
Приводъ . . . . .	1	—	—	—	—	—	—	—	—	—	—
Вѣялки . . . . .	7	—	—	—	—	—	—	—	—	—	1
В.-сортировки . .	—	6	—	4	1	—	—	—	—	—	1
Запасн. колеса . .	—	—	—	3	—	—	—	—	—	—	—
Жатв. маш. . . . .	—	1	—	—	—	—	—	—	—	—	1
Косы . . . . .	25	45	—	40	—	—	—	—	—	—	174
Корчевальн. м. . .	—	2	—	—	105	—	—	2,427	—	—	—
Кочкорѣзъ . . . . .	—	1	—	—	—	—	—	—	—	—	—
Сѣялки . . . . .	—	—	—	—	—	—	—	—	—	1	3
Вѣялочн. пр. . . .	—	—	—	—	—	—	—	—	—	—	87
Ульи . . . . .	—	—	—	—	—	—	—	—	—	—	3
Съ 1/х 1893 г. по 1/х 1894 г.											
Молотилки . . . . .	—	4	—	—	5	—	21	—	—	—	13
В.-сортировки . . .	—	2	—	—	21	—	34	—	—	—	9
Косули . . . . .	—	65	—	—	168	—	92	—	—	—	19
Воронь . . . . .	—	12	—	—	10	—	—	—	—	—	1
Косы . . . . .	—	31	—	—	18	—	100	—	—	—	1,264
Сабаны . . . . .	—	47	—	—	—	—	113	—	—	—	1
Жатв. маш. . . . .	—	1	—	—	1	—	—	—	—	—	—
Плуги . . . . .	—	6	—	—	1	—	—	—	—	—	1
Драпачи . . . . .	—	—	—	—	—	—	3	—	—	—	—
Жел. зубья бор. . .	—	—	—	—	3 п. 26½ ф.	—	—	—	—	—	—
Вѣялочн. пр. . . .	—	—	—	—	6 п. 9½ ф.	—	—	—	—	—	—
Лугов. борова . . .	—	—	—	—	1	—	—	—	—	—	—
Кочкорѣзъ . . . . .	—	—	—	—	1	—	—	—	—	—	—

Свѣдѣнія объ оборотахъ сельскохоз. складовъ на средства губ. земства.

Съ 1/х 1894 по 1/х 1895 г.	Вятскій.	Удмуртскій.	Глазовскій.	Орловскій.	Слободскій.	Ураумскій.	Малмыжскій.	Ноллинскій.	Яранскій.	Котельв.	Сарапульскій.
	Молотилки . . . . .	29	12	—	10	7	2	11	7	8	10
Сортировки, вѣялки . . . . .	17	3	—	1	30	—	100	5	68	—	20
Вѣялочные приборы . . . . .	—	—	—	5	3	—	—	—	—	—	12
Вѣялочные сѣта . . . . .	—	—	—	—	—	—	300	—	—	—	—
Вѣялочные ходы . . . . .	—	—	—	—	—	—	—	—	27	—	—
Плуги . . . . .	—	1	—	—	21	—	108	—	—	—	1
Косули . . . . .	872	238	—	93	591	—	175	400	130	277	9
Бороны . . . . .	12	58	—	—	13	—	—	—	10	—	3
Драчаги . . . . .	—	—	—	—	—	—	5	—	2	—	—
Косы . . . . .	—	264	—	—	—	—	393	50	—	23	736
Лопатки для точки . . . . .	—	—	—	—	—	—	—	—	—	—	162
Сабаны . . . . .	—	—	—	—	—	—	69	—	—	—	—
Луговые бороны . . . . .	—	1	—	—	—	—	—	—	—	—	—
Сохи . . . . .	—	26	—	—	—	—	—	—	—	—	20
Машины для льна . . . . .	—	—	—	—	—	—	—	—	—	—	4
Серпы . . . . .	—	—	—	—	—	—	24	—	—	—	—
Сѣялки . . . . .	—	—	—	—	—	—	—	—	—	—	2
Почвоуглубители . . . . .	—	—	—	—	—	—	—	—	1	—	—
Савалки для земл. машинъ . . . . .	—	—	—	—	—	—	—	—	—	—	19

Съ 1/х 1895 по 1/х 1896 г.	Количество.	Сумма.	
		Рубли.	Коп.
Молотилки . . . . .	202	13,750	40
Маховыя колеса къ молотилкамъ . . . . .	1	9	—
Вѣялки, вѣялки-сортировки . . . . .	370	6,226	64
Вѣялочные приборы и сѣта . . . . .	—	165	30
Плуги . . . . .	181	1,572	12
Косули . . . . .	3,189	10,832	64
Сохи, черандилки . . . . .	214	807	51
Сабаны . . . . .	74	358	75
Драчаги . . . . .	3	22	50
Бороны . . . . .	285	631	50
Желѣзные зубцы къ боронамъ . . . . .	—	26	30
Косы . . . . .	3,008	1,705	81
Лопаты для точки . . . . .	—	2	33
Серпы . . . . .	235	42	46
Жатвенныя машины . . . . .	1	246	05
Сѣял. корпуса . . . . .	1	7	50
Итого . . . . .	—	34,407	31

Свѣдѣнія о продажѣ земледѣльческихъ орудій изъ складовъ Вятской уѣздной земской управы  
съ 1883 по 1/х 1896 г.

	1883 г.		1884 г.		1885 г.		1887 г.		1888 г.		1889 г.		1890 г.		1891 г.		1892 г.		1893 г.		1894 г.		1895 г.		1896 1/х г.		
	Колѣч.	Сумма.	Колѣч.	Сумма.	Колѣч.	Сумма.	Колѣч.	Сумма.	Колѣч.	Сумма.	Колѣч.	Сумма.	Колѣч.	Сумма.	Колѣч.	Сумма.	Колѣч.	Сумма.	Колѣч.	Сумма.	Колѣч.	Сумма.	Колѣч.	Сумма.	Колѣч.	Сумма.	
		р.		к.		р.		к.		р.		к.		р.		к.		р.		к.		р.		к.		р.	к.
Жатв. маш.	1	309 36																									
Молотилки .			1	120	6	463	1	82 40	10	882	12	1,105	4	365	2	175	15	1,232 25	19	1,515	28	2,085 70	33	2,145	15	1,063	
Вѣялки . . . .			1	30			2	65					1	37 25	1	18	2	42	17	256 50	40	527	21	302 30	23	341 4	
Сабаны . . . .							2	12	1	4	2	8	1	3 50			1	4 30									
Косули . . . .																	24	67 20	175	576 50	614	2,171 19	880	3,192 8	1,101	3,770 70	
Косы . . . . .																	23	11 62	6	3 12	60	73 43	6	670	18	10 61	
Плуги . . . . .																			1	7 75	4	39 25	1	7			
Бороны . . . .																							11	29 69	22	58 55	
Сѣялки . . . .																			6	15 51	32	82 73					
Молоты и наков. . . .																										1	1
Молот. бонн.																							1	155	3	512	
Бруски . . . .																										3	45
Улы . . . . .																							8	42 50	1	4	
Шестерни													1	8 60													
	1	309 36	2	150	6	463	5	159 40	11	886	14	1,013	7	414 35	3	193	65	1,357 37	224	2,368 38	771	4,979 30	961	5,888 27	1,187	5,761 35	

Таблица IV.

Обороты сельскохозяйственного склада Орловской уездной земской  
управы.

	Съ 1 <sup>1</sup> /VI 83 г.—1 <sup>1</sup> /VII 95 г.			Съ 1 <sup>1</sup> /VII 95 г.—1 <sup>1</sup> /VII 96 г.		
	Коллч.	Рублн.	К.	Коллч.	Рублн.	К.
<b>I. Молотилки.</b>						
Рама и К° . . . . .	66	6,061	73	7	535	—
Буркхардтъ и Урлаубъ . . . . .	1	90	—	—	—	—
Бр. Урлаубъ . . . . .	11	925	—	—	—	—
Хорошавина . . . . .	1	50	—	—	—	—
Скутина . . . . .	1	95	—	—	—	—
К. Воткинск. арт. . . . .	1	45	—	—	—	—
Ланца . . . . .	20	1,497	30	3	195	—
<b>Итого . . . . .</b>	<b>101</b>	<b>8,661</b>	<b>03</b>	<b>10</b>	<b>730</b>	<b>—</b>
<b>II. Вѣялки.</b>						
Рама и К° . . . . .	9	413	—	—	—	—
Бр. Урлаубъ . . . . .	1	40	—	—	—	—
К. Воткинск. арт. . . . .	2	49	—	—	—	—
Истобенск. маст. . . . .	12	260	—	—	—	—
Мѣстныхъ кустарей . . . . .	4	74	—	—	—	—
Орловскихъ маст. (мал. разм.) . . . . .	1	17	—	1	17	—
» » (больш. разм.) . . . . .	—	—	—	1	23	—
Поломской мастерской . . . . .	—	—	—	7	84	—
<b>Итого . . . . .</b>	<b>29</b>	<b>853</b>	<b>—</b>	<b>9</b>	<b>124</b>	<b>—</b>
<b>III. Плуги.</b>						
Рама и К° . . . . .	1	8	65	—	—	—
Косуль мѣстныхъ мастеровъ . . . . .	75	225	—	} 364	1,102	26
» вятск. и вотельн. маст. . . . .	375	—	—			
<b>IV. Колеса запасныя.</b>						
Рама и К° . . . . .	9	121	50	1	13	—
Вѣялочныхъ приборовъ (больш. разм.) . . . . .	5	37	70	—	—	—
» » (мал. разм.) . . . . .	5	17	50	3	12	—
Вѣялочный корпусъ . . . . .	—	—	—	1	8	—

## Объ устройствѣ складовъ сухого лѣса и желѣза для кустарей Саранинскаго завода, Пермской губерніи.

(Отчетъ А. А. Алова, 1897 г.).

Кустари Саранинскаго завода, Красноуфимскаго уѣзда, Пермской губерніи, занимающіеся приготовленіемъ сельскохозяйственныхъ машинъ и орудій, преимущественно молотилокъ съ приводами, куколеотборниковъ, вѣялокъ-сортировокъ, обратились въ министерство земледѣлія съ просьбой устроить для нуждъ сельскохозяйственнаго машиностроенія склады сухого лѣса, желѣза, стали и чугуна. Въ виду этого министерство поручило мнѣ на мѣстѣ ознакомиться съ дѣломъ. Въ своемъ отчетѣ я считаю необходимымъ сначала привести краткое описаніе даннаго производства, обративъ особое вниманіе на техническую сторону его, а затѣмъ перейду къ вопросу объ устройствѣ склада и, кромѣ того, остановлюсь на нѣкоторыхъ мѣропріятіяхъ, введеніе въ жизнь которыхъ было бы необходимо для поднятія какъ техники, такъ и экономіи производства саранинскихъ кустарей.

Центрами производства сельскохозяйственныхъ машинъ и орудій въ Пермской губерніи являются Саранинскій и Артинскій заводы, Красноуфимскаго уѣзда, Очерской — Охотскаго, и Курашимскій — Пермскаго. Въ первыхъ двухъ кустари заняты изготовленіемъ конныхъ молотилокъ съ приводами, куколеотборниковъ, вѣялокъ-сортировокъ, въ третьемъ—по преимуществу ручныхъ молотилокъ, а въ четвертомъ—сохъ-курашимокъ. Кромѣ того, въ различныхъ мѣстностяхъ губерніи можно встрѣтить селенія, гдѣ жители занимаются какъ для удовлетворенія своихъ потребностей, такъ и для окрестныхъ крестьянъ приготовленіемъ, въ незначительномъ количествѣ, различныхъ земледѣль-



ческихъ машинъ и орудій; такъ, напримѣръ, въ Логиновской волости, Екатеринбургскаго уѣзда и Рождественской—Кунгурскаго, развито производство вѣялокъ, а въ уѣздахъ: Верхотурскомъ—сохъ-туринокъ, Соликамскомъ—сохъ-кыласовокъ, Кунгурскомъ—сабановъ и т. д.

Кустарною переписью въ 189<sup>1</sup>/<sub>2</sub> годахъ зарегистрировано 161 заведеніе, занимающееся выдѣлкою сельскохозяйственныхъ орудій и машинъ, которыя по уѣздамъ располагаются такъ:

	Сохоладныхъ заведеній.	Машиностр. заведеній.	Всего.
Осинскій . . . . .	32	12	44
Красноуфимскій . . . . .	—	34	34
Оханскій . . . . .	7	22	29
Пермскій . . . . .	13	3	16
Кунгурскій . . . . .	7	6	13
Екатеринбургскій . . . . .	—	10	10
Ирбитскій . . . . .	3	1	4
Камышловскій . . . . .	1	3	4
Шадринскій . . . . .	1	2	3
Верхотурскій . . . . .	3	—	3
Соликамскій . . . . .	—	1	1
Чердынскій . . . . .	—	—	—
Всего . . . . .	67	94	161

Нужно сказать, что эти свѣдѣнія далеко не полны,—напримѣръ, не приведено ни одного сохоладнаго заведенія въ Соликамскомъ, Красноуфимскомъ и нѣкоторыхъ другихъ уѣздахъ; между тѣмъ, они есть въ дѣйствительности, напримѣръ въ д. Бородиной, Кыласовской волости, Соликамскаго уѣзда, производится значительное количество сохъ-кыласовокъ; въ с.с. Поташкѣ, Березовкѣ, Красноуфимскаго уѣзда—сабановъ и т. д. Относительно Сарапинскаго и Артинскаго заводовъ считаю не лишнимъ привести полный списокъ мастеровъ, который помѣщенъ въ 1-й графѣ таблицы I\*); свѣдѣнія же о мѣстонахожденіи прочихъ заведеній можно получить изъ статистическихъ таблицъ, приложенныхъ къ «Очерку кустарной промышленности Пермской губерніи». Изданіе губернскаго земства, 1896 года. Какъ сохоладныя, такъ и машиностроительныя заведенія появились сравнительно

\*) См. приложение.

недавно, такъ что этотъ промыселъ принадлежитъ къ самымъ новымъ; это рельефно видно изъ нижеслѣдующей таблицы:

Открыто.	Соколадныхъ заведеній.	Машиностр. заведеній.	Всего.
До 1845 г. . . . .	1	—	1
Въ 1845—55. . . . .	1	—	1
» 1855—60. . . . .	2	3	5
» 1865—70. . . . .	7	4	11
» 1870—75. . . . .	4	4	8
» 1875—80. . . . .	11	9	20
» 1880—85. . . . .	10	9	19
» 1885—90. . . . .	10	15	25
» 1890—95. . . . .	21	38	59

Наибольшій приростъ заведеній, особенно машиностроительныхъ, замѣчается въ послѣднее десятилѣтїе, что, конечно, находится въ прямой связи съ распространеніемъ улучшенныхъ земледѣльческихъ машинъ среди сельскаго населенія. Теперь старые способы обработки зерна—молотьба дѣлами и вѣяніе на вѣтру—начинаютъ мало по малу замѣняться работой молотилокъ, вѣялокъ, сортировокъ, и вотъ, въ силу недоступности фабричныхъ сельскохозяйственныхъ машинъ, нѣтъ крестьянинъ предъявлять запросъ на подобныя машины своимъ мастерамъ-кузнецамъ.

Въ частности относительно промысла саранинскихъ кустарей слѣдуетъ замѣтить, что онъ можетъ быть причисленъ къ самымъ недавнимъ въ Пермской губерніи. Начало возникновенія его совпадаетъ съ устройствомъ мастерской для производства земледѣльческихъ орудій при фермѣ Красноуфимскаго промышленнаго училища. XIV очередное собраніе Красноуфимскаго земства, по инициативѣ директора реальнаго училища г. Соковина, постановило устроить мастерскую при фермѣ названнаго училища, на что и ассигновало 1000 рублей. Эта мастерская поставила себѣ цѣлью распространять земледѣльческія машины среди мѣстнаго населенія и также оказывать помощь въ изготовленіи ихъ самими крестьянами. Послѣднимъ воспользовались кузнецы Саранинскаго завода, которые и обратились къ г. Соковину съ просьбой снабдить ихъ необходимыми для устройства молотилокъ моделями и указаніями способовъ приготовленія этихъ машинъ, какъ гласитъ докладная записка кустарей, представленная XIV очередной сессіи зем-

скаго собранія. Нѣкоторые саранинскіе кустары работали въ мастерской при фермѣ, дабы подробнѣе ознакомиться съ построеніемъ молотилокъ; затѣмъ, когда кустары начали у себя выдѣлывать машины, земство снабдило ихъ для образца машинами фабричнаго производства. Кромѣ того, земство позаботилось и о сбытѣ издѣлій саранинскихъ кустарей — сначала среди мѣстныхъ крестьянъ, а затѣмъ уже за предѣлы губерніи, приложивъ въ то же время немало заботъ для поднятія техники производства, что, въ общей сложности, благотворно отозвалось на самомъ промыслѣ, давъ ему развиться и окрѣпнуть. «Производство стало на довольно прочную ногу и дало работу многимъ и многимъ крестьянамъ, обезпечивая въ то же время вѣрный кусокъ хлѣба, ибо спросъ на молотилки съ каждымъ годомъ все увеличивается» \*), говорится въ упомянутой докладной запискѣ саранинскихъ кустарей.

Въ настоящее время кустарями Саранинскаго и Артинскаго заводовъ приготовляются двухъ и четырехконныя молотилки съ приводами, молотильные барабаны, куколеотборники и вѣялки-сортировки; кромѣ того, есть много мастеровъ, которые заняты выдѣлкой ножей, серповъ, вилъ, топоровъ, подковъ, зубьевъ для боронъ, щипцовъ, долотъ, петель, а также приготовляютъ желѣзные хода, телѣги, кошевыи, сани, дровни и т. п. предметы, необходимые для хозяйственной жизни крестьянъ.

Молотилки 2-хъ или 4-хъ-конныя строятся по одному типу (разнятся онѣ между собой лишь размѣрами своихъ деталей); всѣ онѣ имѣютъ закрытый штифтовый барабанъ и, большею частью, верхнюю подачу. Молотилка двухконная имѣетъ слѣдующіе размѣры своихъ составныхъ частей: діаметръ барабана = 17", длина его = 21 1/2", число плапокъ на барабанѣ 9, причемъ на трехъ по 6 зубьевъ и на 6 по 7 зубьевъ. Иногда приготовляются барабаны о 8 плапкахъ («рѣдкозубки»). Надбарабанье состоитъ изъ 5 рядовъ зубьевъ, изъ которыхъ три имѣютъ по 11 зубьевъ, а въ остальныхъ рядахъ по 10 зубьевъ; регулированіе деки производится при посредствѣ винтовъ, которыми она привинчена къ продольнымъ брусьямъ стапа. Правильность подъема проверяется «на глазъ»: одинаковъ-ли по высотѣ прорѣзъ между декой и поверхностью барабана. Молотилки строятся всегда безъ соломотрясовъ и по опредѣленному заказу съ нижней подачей. Діаметръ

---

\*) Докладная записка сараи кустарей Красноуф. уѣздн. земск. собранію XIV оч. сессіи, стр. 374.

шкива на оси барабана—5", а маховика на передаточномъ аппаратѣ—50"; на оси этого маховика укрѣплена небольшая шестерня о 21 зубѣ, находящаяся въ зацѣпленіи съ большимъ зубчатымъ колесомъ (100 з.); ось этого послѣдняго при посредствѣ двухъ шарнировъ Гука и длинной тяги соединена съ осью цѣвки (9 пальцевъ) коннаго привода, пальцы которой въ зацѣпленіи съ ходовымъ колесомъ (82 з.). Схема зацѣпленія молотилки съ приводомъ показана на фиг. 1.

Конные приводы устроены очень просто, а именно: на деревянной рамѣ укрѣплено ходовое деревянное колесо, стянутое по окружности желѣзными шинами; по ободу его на нижней сторонѣ укрѣплены зубья—желѣзные кулаки, отдѣльно одинъ отъ другого (фиг. 2); подъ колесомъ въ зацѣпленіи съ нимъ находится цѣвка (фиг. 3), пальцамъ которой, чтобы достигъ болѣе правильнаго зацѣпленія, данъ небольшой уклонъ. Но, не смотря на это, при работѣ проявляется очень значительное треніе между зубьями, уменьшить которое стараются путемъ обильной смазки. Для этой цѣли подъ цѣвкой придѣлываютъ изъ листового желѣза лотокъ, который при работѣ наполняютъ масломъ, такъ что пальцы цѣвокъ «купаются въ маслѣ». Подобная смазка необходима, иначе зубьевъ хватить очень не надолго. Вялки-сортировки приготавливаются почти исключительно съ поперечнымъ качаніемъ ситяного стана, въ которомъ помѣщается 4 или 5 ситъ. Размѣры ситъ, вентилятора, стана довольно разнообразны, и пока нѣтъ еще вполне установившихся данныхъ, можно лишь отмѣтить тенденцію къ несоразмѣрно большимъ рѣшетамъ (ширина которыхъ бываетъ болѣе 1 аршина), что объясняется спросомъ крестьянъ на большую производительность вялки, даже въ ущербъ прочимъ сторонамъ работы машины.

Куколеотборники строятся двойнаго дѣйствія по типу Гейда. Оборудование мастерскихъ надо признать стоящимъ на очень низкой степени. Конечно, у каждаго кустари найдется горнъ и кое-какіе слесарные инструменты; въ большинствѣ случаевъ этимъ и исчерпываются приспособленія для производства, лишь только у болѣе или менѣе зажиточныхъ мастеровъ имѣются токарные и сверлильные станки; но эти послѣдніе очень неудовлетворительны: почти всѣ они носятъ сборный характеръ; видно мастеръ кое-гдѣ приобрѣлъ части станковъ и соединилъ въ одно цѣлое, мало заботясь о точной пригонкѣ ихъ. Мнѣ не пришлось встрѣтить ни одного болѣе или менѣе порядочнаго станка, про который можно бы было навѣрно сказать, что онъ въ цѣломъ приобрѣтенъ на заводѣ, а, между тѣмъ, въ хорошихъ,

правильно собранных станкахъ чувствуется насущная потребность. Напримѣръ, приточка пяти ходового колеса привода, осей молотильнаго барабана и т. п. требуетъ точно собраннаго токарнаго станка, иначе нѣтъ возможности достигнуть тщательной пригонки различныхъ частей машины. Отсутствие станковъ очень рельефно сказывается въ сборкѣ молотильнаго барабана и привода, а именно случаи пагубнаго подшипниковъ, быстрое изнашивание осей—суть постоянные спутники при работѣ молотилокъ, а также неправильный ходъ привода, качаніе быстро изнашиваютъ подшипники. Не могу сказать, чтобы кустари вполне сознавали необходимость точныхъ станковъ; все-таки они видятъ нѣкоторые недостатки въ своихъ и охотно приобрѣли бы лучшіе, но отсутствие средствъ является непреодолимымъ препятствіемъ. Конечно, купить за нѣсколько сотенъ рублей токарный станокъ не подѣ силу кустарю, а, между тѣмъ, потребность въ нихъ все настойчивѣе и настойчивѣе проявляется. Пока заводскія молотилки оцѣниваются на много выше кустарныхъ, спросъ на эти послѣднія еще продолжится; но стоитъ только понизить цѣну на первыя, какъ кустарныя начнутъ постепенно уступать имъ свой рынокъ, если кустари не повысятъ технику своего производства; улучшить же технику, конечно, возможно лишь путемъ пользованія различными механическими приспособленіями, какъ-то: станками, штампами, прессами и т. д. Разъ найдется возможность приобщиться къ успѣхамъ техники и кустарю, въ этомъ случаѣ кустарное машиностроеніе можетъ еще довольно долго выдерживать конкуренцію и удовлетворять спросъ сельскаго населенія почти наравнѣ съ заводскими машинами. Но какъ найти выходъ изъ даннаго положенія: кустарю необходимы различные механическія приспособленія для производства, а по цѣнѣ они недоступны имъ. Отвѣтъ на этотъ вопросъ я постараюсь дать ниже, а теперь еще разъ подчеркну тотъ фактъ, что саранинскому кустарю, изготовляющему сельскохозяйственныя машины, необходимы различные механическіе станки.

Слѣдуетъ упомянуть о довольно интересномъ приспособленіи для выдавливанія ячеекъ въ листахъ куколсотборника, которое состоитъ въ слѣдующемъ. Имѣются два составные катка (фиг. 4) *A* и *B*, оси которыхъ лежатъ въ подшипникахъ, причемъ ось нижняго оканчивается ручкой, служащей для приведенія во вращеніе ихъ. Между частями *a*, *a'* и *b*, *b'* катковъ вставлены небольшіе каточки  $\alpha$  и  $\beta$ ; на поверхности одного изъ нихъ по окружности сдѣланы

выемки, а на другомъ соотвѣтственно штифтики, такъ что при вращеніи выступы одного входятъ свободно во впадины другого, причѣмъ остается незначительный зазоръ между ними. Размѣры штифтиковъ и выемокъ находятся въ зависимости отъ сортовъ хлѣба, для очищенія и сортированія котораго имѣется въ виду построить машину. Для того, чтобы верхній катокъ болѣе или менѣе плотно прилегалъ къ нижнему, его нажимаютъ подпорками, какъ это дѣлается у саранинскихъ кустарей. При работѣ пропускаютъ тонкій листъ цинка между катками, вращая одинъ изъ нихъ листъ самъ собой передвигается поступательно и штифтики на немъ выдавливаютъ ячейки, расположенныя въ одинъ рядъ. Передвигая листъ въ сторону на опредѣленную длину, вновь пропускаютъ его между катками и получаютъ второй рядъ ячеекъ и т. д. Въ результатѣ получается листъ съ выдавленными ячейками, разстояніе между которыми болѣе или менѣе вездѣ одинаково, если только самая работа произведена тщательно. Материаломъ для изготовленія вышеупомянутыхъ машинъ служатъ дерево, желѣзо, чугунное литье, мѣдь, цинкъ, рѣшета для сортировокъ, различныя краски и т. д. Данныя о количествѣ, сортахъ и цѣнахъ потребнаго для годоваго производства саранинскимъ кустарямъ дерева, желѣза, чугуннаго литья, цинка — главныхъ матеріаловъ, приведены въ таблицахъ II и III.

Вообще дерева требуется на сумму до	2,349 руб. 50 к.
желѣза разныхъ сортовъ . . . . .	» » 25,708 » -- »
чугуннаго литья . . . . .	» » 5,578 » -- »
цинку . . . . .	» » 731 » 50 »

Что касается потребности въ сыромъ матеріалѣ, кустарей Артинскаго завода, то она выражается въ слѣдующихъ цифрахъ:

дерева:

березовыхъ бревенъ . . . . .	2 с. × 6 в. —	400 шт.
сосновыхъ . . . . .	3 с. × 6—8 в.	600—800 »
вагъ березовыхъ . . . . .	2 <sup>1</sup> / <sub>2</sub> с. × 4 в. —	200 »

чугуна и желѣза:

чугуннаго литья . . . . .	800—1,000 пуд.
желѣза шпигнаго и обрѣзнаго разныхъ сортовъ	500— 600 »
» круглаго . . . . .	800—1,000 »

жельза раскоснаго . . . . .	1,800	пуд.
» листоваго . . . . .	200	*) »

Главными поставщиками жельза являются торговцы Саранинскаго и Артинскаго заводовъ, а также Красноуфимска и лишь только болѣе или менѣе состоятельные мастера непосредственно приобрѣтають жельзо съ заводовъ. Такое приобрѣтеніе, конечно, нельзя признать правильнымъ и экономнымъ, ибо оно ставитъ кустарей въ полную зависимость отъ продавцевъ, которая особенно ярко проявляется въ случаѣ малаго подвоза жельза и, кромѣ того, тяжелымъ гнетомъ ложится на тѣхъ кустарей, которые не могутъ покупать сырой материалъ на наличныя деньги, а должны кредитоваться у тѣхъ же торговцевъ и имъ почти всегда приходится переплачивать и получать худшіе сорта жельза. Красноуфимское земство давно уже обратило вниманіе на ненормальность даннаго положенія и съ учрежденіемъ склада при экономическомъ комитетѣ поставило одною изъ своихъ задачъ снабженіе кустарей потребными имъ сортами жельза, стали, цинка и чугуннымъ литьемъ. Но надо признать, что дѣятельность склада въ этомъ направленіи была не вполне удачна. Обороты склада незначительны, что видно изъ таблицы IV \*\*) и въ послѣднее время они еще стали менѣе. На первыхъ порахъ комитетъ устроилъ свою вагранку, имѣя цѣлью удовлетворить ею спросъ кустарей на чугунное литье; но неудачная конструкція (дутье при помощи кузнечныхъ мѣховъ), отсутствіе хорошихъ мастеровъ и многое другое послужили причиною того, что вагранка не оправдала возложенныя на нее надежды—литье получалось низкаго качества и въ то же время довольно дорогое, такъ что земство принуждено было отказаться отъ снабженія кустарей своимъ литьемъ и закрыло вагранку, потративъ на нее довольно значительную сумму. Между тѣмъ, нужда въ хорошемъ литьѣ составляетъ большое мѣсто кустарнаго машиностроенія. Въ по-

\*) Эти данныя приведены, принимая во вниманіе годовую производительность артинскихъ кустарей въ 200 молотилокъ съ приводами, и слѣдующій расходъ материала на одну молотилку съ приводомъ:

берзовыхъ бревенъ . . . . .	2 п.	2 с. × 6 в.
» вагъ . . . . .	1 п.	2 <sup>1</sup> / <sub>3</sub> с. × 4 .
сосновыхъ бревенъ . . . . .	3—4 п.	3 с. × 6 с. — 8 в.
чугуннаго литья . . . . .	4—5	пуд.
жельза разп. сортовъ	20 <sup>1</sup> / <sub>2</sub> —23	

\*\*) См. приложение.

слѣднее время—точноѣ въ нынѣшнемъ (1897) году—построена однимъ частнымъ предпринимателемъ, владѣльцемъ сосѣдняго имѣнія, вагранка въ самомъ селѣ Саранѣ и, можно надѣяться, что потребность въ литѣѣ мѣстныхъ кустарей найдетъ себѣ полное удовлетвореніе.

Относительно технической стороны самага производства считаю пужнымъ остановиться на слѣдующемъ. Во-первыхъ, замѣчается отсутствіе въ большинствѣ случаевъ механическихъ приспособленій, какъ-то: станковъ, прессовъ, ножницъ, дырбиллокъ и т. д., что кладетъ извѣстный отпечатокъ на приготовляемія издѣлія въ смыслѣ ихъ исполненія. Далѣе, постановка работы у различныхъ мастеровъ довольно разнообразна: тѣ мастера-хозяева, которые примѣняютъ въ своемъ производствѣ наемный трудъ и въ довольно значительномъ количествѣ (напримѣръ, И. А. Трифоновъ, у котораго работаетъ 21 человекъ, А. Кисляковъ—18 человекъ, М. О. Трифоновъ 6 чел. и т. д.), ввели принципъ раздѣленія труда, что особенно широко поставлено у И. Трифонова. Этотъ послѣдній имѣетъ нѣсколько кузницъ, гдѣ каждый мастеръ занятъ приготовленіемъ извѣстной части молотилки или привода, или вообще какой-либо опредѣленной работой. Одинъ отковываетъ зубья молотилки, другой занятъ наръзкой витовъ, третій приготовляетъ гайки, четвертый занятъ пробивкой отверстій, пятый приготовляетъ планки барабана или деки, шестой занятъ сборкой молотилки и т. д. Деревянные части, какъ-то рамы для привода и станки для молотилокъ приготовляютъ въ отдѣльномъ помещеніи и въ производствѣ ихъ также, хотя не такъ широко, примѣняютъ принципъ раздѣленія труда. Подобная постановка дѣла возможна, конечно, лишь у болѣе или менѣе состоятельныхъ хозяевъ, оборотныя средства которыхъ позволяютъ обзавестись многими кузницами и имѣть человекъ 20 нанятыхъ рабочихъ; но у большинства мастеровъ нѣтъ подобной постановки дѣла и у нихъ приготовленіемъ разныхъ частей машины заняты однѣ и тѣ же рабочія руки. Постановка дѣла, у Трифонова и нѣкоторыхъ другихъ мастеровъ, даетъ имъ возможность готовить части машинъ несравненно быстрѣе и въ то же время болѣе или менѣе удовлетворительно; но самыя типы машинъ таковы, что не устраняютъ многихъ недостатковъ въ техническомъ и конструктивномъ отношеніяхъ. Начнемъ съ приводовъ. Какъ извѣстно изъ вышеизложеннаго, ходовое колесо привода имѣетъ отдѣльные желѣзные кулаки, находящіеся въ зацѣпленіи съ пальцами цѣпки (фиг. 2, 3). Подобнаго устройства ходовое колесо имѣетъ слѣдующіе недостатки.



Во-первыхъ, въ данномъ случаѣ получается неправильное зацѣпленіе, а именно въ то время, какъ пальцы цѣвки параллельны между собой и впадины имѣютъ прямоугольное сѣченіе, въ ходовомъ колесѣ впадины имѣютъ фигуру трапеціи (фиг. 5); отъ этого при зацѣпленіи работаютъ лишь части *в* или *с* зубьевъ, благодаря чему происходитъ быстрое изнашиваніе этихъ угловъ зубьевъ; кромѣ того, во избѣжаніе зацемяленія пальцевъ является необходимость давать впадинамъ большіе размѣры. Во-вторыхъ, при такой ручной работѣ, какая имѣется въ данномъ случаѣ, нѣтъ гарантіи, что всѣ зубья будутъ одинаковы; и дѣйствительно, стоитъ лишь взглянуть на ходовое колесо, чтобы видѣть подтвержденіе сказанному. Далѣе разсадка зубьевъ сопровождается слѣдующими недостатками: разстоянія между зубьями не одинаковы, смотрятъ они въ разныя стороны. Затѣмъ и пригонка кореннаго вала оставляетъ желать много лучшаго.

Послѣдствія этихъ и нѣкоторыхъ другихъ недостатковъ слѣдующія:

- 1) тяжелый ходъ;
- 2) скорое изнашиваніе зубьевъ и пальцевъ;
- 3) разбивка, расхлябываніе кореннаго вала;
- 4) общее разстройство всего привода, а главнымъ образомъ зубьевъ, въ силу того обстоятельства, что въ данномъ случаѣ имѣется не плавное зацѣпленіе, а удары.

Перейдемъ теперь къ молотилкамъ. Во-первыхъ, надо замѣтить, что зубья молотилокъ приготавливаются очень неаккуратно—одинъ отъ другого чѣмъ нибудь да отличаются. Правда, при выдѣлкѣ зубьевъ какъ будто и соблюдаются нѣкоторыя требованія, дабы всѣ они были одной формы — путемъ промѣра ширины, толщины при помощи шаблона; но въ дѣйствительности оказывается, что зубъ на зубъ не похожъ. Это происходитъ отъ техническихъ условій работы. Нельзя требовать, чтобы кузнецъ - кустарь тщательно относился къ своей работѣ, чтобы онъ поставилъ себѣ за правило, на дѣлѣ, а не на словахъ, конечно, каждый разъ добиваться, чтобы всѣ зубья были одинаковы между собою. Да при ручной работѣ нельзя и требовать подобной точности, ибо она возможна лишь въ тѣхъ случаяхъ, гдѣ отсутствуетъ коммерческій характеръ производства, наприкладъ въ учебныхъ мастерскихъ. А между тѣмъ доброкачественность молотилки требуетъ, чтобы зубья были правильно, точно исполнены, вполне одинаковы между собой, что возможно лишь только путемъ выдѣлки ихъ на штампахъ. Дѣйствительно, введя штамповку зубьевъ.

можно получить полную однообразность въ приготовленіи ихъ, такъ какъ въ этомъ случаѣ участіе самого мастера очень незначительно и успѣхъ работы зависитъ не отъ него лично, а отъ правильности подобранныхъ переходовъ работы на штампъ. Далѣе, разсѣдка зубьевъ на планкахъ барабана и деки заставляетъ желать много лучшаго. Стоитъ посмотрѣть на ряды шрифтовъ, чтобы недостатки тотчасъ же бросились въ глаза; замѣчается разнообразіе въ наклоны, въ размѣрѣ, въ величинѣ прозора между ними; затѣмъ оказывается, что зубья перѣдко поставлены подъ нѣкоторымъ угломъ, тупымъ или острымъ къ оси.

Нечего и говорить, что эти недостатки, очень нежелательны и исправленіе ихъ зависитъ отъ болѣе внимательнаго отношенія къ сборкѣ молотильнаго барабана. Относительно вывѣрки барабана слѣдуетъ сказать, что она отсутствуетъ. Приточка валовъ также неудовлетворительна, что рельефно даетъ о себѣ знать тяжелый ходъ машины. Устройство станка изъ сыраго или плохо, на скорую руку, просушеннаго лѣса также, въ свою очередь, составляетъ одну изъ существенныхъ недостатковъ производства сельскохозяйственныхъ машинъ. Далѣе примѣненіе типа закрытаго барабана и отсутствіе удобнаго, свободнаго доступа съ боковъ внутрь его — должно признать нежелательнымъ для крестьянскаго молотильнаго барабана. Принимая во вниманіе, что вообще исполненіе машинъ довольно неудовлетворительно и не внушаетъ къ себѣ довѣрія въ отношеніи крѣпости соединенія различныхъ частей, — для избѣжанія какихъ бы то ни было случайностей необходимо при работѣ тщательно осматривать различнаго рода скрѣпленія частей барабана и главное зубьевъ, что въ данномъ случаѣ очень затруднительно и возможно лишь путемъ полной разборки всей машины. Земскій экономическій комитетъ нѣсколько разъ обращалъ вниманіе на недостатки въ конструктивномъ отношеніи машинъ и въ 1894 году обратился въ министерство земледѣлія съ просьбой выслать сарапинскимъ кустарямъ, для образца, 4-хъ-конную молотилку завода Липгарта. Ходатайство это было удовлетворено: молотилка была выслана. Кустари намѣрены пока лишь только воспользоваться отъ нея шаровыми подшипниками системы Селлера и эксцентричнымъ подѣломъ подбарабанья, такъ какъ согласились, что примѣняемый ими способъ регулрованія деки очень несовершененъ.

Коснемся хотя отчасти тѣхъ недостатковъ, которые присущи яченистымъ цилиндрамъ вуклеотборниковъ, приготовляемыхъ сарапин-

скими мастерами. Тѣ катки, при помощи которыхъ выдавливаются ячейки въ цилиндрахъ, были описаны раѣе, а также и самый ходъ работъ. Приготавливаемые листы обладаютъ слѣдующими недостатками: во-первыхъ, примѣненіе тонкихъ листовъ цинка служитъ причиною сравнительно бистраго приведенія въ негодность зерноочистительныхъ машинъ; не примѣняютъ же кустари болѣе или менѣе толстые листы въ силу того обстоятельства, что нѣтъ возможности даннымъ способомъ выдавить ячейки изъ подобныхъ листовъ, такъ какъ сила нажатія незначительна (она опредѣляется давленіемъ опоръ на верхній катокъ); если же ее увеличить, то тогда отъ руки катки нельзя повернуть. Далѣе, приѣмъ выдавливанія ячеекъ отдѣльными рядами сопровождается тѣмъ еще недостаткомъ, что ряды не параллельны между собою и, кромѣ того, ячейки расположены на довольно значительномъ разстояніи одна отъ другой, что, конечно, вліяетъ на качество и производительность зерноочистительной работы; но главный недостатокъ тотъ, что около 50% — 70% получается прорванныхъ ячеекъ и форма ихъ бываетъ неправильна, что видно изъ фиг. 6. Причина прорываемости лежитъ отчасти въ самомъ способѣ выдавливанія, ибо въ данномъ случаѣ, при началѣ процесса образованія ячейки, все усиліе передается лишь на часть периферіи ячейки, а не на всю, какъ это имѣло бы мѣсто при штамповкѣ, когда дѣйствующія усилія направлены перпендикулярно къ плоскости листа; кромѣ того, то натяженіе, распределѣемое на площади поперечнаго сѣченія ячейки, которое проявляется между частицами цинка при выдавливаніи, оказывается больше внутренней связи между частицами, ибо площадь сѣченія очень незначительна по причинѣ тонкости листа цинка. Неправильная форма ячеекъ, разрывъ стѣнокъ, рѣдкость и несимметричность расположенія, различная величина ихъ, примѣненіе тонкихъ листовъ цинка—вотъ нѣкоторые изъ главныхъ недостатковъ кустарныхъ зерноочистительныхъ цилиндровъ, избавиться отъ которыхъ было бы весьма желательно. Въ 1895 году председателемъ губернскаго земства г. Поповымъ было представлено ходатайство о нуждахъ кустарей Пермской губерніи, гдѣ, между прочимъ, указывалось на недостатки ручного изготовленія куколеотборныхъ цилиндровъ и предлагалось, въ интересахъ сельскаго хозяйства, поставить вальцы на Воткинскомъ казенномъ заводѣ для прокатки ячеистыхъ листовъ, дабы заводъ могъ снабжать ими всѣхъ кустарей, занятыхъ производствомъ зерноочистительныхъ машинъ (Пермская, Вятская, Сямбирская и другія губерніи); но ходатайство это пока не осуществилось.

Между тѣмъ снабженіе кустарей готовыми заводскаго приготовленія яченстыми листами можетъ принести несомнѣнную пользу сельскому хозяйству, въ особенности крестьянскому, ибо въ данномъ случаѣ (предполагая, конечно, что заводъ не будетъ брать чрезмѣрной прибыли на этихъ листахъ) кустарь будетъ имѣть болѣе или менѣе дешевыя машины, приготовленныя безъ тѣхъ недостатковъ, какіе встрѣчаются нынѣ; при этомъ кустарь будетъ въ состояніи готовить куколетборники двойного дѣйствія за 30—40 рублей. При такой цѣнѣ куколетборники будутъ имѣть широкій спросъ среди сельскаго населенія и, благодаря хорошей работѣ, которая всецѣло зависитъ отъ доброкачественности цилиндра, они быстро завоюютъ симпатію крестьянъ, избавивъ ихъ поля отъ сильной засоренности сорными травами.

Мною ранѣе было замѣчено, что Красноуфимское земство въ лицѣ своего экономическаго комитета принимаетъ живое участіе въ судьбахъ саранинскаго кустарнаго машиностроенія и съ устройствомъ склада оно пришло ему на помощь въ вопросѣ сбыта выдѣлываемыхъ ими машинъ. Вообще можно отмѣтить довольно характерную сторону мѣропріятій Пермскаго земства, направленныхъ къ развитію кустарной промышленности — это стремленіе поставить производство такъ, чтобы оно обезпечивало вполнѣ экономическую самостоятельность кустарей-производителей; при этомъ, повидимому, менѣе заботятся о томъ, чтобы приготовляемыя кустарями машинны нашли широкій спросъ среди мѣстнаго крестьянскаго населенія.

Въ послѣднее время сталъ помогать кустарямъ и складъ Красноуфимскаго земства. Когда былъ открытъ этотъ складъ, то экономическій комитетъ прежде всего постѣпшилъ опубликовать (при помощи газетъ и журналовъ) объ издѣліяхъ саранинскихъ кустарей; кромѣ того, позаботился объ устройствѣ агентуръ въ нѣкоторыхъ сибирскихъ городахъ и постарался завести сношенія съ управами различныхъ земствъ. Въ складъ принимаются издѣлія отъ кустарей съ выдачей  $\frac{2}{3}$  стоимости при доставкѣ и остальныхъ при продажѣ издѣлій изъ склада. Цѣны машинъ состояются изъ ихъ стоимости на мѣстѣ, провоза и 5<sup>0</sup>/<sub>0</sub> комиссіонныхъ. Недостатокъ въ оборотныхъ средствахъ, который особенно сталъ ощущаться послѣ нѣкоторыхъ неудачныхъ операцій по продажѣ издѣлій и заготовкѣ чугунаго литья (земская вагранка), поглотившихъ половину имѣвшихся при началѣ дѣятельности склада средствъ, не позволилъ широко поставить дѣла склада, что видно изъ таблицы IV\*), и въ

\*) См. приложеніе.

частности изъ графы, гдѣ приведены общія данныя объ оборотахъ склада.

Довольно значительное количество машинъ кустари доставляютъ на комиссію мѣстному предпринимателю К. А. Шевелину, который, имѣя по своимъ промышленнымъ дѣламъ сношеніе съ Сибирью, препровождаетъ туда издѣлія саранинцевъ. Въ настоящее время многіе мастера, конечно, изъ наиболѣе зажиточныхъ, имѣютъ непосредственное сношеніе съ земскими управами и складами и по заказу ихъ исполняютъ машины. Болѣе или менѣе подробныя свѣдѣнія о мѣстѣ сбыта произведеній саранинскихъ кустарей приведены въ графѣ 11-й таблицы I. Цѣны на машины показаны въ графѣ 9, той же таблицы. Производительность кустарныхъ заведеній за 189<sup>6</sup>/7 годы приведена въ графѣ 4 той же таблицы.

Не малый интересъ могутъ представить данныя, позволяющія выяснить, во что обходятся самому кустарю тѣ или иныя сельскохозяйственныя машины. Слѣдующія цифры дадутъ возможность отвѣтить на это. Стоимость всего матеріала, идущаго на постройку машины, приведена въ графѣ 10-й таблицы I; здѣсь же показана и заработная плата (графы 6 и 7). Далѣе, для изготовленія двухконной молотилки съ приводомъ, для мастера съ работникомъ необходимо потратить 25 рабочихъ дней, 4-хъ конной—35 дней, 6-ти конной—40 дней. Деревянную раму и станокъ мастеръ изготовляетъ въ 13—15 дней. Молотильный барабанъ мастеръ съ работникомъ—въ 9 дней, а деревянный станокъ одинъ мастеръ въ 3 дня. Куколеотборникъ дѣлаетъ мастеръ съ работникомъ въ 12 дней, а деревянный станокъ къ нему—одинъ мастеръ въ 2 дня. Сборка (оковка) вѣялки требуетъ работы двухъ дней мастера съ работникомъ, а деревянный корпусъ—работы 5 дней.

На молотилку съ приводомъ уходитъ дерева на 4 руб. 50 к., на молотильный барабанъ—на 1 руб. 20 к., для куколеотборника на 1 руб. 75 к.

На основаніи этихъ данныхъ нами составлена слѣдующая таблица \*).

\*) Въ этихъ расчетахъ не приняты во вниманіе издержки на орудія производства, ремонтъ и т. д., такъ что слѣдуетъ смотрѣть на эти выводы какъ на болѣе или менѣе приблизительные.

А) 2-хъ конная молотилка съ приводомъ:

матеріаль . . . . .	63 руб.
заработная плата . . . . .	25 >
окраска . . . . .	2 >
<hr/>	
Итого . . . . .	90 руб.
Продажная цѣна . . . . .	130 р.—135 >
<hr/>	
Прибыль . . . . .	40 р.—45 руб.

В) 4-хъ конная молотилка съ приводомъ:

матеріаль . . . . .	73 руб.
работа . . . . .	35 >
окраска . . . . .	2 >
<hr/>	
Итого . . . . .	110 руб.
Цѣна . . . . .	155 р.—160 >
<hr/>	
Прибыль . . . . .	50 р.—45 руб.

С) Молотильный барабанъ:

матеріаль . . . . .	15 руб.
работа . . . . .	11 >
окраска . . . . .	1 >
<hr/>	
Итого . . . . .	27 руб.
Цѣна . . . . .	35 р.—38 >
<hr/>	
Прибыль . . . . .	8 р.—11 руб.

Д) Куклеотборникъ:

матеріаль . . . . .	30 руб.
работа . . . . .	13 >
окраска . . . . .	1 >
<hr/>	
Итого . . . . .	44 руб.
Цѣна . . . . .	60 р.—70 >
<hr/>	
Прибыль . . . . .	16 р.—26 руб.

Е) Вѣялка-сортировка:

матеріаль . . . . .	8 р. 50 к.
работа . . . . .	7 » — »
окраска . . . . .	1 » — »

Итого . . 16 р. 50 к.

Цѣна . . . 20 р.—22 » — »

Прибыль . . 3 р. 50 к.—5 р. 50 к. и т. д.

Всѣ эти данныя приведены непосредственно со словъ кустарей и есть основаніе предположить, что нѣкоторыя очень преувеличены; на-примѣръ, на изготовленіе 2-хъ конной молотилки съ приводомъ матеріала выходитъ мѣше 63 рублей, по всей вѣроятности, на 40 р.—45 р.\*).

Непосредственнымъ выводомъ изъ ознакомленія съ производствомъ сельскохозяйственныхъ машинъ саранинскихъ кустарей слѣдуетъ, что главными недостатками являются, во первыхъ, низкая степень техники производства, находящаяся въ связи съ полнымъ отсутствіемъ у большинства кустарей какихъ бы то ни было механическихъ приспособленій, какъ-то: сверлильныхъ, токарныхъ, строгальныхъ и т. п. станковъ, прессовъ, ножницъ, дырбилковъ и т. д.; во вторыхъ, употребленіе сырого лѣса; въ третьихъ, полная зависимость кустарей отъ мѣстныхъ торговцевъ въ приобрѣтеніи желѣза, стали и чугуна; въ четвертыхъ, неудовлетворительность изготовленія лчеистыхъ цилиндровъ; въ пятыхъ, отсутствіе основныхъ знаній по сборкѣ машинъ и по технологіи металловъ и дерева.

Въ дальнѣйшемъ своемъ изложеніи мы постараемся указать на тѣ или иные мѣропріятія, введеніе которыхъ можетъ благотворно повліять на кустарное сельскохозяйственное машиностроеніе и дать возможность избѣжать перечисленные недостатки производства.

Вопросъ относительно снабженія кустарей (хотя бы на первый разъ Саранинскаго завода), изготовляющихъ земледѣльческія машины, лѣсомъ не разъ поднимался въ Красноуфимскомъ земствѣ. Такъ, на-примѣръ, въ 1893 году земство, въ лицѣ своего экономическаго комитета, возбудило ходатайство предъ главнымъ начальникомъ Уральскихъ горъ-

\*) Зная необходимое для постройки молотилки съ приводомъ количество желѣза, чугуна и дерева, а также и цѣны, можемъ опредѣлить стоимость матеріала въ 42 р. 50 к.

ныхъ заводовъ объ отпускѣ лѣсныхъ матеріаловъ изъ Артинской и Саранинской дачъ по уменьшенной таксѣ для кустарей, занятыхъ выдѣлкой сельскохозяйственныхъ машинъ; но эта просьба не была уважена будто бы въ виду малаго количества лѣса и значительнаго числа лицъ, занимающихся названнымъ кустарнымъ промысломъ. Въ послѣднее время вновь былъ поднятъ этотъ вопросъ по запросу министерства земледѣлія относительно потребнаго количества лѣса и самой организациі лѣснаго склада. Съ этою цѣлью была выбрана изъ членовъ экономическаго комитета комиссія для полнаго выясненія и отвѣта по данному предмету.

Комиссія эта, разсмотрѣвъ вопросъ объ устройствѣ складовъ сухаго лѣса, высказала слѣдующее. Устройство складовъ для нуждъ сельскохозяйственнаго машиностроенія, какъ о томъ неоднократно высказывался экономическій комитетъ, въ высшей степени желательно. На первое время, пока не выяснятся хорошо детали торговли сухимъ лѣсомъ, надлежало бы просить устроить хотя одинъ складъ, который могъ бы удовлетворить спросъ саранинскихъ кустарей. Складъ этотъ однако только тогда можетъ принести пользу кустарямъ, когда разниця въ стоимости сухаго лѣса въ складѣ и сырого, приобретаемаго кустарями, будетъ не особенно велика. Иначе и при существованіи склада кустари, при значительной конкуренціи и скромномъ заработкѣ, будутъ пользоваться сырымъ лѣснымъ матеріаломъ, какъ болѣе дешевымъ и выгоднымъ. Основываясь на такомъ положеніи, комиссія прежде всего занялась выясненіемъ тѣхъ условій, при которыхъ расходы на заготовку, храненіе и продажу лѣса были бы наименьшими.

По мнѣнію комиссіи, дѣло это удобнѣе всего организовать такъ. Слѣдовало бы устроить на ближайшемъ отъ Саранинскаго завода казенномъ кордонѣ главный казенный складъ сухаго лѣса, а въ Саранинскомъ заводѣ отдѣленіе этого склада уже отъ экономическаго комитета. Заготовка въ главный складъ сырого и распиленнаго на подѣлочные сорты лѣса будетъ стоить казнѣ дешевле, такъ какъ возка близка, а охраненіе матеріала не вызоветъ особыхъ расходовъ, ибо заготовленный матеріалъ будетъ находиться на глазахъ лѣсной стражи и относительно далеко отъ жилыхъ мѣстъ. Изъ этого главнаго склада готовый сухой матеріалъ земскій комитетъ будетъ брать на комиссію партіями, рублей въ 200 — 300, и переводить въ свой саранинскій складъ, изъ котораго и будетъ уже продавать кустарямъ по мелочамъ. Отпускъ лѣса изъ главнаго склада на комиссію такими



партіями не будетъ обременителенъ лѣспому вѣдомству и, вѣроятно, даже не вызоветъ особыхъ затратъ, такъ какъ будетъ происходить относительно рѣдко. Перевозка сухаго лѣснаго матеріала изъ главнаго склада въ саранинскій обойдется много дешевле, чѣмъ перевозка сырого и не пиленнаго лѣса. Устройство склада сухаго лѣса въ Саранинскомъ заводѣ не вызоветъ расходовъ, такъ какъ членъ экономическаго комитета г. Шевелинъ предложилъ для этой цѣли свои сараи бесплатно. Организація торговли по мелочамъ изъ этого склада лѣса по установленной комитетомъ таксѣ обойдется комитету тоже не дорого, такъ какъ это дѣло съ согласія г. Шевелина можетъ быть поручено его довѣренному, живущему въ Саранинскомъ заводѣ, за небольшое вознагражденіе отъ комитета. Если бы эти условія и измѣнились, то всегда можно подыскать кого либо изъ мѣстныхъ крестьянъ, кто согласился бы за скромное вознагражденіе отдать свой сарай подъ складъ и принять на себя продажу лѣса. Затѣмъ коммиссія взяла на себя трудъ точно опредѣлить: 1) размѣръ годоваго потребленія лѣса по сортамъ въ Саранинскомъ заводѣ, 2) цѣны, по которымъ кустари приобрѣтаютъ въ настоящее время сырой лѣсъ, и 3) стоимость его подготовки (распиловки и нѣкоторой просушки). Собранныя свѣдѣнія изложены въ таблицѣ II-й \*).

Желательно, конечно, чтобы лѣсъ былъ заготовленъ указаннымъ подлѣсныхъ сортовъ, т. е. пиленный, иначе просушка его пойдетъ плохо и распиловка сушеннаго лѣса будетъ стоить много дороже; далѣе нужно, чтобы эти матеріалы отпускались только *послѣ двухгодичной воздушной просушки*. Какъ видно изъ таблицы II-й, лѣсной матеріалъ въ настоящее время обходится очень дешево кустарямъ. Это происходитъ отъ того, что теперь кустари пользуются лѣсомъ изъ своихъ надѣловъ и разныхъ расчистокъ подъ пашню, причемъ оцѣнивается только трудъ по срубкѣ и доставкѣ; самый же матеріалъ на корню считается почти не имѣющимъ никакой цѣны. По заявленію самихъ кустарей, такого дароваго лѣса хватитъ имъ не болѣе какъ года на два и послѣ придется платить много дороже за лѣсные матеріалы. По словамъ кустарей, они охотно стали бы покупать (года черезъ два) сухой лѣсъ изъ склада, еслибы онъ продавался по приведенной въ таблицѣ расцѣнкѣ съ добавленіемъ попенныхъ денегъ по существующей въ настоящее время таксѣ.

\*) См. приложеніе.

Такимъ образомъ земство желаетъ, чтобы министерство устроило на казенныя средства главный складъ на кордонѣ лѣсной казенной дачи, а на себя беретъ мелочную продажу матеріала изъ отдѣленія въ Саранѣ, а также устройство этого отдѣленія. Для полного выясненія дѣла я просилъ предсѣдателя Красноуфимской земской управы подвергнуть вопросъ совмѣстному обсужденію, при участіи представителей управы и лѣснаго вѣдомства. Предсѣдатель согласился на мое предложеніе; было составлено собраніе, на которомъ приняли участіе: предсѣдатель управы, два члена ея, земскіе агрономъ и техникъ, мѣстный лѣсной ревизоръ, при моемъ участіи. На разсмотрѣніе совѣщанія предложены были слѣдующіе вопросы:

- 1) Есть ли потребность въ устройствѣ склада сухаго лѣса.
- 2) Имѣется ли вблизи Сараны казенный лѣсъ.
- 3) Хватитъ ли его для эксплуатаціи, принимая во вниманіе потребное количество лѣса, подсчитанное комиссіей (таблица II).
- 4) На чей обязанности будетъ лежать заготовка лѣса.
- 5) Во что обойдется заготовка.
- 6) Какія необходимы при этомъ постройки и во что онѣ обойдутся.
- 7) Слѣдуетъ ли ограничиться простой, т. е. воздушной, естественной сушкой, или же, напротивъ, слѣдуетъ прибѣгнуть къ искусственному высушиванію дерева.
- 8) Вообще выяснитъ организацію этого дѣла.

Представители земства высказали, что чувствуется неотложная потребность въ лѣсѣ, — это, конечно, справедливо, но лишь въ томъ смыслѣ, что есть нужда собственно въ *сухомъ* лѣсѣ, или въ сушкѣ его. Лѣсъ саранинскому кустарю не дорого обходится, что подтверждаетъ и докладъ комитета; можно даже сказать лѣсъ обходится очень дешево, такъ какъ существуетъ лѣсокрадство, причемъ лѣсъ продается по очень низкой цѣнѣ. Слѣдовательно, сказать, что саранинскому кустарю нуженъ лѣсъ вообще, было бы невѣрно, — ему необходима главнымъ образомъ сушка лѣса. Въ настоящее время у самихъ кустарей нѣтъ приспособленій для сушки, точнѣе сказать, ихъ экономическое положеніе, находящееся въ связи съ низкой степенью техники производства, не позволяетъ обзавестись сушилками. Правда, нѣкоторые мастера, напримѣръ, Ив. Трифоновъ, производство котораго, собственно говоря, не можетъ быть подведено подъ рубрику кустарнаго (работа идетъ при помощи болѣе 20 наемныхъ рабочихъ), дѣлаетъ предварительную въ незначительномъ количествѣ, заготовку лѣса; но и этотъ производитель доволь-

ствуется одногодовой и меньше сушкой, подвергая лишь только предъ работой матеріаль дополнительной просушкѣ на полатяхъ мастерской или въ печи. Если такъ дѣло обстоитъ у одного изъ самыхъ крупныхъ мѣстныхъ производителей, то что же можно сказать о настоящемъ кустарѣ. Обратныя средства не позволяютъ ему сдѣлать годовой и даже полугодовой запасъ лѣса; приспособленій для искусственнаго высушиванія нѣтъ никакихъ; далѣе, принимая во вниманіе, что производимыя кустарями машины имѣютъ «сезонный характеръ», т. е. спросъ на нихъ возможенъ лишь въ опредѣленное время года, — мастеръ долженъ готовить свои издѣлія въ запасъ; затѣмъ, не надо забывать и того, что издѣлія мѣстныхъ кустарей относятся къ числу болѣе или менѣе дорогихъ. Въ силу этого приходится вложить въ нихъ довольно порядочную сумму денегъ. Далѣе надо признать, что складъ экономическаго комитета, по причинѣ своихъ стѣсненныхъ обстоятельствъ, не можетъ широко поставить коммисіонное дѣло. Имѣя все это въ виду, станетъ вполне ясна необходимость въ складъ сухаго лѣса для кустаря; съ организаціей этого дѣла явится возможность избѣгать многихъ недостатковъ въ издѣліяхъ; кромѣ того, отпускъ сухаго лѣса изъ Саранинскаго склада на льготныхъ условіяхъ можетъ благотворно подѣйствовать и на экономическую сторону производства. Теперь, въ большинствѣ случаевъ, дѣло обстоитъ такъ: нужно сдѣлать, положимъ, мастеру молотилку или вѣялку, — покупаетъ онъ лѣсъ, стараясь, по возможности пріобрѣсти его подешевле; но лѣсъ возможно купить недорого только отъ лѣсокрадовъ; конечно, такой матеріаль и пріобрѣтается, и онъ же сейчасъ же поступаетъ въ дѣло, лишь только предъ работой кустаръ положить его въ печь на ночь; этимъ и ограничивается просушка. Каковъ товаръ получается изъ такого лѣса — понятно безъ объясненій. И такъ, что саранинскому кустарю необходимъ сухой лѣсъ — съ этимъ слѣдуетъ согласиться.

b) Есть ли по близости къ Саранѣ казенныя лѣсныя дачи.

На пути отъ Красноуфимска къ Саранинскому заводу находится Казанская казенная дача, кордонъ въ которой расположенъ верстахъ въ 12-ти отъ Сараны и въ 7 в. отъ Красноуфимска; при этомъ лѣсъ, годный для кустарей, находится въ сторонѣ къ заводу. Рядомъ съ этой дачей есть другая, Турышинская, которая можетъ служить подспорьемъ для первой.

c) Изъ Казанской дачи каждый годъ можетъ быть вырублено слѣдующее количество лѣса:

сосновыхъ бревенъ . . . . .	до 300 шт.
еловыхъ » . . . . .	» 300 »
березовыхъ » . . . . .	» 1,800 »

Площадь дачи равна 4,000 дес., а для эксплуатаціи положено до 80 дес. въ годъ.

Загѣвъ въ Турышинской дачѣ:

еловыхъ бревенъ . . . . .	до 500
березовыхъ . . . . .	» 1,000
жердей . . . . .	» 1,300
кольевъ . . . . .	» 700

Вообще въ годъ можно получить изъ этихъ двухъ дачъ:

сосновыхъ бревенъ . . . . .	до 300	
еловыхъ . . . . .	» 800	
березовыхъ . . . . .	» 2,800	
жердей . . . . .	» 1,300	} 2,000
кольевъ . . . . .	» 700	

Итого. до 2,900 дер. и до 2,000 ж. и к.

А, между тѣмъ, по смѣтѣ экономическаго комитета, для нуждъ кустарей требуется лишь 2,000—3,000 бревенъ, — слѣдовательно, эти двѣ дачи въ состояніи удовлетворить запросъ со стороны склада.

d) На чей обязанности будетъ лежать заготовка лѣса.

По предложенію земства, какъ это видно изъ доклада комисіи, устройство склада должно принять всецѣло на себя министерство земледѣлія, — значить и заготовку лѣса; земство же отъ себя лишь откроетъ отдѣленіе въ Саранѣ. На собраніи представители земства стояли, конечно, за свое предложеніе; они находили болѣе практическимъ и болѣе успѣшнымъ, если министерство возьметъ на себя организацію склада, а земство лишь явится постояннымъ покупателемъ лѣса. Лѣсной ревизоръ г. Надеждинъ также соглашался съ предложеніемъ земства и увѣрялъ, что съ дѣлами по складу лучше можетъ справиться лѣсное вѣдомство какъ органъ, специально призванный къ

завѣдывавію лѣсами. Экономическій комитетъ Красноуфимскаго земства не беретъ на себя этой заботы, отчасти, въ силу недостатка оборотныхъ средствъ: изъ 10,000 руб., которые отпущены земствомъ на обороты его, половина находится въ долгахъ, такъ что имъ въ дѣйствительности приходится оперировать не болѣе какъ съ 5,000 руб. Первоначальная заготовка лѣса, постройка лѣсосушильнаго сарая, содержаніе завѣдующаго складомъ и т. д. потребуютъ, примѣрно, 3.000 руб.; тогда комитетъ останется лишь съ 2,000 руб., что, конечно, заставитъ свести къ нулю его дѣятельность по складу. И въ настоящее время недостатокъ въ оборотныхъ средствахъ очень тормозитъ дѣла комитета и ему часто приходится отказываться отъ полезныхъ мѣропріятій для мѣстнаго населенія въ силу лишь только неимѣнія средствъ. Да, кромѣ того, успѣхъ дѣла по складу сухаго лѣса требуетъ, чтобы первоначальныя затраты на постройку сарая, содержаніе завѣдующаго не налагались въ первые годы въ видѣ % на стоимость лѣса, дабы не повысить очень цѣны на лѣсной матеріалъ и не создать на первыхъ порахъ дѣятельности склада такихъ условій, которыя поставили бы его въ положеніе мертворожденнаго дѣтища. И такъ, представители какъ земства, такъ и лѣснаго вѣдомства вполне согласны между собою, что устройство склада и дальнѣйшую заботу о его дѣятельности должна принять на себя казна. Я, со своей стороны, также нахожу болѣе удобнымъ (при затруднительномъ положеніи экономическаго комитета, когда при каждомъ предпріятіи приходится сильно урѣзывать смѣту) поручить это дѣло лѣсному вѣдомству, во первыхъ, въ силу того, что представители даннаго органа спеціалисты въ лѣсномъ дѣлѣ, коихъ знанія будутъ очень полезны; во вторыхъ, заготовка лѣса будетъ дешевле, если складъ будетъ находиться на кордонѣ казенной дачи, ибо перевозка незначительна и не ляжетъ бременемъ на стоимость товара, что было бы въ томъ случаѣ, если бы комитету пришлось устроить складъ въ Красноуфимскѣ; въ третьихъ, необходимое удешевленіе заготовленнаго лѣса на первыхъ порахъ можетъ допустить лишь казна, а не земство, средствъ котораго и такъ далеко не хватаетъ на неотложныя потребности, какъ-то: на народное образованіе, медицину, продовольствіе и т. д.

е) Во что обойдется заготовка лѣса.

Относительно этого пункта довольно трудно дать теперь положительный отвѣтъ, такъ какъ многое зависитъ отъ различныхъ условій, предусмотрѣть которыя невозможно, напримѣръ, отъ времени

заготовки лѣса, отъ существующихъ цѣнъ на работы, которыя, конечно, могутъ быть разнообразны, вообще отъ всей постановки дѣла. Если заготовка лѣса будетъ производиться каждый годъ и въ довольно значительномъ количествѣ, то явится возможность имѣть постоянный контингентъ рабочихъ, которые на много дешевле исполнять данную работу, чѣмъ только что нанятые рабочіе, видящіе въ данномъ случаѣ лишь временный заработокъ. Конечно, многое будетъ зависеть и отъ того человѣка, который непосредственно будетъ руководить заготовкой, отъ знанія лѣсного дѣла, знанія мѣстныхъ условій и т. д. Въ смѣтѣ экономического комитета заготовка и распиловка бревенъ показаны въ 1 р. 5 к.; желательно поставить дѣло такъ, чтобы и заготовка для склада со всѣми расходами по складу не превышала этой цифры, а была даже нѣсколько ниже ея, дабы кустари могли дешевле приобретать лѣсъ изъ склада, чѣмъ теперь они платятъ. Если это условіе не будетъ соблюдено, то можно сказать съ увѣренностью, что сухой лѣсъ въ складѣ будетъ лежать, а кустари попрежнему будутъ готовить свои издѣлія изъ сырого лѣса и также будутъ продолжаться жалобы на ихъ издѣлія со стороны покупателей.

f) Какія необходимы при упомянутой организаціи дѣла постройки и во что онѣ обойдутся?

Для храненія заготовленнаго лѣса необходимо построить сарай; при этомъ желательно, чтобы онъ былъ приспособленъ къ естественной сушкѣ лѣса, въ немъ находящагося; поэтому стѣнки сарая должны быть откідныя, чтобы можно было во время хорошей погоды открывать сарай для свободнаго доступа воздуха. Размѣры придать сараю достаточно слѣдующіе: длина 12 с., ширина 6 с. и высота  $2\frac{1}{3}$  с. Смѣта на постройку подобнаго сарая, составленная техникомъ Красноуфимскаго земства Г. В. Манохинымъ, приложена къ сему отчету; согласно ей постройка лѣсосушильнаго сарая обойдется въ 517 руб. 13 к., не считая стоимости лѣса на корню.

Говоря о заготовкѣ лѣса, мы пришли къ тому заключенію, что желательно оставить это дѣло въ завѣдываніи лѣснаго вѣдомства; но для непосредственнаго руководства этимъ складомъ необходимо имѣть отдѣльное лицо; желательно найти практика, хорошо знакомаго съ лѣснымъ дѣломъ и съ мѣстными условіями.

g) Слѣдуетъ ли ограничиться простой, т. е. воздушной, естественной сушкой, или же, напротивъ, надлежитъ прибѣгнуть къ искусственному высушиванію дерева.

Экономическій комитетъ высказалъ желаніе, чтобы лѣсъ изъ склада поступалъ въ продажу не ранѣе какъ послѣ двухлѣтней воздушной сушки. Конечно, чѣмъ дольше лѣсъ подвергнется сушкѣ, тѣмъ лучше, тѣмъ безопаснѣе будутъ издѣлія изъ него отъ коробленія, растрескиванія и т. п.; такъ, напримѣръ, въ датскомъ морскомъ вѣдомствѣ дубъ не идетъ въ дѣло раньше шести или семи лѣтъ сушки; для приготовленія же моделей употребляется лѣсъ послѣ четырехъ лѣтъ сушки, а для очень дорогихъ моделей, которыя приходится содержать очень долго — даже послѣ 10 лѣтняго тщательнаго высушиванія и т. д.; все зависитъ отъ той цѣли, для какой заготавливается лѣсъ. Въ свѣже-срубленномъ лѣсѣ наибольшее количество влажности достигаетъ до 65% его вѣса. Это количество измѣняется въ зависимости отъ породы лѣса и многихъ другихъ причинъ; напримѣръ, на содержаніе влажности оказываютъ большое вліяніе почва, возрастъ, климатическія вообще условія и время рубки; такъ, срубленное зимою дерево содержитъ влажности болѣе, чѣмъ срубленное въ остальные времена года. Нижеслѣдующая таблица А, составленная на основаніи опытовъ рубки лѣса 16-ти лѣтняго возраста въ разное время года — показываетъ, какъ велика бываетъ разница въ содержаніи влажности (въ %) въ зависимости отъ времени рубки.

Таблица А.

	Январь.	Февраль.	Мартъ.	Апрѣль.	Май.	Іюнь.	Іюль.	Сентябрь.	Ноябрь.
Береза . . . . .	46	47	53	53	49	43	48	43	39
Сосна . . . . .	64	63	60	66	64	—	61	60	61
Ель . . . . .	58	57	60	50	59	—	54	56	54
Осина . . . . .	56	—	52	48	—	47	51	46	44
Ильмъ . . . . .	44	35	30	32	35	26	33	35	34

Свѣже-срубленное дерево, оставаясь на воздухѣ, начинаетъ мало-по-малу терять свою влажность, причемъ послѣ двухъ лѣтъ количество ея доходитъ до 14—16%, смотря по породѣ. Таблица В показываетъ, что за первые шесть мѣсяцевъ происходитъ сильное обѣднѣніе влажности; затѣмъ въ слѣдующіе мѣсяцы этотъ процессъ происходитъ довольно медленно.

Таблица В.

	Тотчасъ послѣ срубки.	Послѣ 6 мѣс.	Послѣ 12 мѣс.	Послѣ 18 мѣс.	Послѣ 24 мѣс.
Береза . . . . .	46,77	25,28	18,10	15,98	17,17
Сосна . . . . .	62,25	29,31	18,54	15,81	17,96
Ель . . . . .	56,60	28,60	16,65	14,78	17,22
Осина . . . . .	49,14	31,00	21,55	15,87	16,17*)

Далѣе оказывается, что наименьшее количество влаги бываетъ въ лѣсѣ послѣ 18 мѣсячнаго пребыванія на воздухѣ и доходитъ до 15—16%; затѣмъ дерево начинаетъ вновь впитывать въ себя влагу и послѣ двухъ лѣтъ оно имѣетъ ея уже отъ 16% до 18%.

Дальнѣйшее пониженіе влаги возможно и на воздухѣ, но лишь только лѣтомъ, при температурѣ не менѣе 16° и въ томъ случаѣ, если дерево распилено на мелкія части; тогда количество влаги можно понизить до 10% и даже ниже, но при измѣненіи условій атмосферы оно сейчасъ же начинаетъ повышаться и достигнетъ своей нормы 15%.

Путемъ искусственнаго высушиванія можно достигъ пониженія количества влажности до желаемой степени, но существуетъ нѣкоторый предѣлъ, перейдя который дерево теряетъ многія свои драгоценныя свойства: становится хрупкимъ, ломкимъ, лишается достаточной связи между волокнами, почему плохо сопротивляется внѣшнимъ вліяніямъ и т. д.; въ силу этого никогда не лишаютъ дерева всей влажности, а понижаютъ ее до 10% первоначальнаго вѣса дерева. При воздушной сушкѣ дерева для подѣлочныхъ сортовъ, въ приспособленномъ для данной операціи сараѣ и при внимательномъ уходѣ, всегда возможно за 18 мѣсячный срокъ достигъ того, что влажность понизится до 14%—12%; этого будетъ вполне достаточно для лѣса, который предназначается для изготовленія молотилокъ, вѣилокъ и приводовъ. Надо имѣть въ виду то обстоятельство, что эти машины могутъ подвергаться различнымъ измѣненіямъ температуры; поэтому строятъ ихъ слѣдуетъ изъ такого лѣса, который менѣе принимаетъ на себя измѣненій

\*) Слѣдуетъ принять во вниманіе, что здѣсь лѣсъ подвергался сушкѣ въ нераспиловочномъ видѣ.



въ состояніи погоды — слѣдовательно нужно какъ будто бы закалить дерево. Я думаю, что достигнемъ требуемаго тѣмъ, что не будемъ подвергать лѣсъ сильному высушиванію — стараться, чтобы какъ менѣе осталось въ немъ влажности; пусть дерево будетъ содержать влажность до 15%; сдѣлаемъ только, чтобы оно было устойчиво въ этомъ положеніи — ни уменьшало, ни увеличивало этой нормы, а достигло бы устойчиваго равновѣсія во внутреннемъ составѣ; этого можно достигнуть, подвергая дерево медленному естественному высушиванію, — не усиливая тѣхъ процессовъ, которые совершаются въ немъ, при высушиваніи, — процессы выхода соковъ, воды; нужно лишь поставить дерево въ такія условія, чтобы выдѣленіе влажности происходило медленно, постепенно. Послѣ одного года количество влаги достигнетъ 15%—16%, а затѣмъ полгода будетъ достаточно, чтобы внутреннее состояніе дерева пришло въ устойчивое равновѣсіе; послѣ этого лѣсъ уже можетъ уже быть употребленъ въ дѣло съ увѣренностью, что съ успѣхомъ противостоитъ различнымъ измѣненіямъ атмосферы. Исходя изъ этого, я прихожу къ тому заключенію, что въ данномъ случаѣ можно обойтись безъ искусственной сушки. Искусственное высушиваніе дерева можетъ принести громадную пользу въ томъ случаѣ, когда необходимо быстро имѣть готовый лѣсъ, когда подвергать его продолжительной естественной сушкѣ нѣтъ времени; но надо помнить то обстоятельство, что вполне удастся искусственное высушиваніе лишь на благоустроенныхъ сушильняхъ и при внимательномъ, съ полнымъ знаніемъ дѣла, уходѣ; иначе возможны очень плохіе результаты.

Подведемъ итоги сказанному относительно устройства склада сухого лѣса для кустарей Саранинскаго завода.

Потребность въ сухомъ лѣсѣ и въ высушиваніи сырого проявляется довольно сильно, особенно у тѣхъ кустарей, которые не обладаютъ обратными средствами, необходимыми для предварительной заготовки лѣса, а такихъ большинство; въ силу этого желательно устроить складъ сухаго лѣса. Удобнѣе устроить его на кордонахъ Казанской и Турышинской дачъ по той причинѣ, что въ данномъ случаѣ заготовка и охрана лѣса обойдутся значительно дешевле, чѣмъ гдѣ либо въ другомъ мѣстѣ. Въ Казанской и Турышинской дачахъ лѣса вполне достаточно для эксплуатаціи согласно смѣтѣ экономическаго комитета; устройство склада, заготовку лѣса, храненіе и вообще веденіе дѣла слѣдовало бы поручить лѣсному вѣдомству.

Для непосредственнаго завѣдыванія операціями склада, главнымъ

образомъ, заготовкой лѣса, необходимо пригласить толковое, хорошо знающее лѣсное дѣло, лицо; вознагражденію ему, при готовой квартирѣ, на первое время надо бы положить 150 рублей въ годъ. Лицо это будетъ находиться подъ руководствомъ лѣснаго ревизора, который явится отвѣтственнымъ лицомъ по складу предъ министерствомъ земледѣлія. Для храненія и воздушной сушки придется построить сарай, который обойдется до 500 рублей.

Лѣсъ можетъ быть отпускаемъ изъ склада послѣ 1—1½ годовою просушки въ подѣлочныхъ сортахъ. На полное устройство склада необходимо теперь отпустить до 3,000 рублей. Весьма желательно, даже необходимо для успѣховъ склада, вначалѣ сдѣлать довольно пизкую расцѣнку лѣснаго товара, дабы привлечь побольше кустарей въ число потребителей; было бы желательно, чтобы продаваемый сухой лѣсъ обходился кустарю дешевле, чѣмъ ему теперь приходится платить за сырой. Экономическій комитетъ, какъ сказано было выше, устроить отъ себя отдѣленіе склада въ Саранѣ и будетъ приобрѣтать лѣсъ изъ казеннаго склада партиями рублей на 300 и непосредственно снабжать имъ кустарей.

Предлагаю на благоусмотрѣніе министерства земледѣлія всѣ эти данныя по устройству склада — и увѣренъ, что оно придетъ на помощь кустарямъ Саранинскаго завода. Потребность въ сухомъ лѣсѣ также ощущается и кустарями Артинскаго завода, которые, производятъ отъ 160 до 200 молотилокъ съ приводами: ихъ производство приняло довольно значительные размѣры. Я не буду здѣсь касаться того, на сколько улучшилось бы ихъ производство, если бы явилась возможность примѣнять сухой лѣсъ, приобрѣтаемый на нормальныхъ условіяхъ, такъ какъ мнѣ пришлось бы повторить многое изъ того, что было сказано по отношенію саранинскихъ кустарей, — однимъ словомъ, выводъ былъ бы таковъ, что нужда ихъ въ сухомъ лѣсѣ требуетъ скорѣйшаго удовлетворенія. Снабженіе ихъ сухимъ лѣсомъ можетъ быть устроено довольно просто, благодаря изобилію лѣса въ горнозаводскихъ дачахъ. Замѣтимъ, что въ данной мѣстности находится казенный Артинскій заводъ, занятый изготовленіемъ кося, кричнаго желѣза и стали. Этому заводу принадлежит огромная лѣсная дача, изъ которой можно ежегодно эксплуатировать до 25,000 кубическихъ саж.; между тѣмъ въ настоящее время изъ нея вырубается не болѣе 10,000 кубическихъ сажень. Заводуправленіе очень заинтересовано эксплуатацией своего лѣснаго богатства и теперь происходятъ развѣдки желѣзной руды, чтобы для доменной плавки восполь-

зоваться дешовымъ топливомъ. До сихъ поръ еще не открыты выгодныя для плавки желѣзныя руды и нѣтъ достовѣрныхъ признаковъ, что ихъ удастся найти по близости съ достаточнымъ % для эксплуатаціи желѣза; по всей вѣроятности, придется пользоваться рудой изъ болѣе или менѣе отдаленнаго района, что, конечно, удорожитъ самую выплавку, ибо перевозка по лѣснымъ дорогамъ обойдется не дешево; но заводоуправленіе не хочетъ остановиться и предъ этими преградами, такъ какъ находить для себя выгоднымъ плавить дорогую руду своимъ дешовымъ топливомъ.

И такъ, лѣсъ при Артинскомъ заводѣ есть и заводоуправленіе очень заинтересовано эксплуатаціей его. При такихъ условіяхъ снабженіе кустарей сухимъ лѣсомъ не можетъ вызвать какихъ-либо затрудненій; этимъ дѣломъ согласился заняться завѣдующій заводомъ горный инженеръ Москвинъ, если только министерство на то выразитъ свое согласіе. Особенныхъ расходовъ устройство склада не вызоветъ, во первыхъ, потому, что нѣтъ надобности строить вновь сарая для храненія лѣса, такъ какъ всегда возможно приспособить для этой цѣли одинъ изъ заводскихъ сараевъ. Во-вторыхъ, такъ какъ заводъ каждый годъ заготавливаетъ для удовлетворенія своихъ потребностей въ строительномъ матеріалѣ и топливѣ необходимое количество лѣсного матеріала (распиливаетъ его на подѣлочныя сорты на лѣсопилкѣ и подвергаетъ просушкѣ), то увеличить заготовку собственно для нуждъ кустарей не представитъ затрудненій.

Перейдемъ теперь къ вопросу о снабженіи саранинскихъ кустарей желѣзомъ, сталью и чугуномъ. По поводу этого прежде всего приведемъ выписку изъ доклада комиссіи экономическому комитету, касающагося даннаго вопроса.

«Комиссія приступила къ разсмотрѣнію вопроса объ устройствѣ склада желѣза. Вопросъ этотъ неоднократно поднимался въ комитетѣ и давно уже былъ рѣшенъ въ утвердительномъ смыслѣ, такъ что въ настоящее время производится продажа желѣза и другихъ желѣзныхъ матеріаловъ изъ склада при экономическомъ комитетѣ въ Красноуфимскѣ; къ сожалѣнію, средства комитета не позволяли поставить это дѣло на болѣе широкую ногу. Если бы министерство земледѣлія согласилось отпускать желѣзо съ казенныхъ заводовъ на комиссію экономическому комитету, то дѣлу снабженія желѣзомъ кустарей Саранинскаго завода можно было бы придать должныя размѣры. Въ этомъ случаѣ, по мнѣнію комиссіи, слѣдовало бы дѣло

организовать такъ: главный складъ желѣза, принятаго на комиссію, устроить въ Красноуфимскѣ, при экономическомъ комитетѣ, а отдѣленіе этого склада въ Саранинскомъ заводѣ, въ которомъ держать разнаго желѣза рублей на 300 и, по мѣрѣ продажи, пополнять новымъ. При такомъ условіи представилась бы возможность нанять недорогого приказчика въ Саранинскомъ заводѣ изъ мѣстныхъ же кустарей, который согласился бы помѣстить складъ въ своемъ домѣ и разъ или два въ недѣлю отпускать изъ него кустарямъ металлы по установленной таксѣ. Устройство главнаго склада въ Красноуфимскѣ не вызоветъ особыхъ расходовъ: тамъ есть для него подходящія помѣщенія и есть лицо, завѣдующее въ настоящее время складомъ разныхъ кустарныхъ издѣлій и нѣкоторыхъ матеріаловъ. Комитету придется понести только нѣкоторые новые расходы на поѣздки для ревизіи въ Саранинскій заводъ и на доставку въ тотъ складъ желѣза, которая, однако, будетъ стоить не дороже 2—3½ коп. съ пуда.

Складъ этотъ можетъ разсчитывать на успѣхъ, если желѣзо изъ него будетъ продаваться по цѣнамъ не много ниже тѣхъ, по которымъ кустари въ настоящее время покупаютъ желѣзо».

Въ настоящее время кустари Саранинскаго завода покупаютъ желѣзо по слѣдующимъ цѣнамъ:

сортовое круглое въ $\frac{3}{8}$ " . . . . .	1 р. 80 к. за пудъ.
остальные сорты	1 » 75 » » »
шпнное . . . . .	1 р. 75 к. и 1 » 80 » » »
прокатное . . . . .	1 » 70 » » »
полосовое . . . . .	1 » 80 » » »
кричное аринское . . . . .	1 » 45 » » »
листовое . . . . .	2 » 40 » » »
литые чугунное по	1 р. 80 к., 2 р. 20 к., 2 р. 80 к. пудъ.

Для возможной дешевизны желательно, чтобы желѣзо отпускалось на комиссію ближайшими къ Красноуфимску заводами, напримѣръ, Артинскимъ, который можетъ отпустить значительное количество желѣза. Сверхъ того, желательно, чтобы заводы около половины потребнаго кустарямъ количества желѣза отпускали въ видѣ болѣе дешевыхъ обрѣзковъ разпой величины, которые съ неменьшимъ удобствомъ могутъ быть употреблены на мелкія издѣлія. Мелкіе обрѣзки

съ заводовъ экономическимъ комитетомъ приобрѣтаются по настоящее время по слѣдующимъ цѣнамъ:

крупные тонкіе . . . . .	1 р. 50 к.
крупные толстые . . . . .	— » 95 »
средніе тонкіе . . . . .	— » 75 »
средніе толстые . . . . .	— » 75 »
мелкіе . . . . .	— » 60 »

По имѣющимся въ комитетѣ даннымъ, нѣкоторые заводы продаютъ разные обрѣзки по вышеназваннымъ цѣнамъ, но, къ сожалѣнію, большими партіями, такъ что кустари не имѣютъ возможности приобрѣтать ихъ изъ первыхъ рукъ. Сверхъ того, желательнo, чтобы какой-либо изъ ближайшихъ казенныхъ заводовъ приготовлялъ для сельскохозяйственныхъ машинъ отливки изъ чугуна, или лучше изъ мартеповскаго желѣза, и отпускалъ бы ихъ тоже на комиссію въ складъ. Сколько въ настоящее время кустарями Саранинскаго завода употребляется въ годъ желѣза и чугуна видно изъ табл. III \*).

Въ заключеніе упомянутая выше комиссія присовокупляла, что если склады будутъ устроены, какъ предлагаетъ комиссія, то дѣло снабженія кустарей лѣснымъ матеріаломъ и желѣзомъ пойдетъ удовлетворительно.

И такъ, экономическій комитетъ по вопросу о снабженіи кустарей желѣзомъ, сталью и чугуномъ признаетъ желательнымъ разрѣшить казеннымъ заводамъ отпускать на комиссію земству потребные сорта матеріала. Конечно, въ данномъ случаѣ не можетъ быть и рѣчи, чтобы не согласиться на просьбу земства. Разъ казенные заводы имѣютъ комиссіонерами частныхъ лицъ (Износковъ и Зуккау, Рамъ— для Воткинскаго завода), то какъ не принять предложеніе, исходящее отъ земства, заботящагося о нуждахъ сельскаго населенія.

Предположимъ, что Златоустовскій казенный заводъ, по разрѣшеніи министерствомъ, явится поставщикомъ желѣза для Красноуфимскаго земства. Сравнимъ цѣны заводскія съ тѣми цѣнами, по которымъ покупаютъ кустари въ настоящее время (табл. III), мы видимъ, что разница доходитъ до 30 к. въ пудъ; но если мы примемъ во вниманіе ту скидку (20%), ко-

\*) См. прилож.

торой пользуются упомянутые комиссіонеры, то разница будетъ еще болѣе значительна, доходи до 60 к. въ пудѣ; напримѣръ, полосовое желѣзо  $2\frac{1}{4} \times 3\frac{3}{8}$ " приобрѣтается кустарями за 1 р. 80 к. пудѣ, на заводѣ же оно стоитъ 1 р. 50 к., а со скидкою 20%—оно обойдется всего лишь въ 1 р. 20 к. Предположимъ, что провозъ до Красноуфимска обойдется въ 10 к. съ пуда и накладные расходы по складу—5 к., то и тогда возможно продавать желѣзо кустарямъ за 1 р. 35 к. пудѣ, т. е. на 45 к. дешевле существующей цѣны. Такія расцѣпки можно привести и относительно другихъ сортовъ желѣза. Слѣдовательно, принятіе предложенія земства быть комиссіонеромъ казеннаго завода по сбыту желѣза кустарямъ, изготовляющимъ сельскохозяйственныя машины, вполне соответствуетъ основнымъ цѣлямъ министерства земледѣлія, ибо это можетъ оказать значительную помощь какъ самимъ кустарямъ, избавляя ихъ отъ зависимости мѣстныхъ торговцевъ, такъ и для сельскаго населенія, удешевляя сельскохозяйственныя машины и орудія. Между прочимъ, саранинскіе кустари высказывали желаніе имѣть косяки для приводовъ изъ мартеповской стали. Въ настоящее время, какъ объ этомъ было сказано ранѣе, они примѣняютъ къ приводамъ желѣзные кулаки и, конечно, это сопряжено со многими недостатками въ техническомъ отношеніи, какъ я старался выяснитъ выше.

Примѣненіе чугунныхъ косяковъ находитъ ярыхъ противниковъ среди потребителей; характернымъ образчикомъ является замѣтка г. Сергѣева, сообщенная въ засѣданіи экономическаго комитета отъ 21 февраля 1897 года \*).

Такъ какъ приводы распространены болѣею частью среди крестьянъ

---

\*) Г. Сергѣевъ въ своемъ отзывѣ на замѣчанія г. Варгина (преподавателя Красноуфимскаго промышленнаго училища) относительно саранинскихъ приводовъ, говоритъ, что приводы тяжелы въ работѣ, вслѣдствіе неправильной размѣтки зубьевъ въ ободѣ водильнаго колеса, служащей причиной сильнаго тренія во время работы этихъ кулаковъ. Во избѣжаніе этихъ явленій г. Варгинъ находитъ, нужнымъ рекомендовать кустарямъ приводы косяцетые, но г. Сергѣевъ говоритъ, что косяцетые приводы неудобны тѣмъ, что чугунъ очень скоро истирается и ломается, поэтому ремонтъ привода очень дорого обходится; кромѣ того, приводы неудобны тѣмъ, что ремонтъ совпадаетъ съ рабочей порой, въ силу чего нельзя прерывать работу. Дѣлать цѣльные чугунные приводы—нельзя, ибо они дорого обойдутся; поэтому г. Сергѣевъ совѣтуетъ остаться при старомъ типѣ приводовъ, тѣмъ болѣе, что они работаютъ безъ всякаго ремонта 2-3 года или же дѣлать косяцетые, но изъ металла не такъ хрупкаго какъ чугунъ. (Сборникъ Пермскаго Земства № 3, 1897 годъ).

япъ, у которыхъ еще не выработался навыкъ или умѣнье обращаться съ земледѣльческими машинами, то, конечно, не рѣдки могутъ быть случаи поломки чугунныхъ косяковъ, когда даже и желѣзные кулаки вырывались изъ гпѣздъ.

Если ввести стальные косяки, то, во первыхъ, они будутъ прочнѣе и, кромѣ того, зацѣпленіе можетъ быть болѣе правильнымъ и посему истираться они будутъ меньше и ходъ привода будетъ легче; кромѣ того, и производство привода нѣсколько упростится, благодаря отсутствію желѣзныхъ кулаковъ, отковка которыхъ требуетъ значительнаго времени и большой опытности отъ рабочаго.

Относительно чугунаго литья мною было сказано выше; тамъ же было приведено сообщеніе, что въ с. Саранѣ частнымъ лицомъ построена вагранка, которая, по всей вѣроятности, и удовлетворитъ спросъ саранинскихъ кустарей. Вообще долженъ замѣтить, что данный вопросъ есть общій для Вятской, Уфимской, Пермской и Нижегородской губерній, и посему разрѣшеніе его должно удовлетворить запросы этихъ губерній въ литьѣ. Я оставляю за собой право коснуться этого вопроса еще разъ въ общемъ обзорѣ кустарнаго сельскохозяйственнаго машиностроенія и въ частности въ отчетѣ по Вятской губерніи. Говоря о приготовленіи куколеотборниковъ и о тѣхъ недостаткахъ, которые присущи имъ, я коснулся и мѣръ, которыя дали бы возможность кустарю выпускать болѣе или менѣе удовлетворительныя зерноочистительныя машины; при этомъ я прежде всего поставилъ необходимымъ снабженіе кустарей яченстыми цилиндрами заводскаго производства, такъ какъ ручной способъ приготовленія, при помощи примитивнаго устройства катковъ, не въ состояніи датьжелаемаго однообразія въ ячейкахъ, что важно для успѣха работы на подобныхъ машинахъ. Требуемые листы могъ бы готовить Воткинскій казенный заводъ; постановка вальцевъ или штамповъ для данной цѣли не можетъ вызвать особыхъ расходовъ.

Въ той части моего отчета, гдѣ рѣчь шла о техникѣ производства, я указалъ на нѣкоторые существенные недостатки технической стороны дѣла и теперь невольно является вопросъ, какими же мѣрами можно избавиться отъ нихъ, какъ поставить на должную высоту технику производства.

Отчего низко стоитъ техника у саранинскихъ кустарей, изготовляющихъ молотилки, приводы, куколеотборники, вѣялки и сортировки? На этотъ вопросъ я могу отвѣтить такъ: несовершенство техники производ-

ства обусловливается, во первыхъ, недостаткомъ орудій производства—механическихъ приспособленій, замѣняющихъ трудъ человѣка; во вторыхъ, отсутствіемъ какихъ-либо техническихъ знаній; въ третьихъ—недостаточно полнымъ, а у нѣкоторыхъ кустарей вседѣло отсутствующимъ, примѣненіемъ принципа раздѣленія труда и нѣкоторыми другими причинами, останавливаться на которыхъ я здѣсь не стану. Разсмотримъ первыя двѣ причины.

Производство приводовъ, молотилокъ, куколеотборниковъ и т. п. слѣдуетъ отнести къ разряду болѣе или менѣе сложныхъ, гдѣ трудъ человѣка долженъ быть приложенъ при посредствѣ такъ называемыхъ «благъ высшаго порядка», т. е. орудій, машинъ, станковъ, прессовъ и т. п. механическихъ приспособленій. Даже въ производствѣ такихъ простыхъ, съ технической стороны, сельскохозяйственныхъ орудій, какъ одноконные крестьянскіе плуги, бороны по типу Валькура, вѣялки несложной конструкціи и т. д., чувствуется необходимость въ техническихъ приспособленіяхъ, какъ-то: прессахъ, ножницахъ, сверлильныхъ и токарныхъ станкахъ, дробилкахъ, если не приводныхъ, то ручныхъ. Эти орудія еще болѣе необходимы для приготовленія молотилокъ — машинъ болѣе сложныхъ по своей конструкціи и требующихъ самаго внимательнаго къ себѣ отношенія со стороны мастера. Стоитъ вспомнить, что барабанъ молотильной машины развиваетъ скорость до 5,000 фут. въ минуту на периферіи; принимая окружность барабана саранинской молотилки около 4", для достиженія приведенной скорости барабанъ долженъ дѣлать болѣе 1,250 оборотовъ въ минуту, что при солидномъ вѣсѣ барабана служитъ причиною возникновенія довольно значительной силы инерціи; поэтому построеніе машины должно быть тщательное, съ знаніемъ дѣла, дабы быть въ полной увѣренности, въ прочности ея и безопасности работы. Сознательное отношеніе къ работѣ вообще машины, знаніе тѣхъ требованій, которыя предъявляются во время работы къ тѣмъ или инымъ частямъ машины, знаніе о развиваемыхъ силахъ въ машинѣ, о наиболѣе цѣлесообразномъ соединеніи частей ея и т. д. — возможно только при извѣстномъ уровнѣ техническихъ знаній. Правда, саранинскіе кустари копируютъ машины, но копировать сложныя машины можно продуктивно и безопасно тогда лишь, когда это дѣло соединено съ полнымъ знаніемъ предмета. Такимъ образомъ отсутствіе орудій производства и техническихъ знаній — вотъ главные недостатки сельскохозяйственнаго машиностроенія саранинскихъ кустарей. Какими же мѣрами возможно ока-



затъ помощь въ данномъ случаѣ? Здѣсь прежде всего является вопросъ — могутъ ли кустары сами безъ чьей бы то ни было помощи избавиться отъ указанныхъ недостатковъ. Въ отношеніи оборудованія механическими станками нѣкоторые кустары начинаютъ кое къ чему приступать; но дѣло въ томъ, что ими обзаводится уже не кустарь, а такой производитель, котораго съ большимъ правомъ можно отнести къ разряду капиталистовъ. Напримѣръ, Ив. Трифоновъ — у котораго имѣется нѣсколько кузницъ, работаетъ болѣе 20-ти человекъ и производство котораго достигаетъ до 100 молотилокъ съ приводами — мало по малу обставляетъ свое заведеніе тѣми или другими станками, хотя слѣдуетъ замѣтить, что и они далеко неудовлетворительны. Однако можно съ увѣренностью сказать, что года черезъ два этотъ производитель будетъ имѣть керосиновый или паровой двигатель, станки, нѣсколько десятковъ рабочихъ и годовая производительность его заведенія выразится въ сотняхъ машинъ. Но кустарю, который работаетъ при помощи своей семьи съ двумя-тремя наемными рабочими, конечно, не подъ силу приобрести какой-нибудь станокъ за сотни рублей, такъ какъ часто подобный производитель не имѣетъ средствъ заготовить матеріалъ даже на одну молотилку. Прогрессъ техники собственно въ сельскохозяйственномъ машиностроеніи несомнѣстимъ съ единицами кустарей, предоставленныхъ самимъ себѣ. Если кустарь обзаводится механическими приспособленіями, то, взглянувъ попристальнѣе въ него, — легко замѣтить, что онъ только носитъ ярлыкъ кустаря, а самъ уже давно вышелъ изъ этихъ рядовъ. Считать себя кустаремъ онъ находитъ, конечно, выгоднымъ, ибо является возможность пользоваться плодами заботъ земствъ о развитіи кустарной промышленности. Но путемъ образованія артелей, напримѣръ, по образцу Павловской — при достаточно-значительномъ кредитѣ и при участіи интеллигентныхъ силъ, возможно достигъ значительнаго усовершенствованія техники, когда будутъ средства на обзаведеніе орудіями производства. Гдѣ можно найти личность такихъ благоприятныхъ условий: сознательное желаніе кустарей образовать артели, достаточный на нормальныхъ условіяхъ кредитъ для оборудованія и веденія дѣла, участіе интеллигентныхъ техниковъ-руководителей, заботы земствъ о доставленіи и расширеніи рынковъ сбыта и т. д. Конечно, возможно на время создать такія условія, при которыхъ осуществится артель; но коль скоро эти, искусственно созданныя, а не представляющія собой послѣдствія естественнаго хода развитія, производительныя силы подвергнутся тѣмъ или инымъ измѣненіямъ, такъ

и артель, какъ тепличное растеніе въ непривычной для него атмосферѣ, немедленно начнетъ гнѣнуть.

Въ 1896 году, по инициативѣ преподавателя Красноуфимскаго промышленнаго училища инженеръ-технолога А. Шалабанова, предполагалось устройство курсовъ для саранинскихъ кустарей, но, къ сожалѣнію, съ уходомъ г. Шалабанова изъ состава преподавателей, это дѣло не нашло себѣ подражателей и заглохло. Поэтому желательно бы было устройство земской общественной мастерской, приспособленной для производства сельскохозяйственныхъ машинъ, въ которой кустаря могли бы подъ руководствомъ знающаго техника подвергать механической обработкѣ тѣ или иные части своихъ машинъ; устройство при такой мастерской ремесленныхъ курсовъ могло бы оказать самое благотворное вліяніе на технику производства саранинскихъ кустарей.

Въ заключеніе своего отчета я кратко формулирую тѣ предложенія—ходатайства, исполненіе которыхъ можетъ принести значительную пользу саранинскому сельскохозяйственному машиностроенію:

1) устройство главнаго склада сухого лѣса на кордонѣ Казапской дачи, на что требуется до 3,000 рублей;

2) разрѣшеніе казеннымъ заводамъ отпускать на коммисіонныхъ началахъ экономическому комитету Красноуфимскаго земства желѣзо и сталь;

3) постановка для нуждъ кустарей на Воткинскомъ заводѣ вальцовъ или штамповки для изготовленія ячепстыхъ листовъ;

4) оказаніе помощи отъ министерства земледѣлія въ устройствѣ земской мастерской, обставленной механическими приспособленіями для пользованія кустарей, и

5) устройство при пей ремесленныхъ курсовъ для изученія основъ сельскохозяйственнаго машиностроенія, технологии металловъ, дерева, кузнечнаго, слесарнаго и столярнаго ремесль.

Таблица I.

Кустари,	Названіе издѣлій.	Годъ.	Производств.	Число мастер. рабочихъ.	Поденная плата.	Число прост. рабочихъ.	Поденная плата.	Цѣна издѣлій.		Стоимость матеріала.		Сбытъ.
								Руб.	К.	Руб.	К.	
1. Ив. Андреев. Трифоновъ.	2-хъ конн. мол. съ прив. . . . .	1896	30	12 60 - 70	9 35 - 40	130 - 135	—	63	—	Въ Пермск. и Уфимск. г., преимущественно въ склады у земствъ.		
	4-хъ конн. мол. съ кос. чуг. пр. . . .		10	—	—	155 - 160	—	73	—			
	Молот. безъ прив.		20	—	—	35 - 38	—	15	—			
	2-хъ конн. мол. съ прив. (ж. к.) . . .	1897	25	12 60 - 70	9 35 - 40	130 - 135	—	63	—			
	4-хъ конн. мол. съ кос. чуг. прив. . . .		5	—	—	155 - 160	—	73	—			
	Молот. безъ прив.		15	—	—	35 - 38	—	15	—			
2. Федоръ Иван. Садовниковъ.	2-хъ конн. мол. съ прив. . . . .	1896	20	3 50 - 70	2 35	130 - 135	—	63	—	Въ Пермск. и Уфимск. г., преимущественно въ склады у земствъ.		
	4-хъ конн. мол. съ прив. . . . .		2	—	—	155 - 160	—	73	—			
	2-хъ конн. мол. съ прив. . . . .	1897	10	3 50 - 70	2 35	130 - 135	—	63	—			
	4-хъ конн. мол. съ прив. . . . .		1	—	—	155 - 160	—	73	—			
	Молот. безъ прив.		1	—	—	35 - 38	—	15	—			
	3. Ив. Ивановичъ Садовниковъ.	Куколетборники.	1896	15	1	1 30 - 40	60 - 70	—	30		—	Въ Иркутск., Томск., Уфимск., Пермск. губ.
Серпы. . . . .		500	—	—	—	—	—	—	—			
Куколетборн. . . . .	1897	8	1	1 30 - 40	60 - 70	—	30	—				
	Серпы. . . . .		300	—	—	—	—	—	—			
4. Вас. Иванов. Садовниковъ.	Куколетборн. . . . .	1896	20	2	—	60 - 70	—	30	—	Въ Пермскую, Уфимскую, Томскую губернии.		
	Куколетборн. . . . .	1897	10	2	—	60 - 70	—	30	—			
5. Алекс. Артем. Кисляковъ.	2-хъ конн. мол. съ прив. . . . .	1896	30	6 50 - 80	12 30 - 40	135	—	70	—	Въ Пермскую, Уфимскую, Томскую губернии.		
	4-хъ конн. мол. съ прив. . . . .		10	—	—	150 - 170	—	82	—			
	Молот. безъ прив.		5	—	—	35 - 40	—	15 - 18	—			
	2-хъ конн. мол. съ прив. . . . .	1897	18	6 50 - 80	12 30 - 40	135	—	70	—			

Кустари.	Названіе издѣлій.	Годъ.	Производства.	Число мастеровъ или оцнхъ.	Поденная плата.	Число проц. работнхъ.	Поденная плата.	Цѣна издѣлій.		Стоимость матеріала.		Сбытъ.	
								Руб.	К.	Руб.	К.		
5. Алекс. Артем. Кисляковъ.	6-ти конн. мол. съ прив. . . . .		2	—	—	—	—	195	—	100	—	Бр.-уфимск. складъ и на ярмаркахъ.	
	Молот. безъ прив.		2	—	—	—	—	35	—	15	—		
6. Петръ Иван. Макинмовскій.	2-хъ конн. мол. съ прив. . . . .	1896	3	1	—	1	40	135	—	85	—		
	Молот. безъ прив.		10	—	—	—	—	32—35	—	18	—		
	2-хъ конн. мол. съ прив. . . . .	1897	3	1	—	1	40	135	—	85	—		
	Молот. безъ прив.		1	—	—	—	—	32—35	—	18	—		
7. Мих. Осипов. Трифионовъ.	2-хъ конн. мол. съ прив. . . . .	1896	18	3	60	3	30	130	—	85	—		Бр.-уф. складъ К. А. Шевелю.
	Молот. безъ прив.		3	—	—	—	—	36—37	—	17	—		
	2-хъ конн. мол. съ прив. . . . .	1897	6	3	60	3	30	130	—	85	—		
8. Осипъ Семсн. Тегерниновъ.	2-хъ конн. мол. съ прив. . . . .	1896	12	2	50	2	35	130	—	90	—		
	2-хъ конн. мол. съ прив. . . . .	1897	5	—	—	—	—	—	—	—	—		
9. Осипъ Ермил. Мячевъ.	2-хъ конн. съ прив. молот. . . . .	1897	3	2	45	1	10	135—140	—	85	—		
	Молот. безъ прив.		2	—	—	—	—	35	—	19	—		
10. Тимоф. Ник. Мячевъ.	2-хъ конн. мол. съ прив. . . . .	1896	10	3	50	3	30	140	—	81	—	Въ Красноуфимскій, Шадринскій, Екатеринбургскій, Камиловскій уѣзды.	
	Молот. безъ прив.		3	—	—	—	—	35	—	18	—		
	2-хъ конн. мол. съ прив. . . . .	1897	9	—	—	—	—	140	—	80	—		
11. Кузьма Ник. Быковъ.	2-хъ конн. мол. съ прив. . . . .	1896	3	1	—	1	30	133	—	82	—		
	Молот. безъ прив.		1	—	—	—	—	38	—	18	—		
	2-хъ конн. мол. съ прив. . . . .	1897	3	—	—	—	—	133—140	—	82	—		
	Молот. безъ прив.		1	—	—	—	—	35	—	18	—		
12. Петръ Андр. Кисляковъ.	2-хъ конн. мол. съ прив. . . . .	1896	3	1	—	1	30	130—135	—	84	—		
	Молот. безъ прив.		8	—	—	—	—	32	—	19	—		
	2-хъ конн. мол. съ прив. . . . .	1897	2	—	—	—	—	130—135	—	84	—		
	Молот. безъ прив.		4	—	—	—	—	32	—	19	—		

Кустарн.	Название издѣлій.	Годъ.	Производств.	Число мастер. рабочихъ.	Поденная плата.	Число прот. рабочихъ.	Поденная плата.	Цена издѣлій.		Стоимость материала.		Сбытъ.
								Руб.	К.	Руб.	К.	
13. Павелъ Фед. Садовниковъ.	2-хъ конн. съ прив. молот. . . . .	1896	8	1	—	1	30	130	—	82	—	В. А. Шелешу.
	Молот. безъ прив.		1	—	—	—	—	35	—	17	—	
	2-хъ конн. мол. съ прив. . . . .	1897	11	—	—	—	30	130	—	82	—	
14. П. Баталовъ. А. екс. Баталовъ.	Буколотборн. . . . .	1896	8	2	—	1	30	70	—	30	—	Уфа. Вирекъ.
	» . . . . .	1897	1	—	—	—	—	60	—	30	—	
	Плуги. . . . .		2	—	—	—	—	8	—	4	—	
15. Петръ Крутиковъ.	2 хъ конн. мол. съ прив. (дер. кук.)	1896	3	1	—	1	30	80	—	45	—	Томск. уѣздъ.
	Молот. безъ прив.		1	—	—	—	—	28	—	14	—	
	Оковкя ходовъ . . . . .		13	—	—	—	—	9	—	—	—	
	Оковано: ходовъ . . . . .	1897	13	—	—	—	—	9	—	—	—	
	колесъ . . . . .		100ек	—	—	—	—	45	—	—	10	
кошевъ . . . . .		50	—	—	—	—	50	—	—	10		
16. Марионъ Арт. Кисляковъ.	Молот. безъ прив.	1896	10	1	—	1	30	30—35	—	15	—	Прогрескій, Тобольск., Екатеринбургскій, Екатеринбургскій.
	Хода . . . . .		10	—	—	—	—	28—30	—	18	—	
	Молот. безъ прив.	1897	3	—	—	—	—	30—35	—	15	—	
	Хода . . . . .		10	—	—	—	—	—	—	—	—	
17. Вас. Павлов. Поляковъ.	2-хъ конн. мол. съ прив. . . . .	1896	2	1	—	1	—	90—130	—	50—80	—	Въ Пермскій, Крайноуфимскій, Екатеринбургскій, Екатеринбургскій.
	Молот. безъ прив.		7	—	—	—	—	30—35	—	19	—	
	Ходовъ . . . . .		5	—	—	—	—	25	—	15	—	
	Оковано колесъ . . . . .		30ек.	—	—	—	—	—	50	—	10	
	2-хъ конн. мол. съ прив. . . . .	1897	1	—	—	—	—	130	—	80	—	
	Ходовъ . . . . .		8	—	—	—	—	25	—	15	—	
18. Павелъ Иван. Романовъ.	Молот. безъ прив.		1	—	—	—	—	30	—	19	—	Въ сел. Краснопольск. упр. и авет. крест.
	2-хъ конн. мол. съ прив. . . . .	1896	3	1	—	1	40	85—125	—	45—75	—	
	Молот. безъ прив.		7	—	—	—	—	28—30	—	14	—	

Кустари.	Название изделий.	Год.	Производи.	Поденная плата.		Поденная плата.		Цена изделий.		Стоимость материала.		Сбытъ.
				Число мастеров рабочих.	Число престо рабочих.	Руб.	К.	Руб.	К.			
18. Павелъ Иван. Ромаповъ.	Хола . . . . .		8	—	—	—	—	25	—	12	50	Въ складъ Перм., Въ скл. Крас.-Уф., Елагер., поур. упр. и Шадр. Кам. упр. мѣстн. престо.
	Молот. безъ прив.	1897	2	—	—	—	—	85—125	—	45—75	—	
19. Ив. Иванов. Крутиковъ.	Хола . . . . .		8	—	—	—	—	25	—	12	50	
	Вѣялки . . . . .	1896	30	2	50	2	30	20	—	8	50	
	Молот. безъ прив.		5	—	—	—	—	35	—	18	—	
	Вѣялки . . . . .	1897	2	—	—	—	—	20	—	8	50	
20. Петръ Вас. Трифоновъ.	Хола . . . . .		5	—	—	—	—	25	—	12	—	
	2-хъ копн. мол. съ прив. . . . .	1896	3	1	—	1	25	125	—	81	—	
	Молот. безъ прив.		5	—	—	—	—	30	—	15	—	
	Хола . . . . .		7	—	—	—	—	22—27	—	13—15	—	
21. Осипъ Нест. Трифоновъ.	2-хъ копн. мол. съ прив. . . . .	1897	2	—	—	—	—	125	—	81	—	
	Вѣялки . . . . .	1896	10	1	—	—	—	15—20	—	12	—	
	Колесъ неков.	1897	4 эк.	—	—	—	—	3	—	1	50	
22. Яковъ Иван. Ромаповъ.	Молот. безъ прив.	1896	5	1	—	1	30	30—33	—	15	—	
	Хола . . . . .		20	—	—	—	—	23—28	—	14	—	
	Хола . . . . .	1897	20	—	—	—	—	—	—	—	—	
23. Даріонъ Петр. Крутиковъ.	Ножей . . . . .		300	—	—	—	—	—	5—8	—	2½-4	
	Хола . . . . .	1896	8	1	—	1	—	23—27	—	15—18	—	
	Оковка колесъ . . . . .		4 эк.	—	—	—	—	—	—	—	—	
	Хола . . . . .	1897	5	—	—	—	—	27	—	18	—	
	Оковка колесъ . . . . .		50 эк.	—	—	—	—	—	—	—	—	

Кустари Артинскаго завода.

- 1) Николай Подъячевъ . . . . . 20—35 молот.
- 2) Дан. Ильинъ . . . . . 20—35 »
- 3) А.А. Арсеньевъ . . . . . 15—25 »
- 4) Степ. Подъячевъ . . . . . 10—15 »
- 5) Михаилъ Голыхъ . . . . . 10—15 »

и остальные кустари: Дм. Трубачевъ, Вас. Трубчевъ, Ал. Климовъ, Моисей Арсеньевъ, Серг. Волощевъ, Ив. Бусыгинъ, Ник. Черняковъ, Андр. Парфеновъ, Ст. Парфеновъ, Степ. Малышевъ и Гр. Трубчевъ—все въ годъ изготовляютъ 80—100 молот.

СОРТЫ ДЕСА.	Годовое потребление.	Цена.		Сумма.		Примечания.
		К.	Р.	К.	Р.	
Брусевъ сосновыхъ 9 арш. × 3 в. × 3 в. нечислыхъ . . . . .	500	35	175	—	—	Изъ 9 арш. × 6 в. дер. получается 2 бруса въ 3 в., двѣ 1-верш. доски п 2 горб.
Досокъ сосновыхъ 9 арш. × 1 в. × 4—5 вершк. нечислыхъ . . . . .	500	15	75	—	—	
Горбовинника сосноваго 9 арш. × ½ вершк. . . . .	500	2½	12	50	—	Дерево стоитъ 70 коп., 5 прох. — 35 к., итого 1 р. 5 коп.
Однорѣзки 6 арш. × 1½ в. (получ. изъ соснов. вершк. 6 арш. × 3 в.). . . . .	500	16	80	—	—	
Досокъ еловыхъ 4 саж. × 1 вершк. × 4—5 вершк. . . . .	100	25	25	—	—	Верш.— 25 к., прох.— 7 к. Итого 32 к.
Досокъ еловыхъ 4 саж. × ¾ вершк. × 4—5 вершк. . . . .	2,080	21	436	80	—	Сырое дерево 4 саж. × 5 в. стоитъ 70 к., одинъ проходъ 7 к.
Досокъ еловыхъ 4 саж. × ⅜ вершк. × 4 вершка . . . . .	400	17	68	—	—	
Горбовинника 4 саж. × ½ вершк. . . . .	960	3½	33	60	—	
Брусевъ березовыхъ 6 арш. × 3 в. × 3 вершк. нечислыхъ . . . . .	250	35	87	50	—	Березовыя чурки длиною 6 арш., толщ. 7 в. — стоятъ 65 к., распиловка съ прох.— 7 к. Изъ чурки получаютъ: 2 бруса, по 3 вершк., двѣ 1 в. доски п 2 горб. или 1 доска, 2 в., 3 доски по 1½ в. п 2 горб.
Досокъ березовыхъ 6 арш. × 1 в. . . . .	2,850	15	427	50	—	
» » 6 » × 2 » . . . . .	300	35	105	—	—	
» » 6 » × 1½ » . . . . .	500	25	125	—	—	
» » 6 » × ¾ » . . . . .	200	16	32	—	—	
» » 6 » × ¼ » . . . . .	200	20	40	—	—	
Горбовинника березоваго 6 арш. × ½—1 верш. . . . .	1,800	4	72	—	—	
Березовыхъ бревень 7 арш. × 3 в. . . . .	750	20	150	—	—	
» жердей 6—7 арш. 1½ в. . . . .	3,000	2	60	—	—	
» » для оглобель съ корями . . . . .	1,000	5	50	—	—	
Изъ 5 арш. 8 вершк. березовыхъ чурокъ досокъ 2 в. . . . .	90	30	27	—	—	
Изъ 5 арш. 8 вершк. березовыхъ чурокъ досокъ 1 в. . . . .	60	16	9	60	—	Чурка стоитъ 70 коп., распиловка-прох.— 7 к.
Березовыхъ жердей 3½ арш. × 2½ в. . . . .	300	3	9	—	—	
» » 4 арш. × 1½ в. . . . .	300	5	15	—	—	
» бревень 7½ арш. × 4 в. . . . .	50	25	12	50	—	
Досокъ осинныхъ 9 арш. × ¾ в. . . . .	350	13	45	50	—	Дерево 9 арш. × 3 в. стоитъ 45 к., прох. 7 к.
» » 9 » × ⅜ в. . . . .	400	12	48	—	—	
Ильмовыхъ пальцевъ для колесъ . . . . .	32,000	0,4	128	—	—	Дерево 9 арш. × 3 вершк. стоим. 45 к., пр.— 7 к.
Итого . . . . .	—	—	2,349	50	—	

Таблица III.

СОРТЫ ЖЕЛѢЗА.	Цѣны Злато- устовск. завода.		Годовая потреб- ность.	Цѣны за пудъ.		СУММА.	
	Руб.	К.		Пуды.	Руб.	К.	Руб.
Желѣзо круглое $\frac{3}{8}$ д. . . . .	1	60	125	1	80	225	—
» » $\frac{1}{2}$ » . . . . .	1	50	195	1	75	341	25
» » $\frac{5}{8}$ » . . . . .			242	1	75	423	50
» » $\frac{3}{4}$ » . . . . .			310	1	75	542	50
» » 1 » . . . . .			175	1	75	306	25
» » $1\frac{3}{8}$ » . . . . .			175	1	75	306	25
» » $1\frac{1}{2}$ » . . . . .	1	45	750	1	75	1,312	50
» » $1\frac{5}{8}$ » . . . . .			87	1	75	152	25
» » $1\frac{3}{4}$ » . . . . .			187	1	75	327	25
» » 2 » . . . . .			250	1	75	437	50
» » $1\frac{7}{8}$ » . . . . .			148	1	75	259	—
» » $\frac{5}{16}$ » . . . . .			25	1	75	43	75
Полосовое $2\frac{1}{4} \times \frac{1}{4}$ д. . . . .	1	50	306	1	80	550	80
» $2\frac{1}{4} \times \frac{3}{8}$ » . . . . .			375	1	80	675	—
» $1\frac{1}{2} \times \frac{5}{8}$ » . . . . .			750	1	75	1,312	50
Шпикое 1-прокатное . . . . .	1	50	100	1	70	1,387	—
» 2-прокатное . . . . .			415	1	70		
» 3-прокатное . . . . .			300	1	70		
» 5-прокатное . . . . .			40	1	80		
Полоски въ $1\frac{1}{4} \times \frac{1}{4}$ д. . . . .	1	50	750	1	80	1,350	—
» » $1 \times \frac{1}{2}$ д. . . . .			187	1	80	337	60
» » $1\frac{1}{2} \times \frac{1}{4}$ д. . . . .			200	1	80	360	—
Кричное артишское. . . . .	—	—	8,978	1	45	13,018	10
Листовое 10-фунт. . . . .	—	—	452	—	—	—	—
» 12-фунт. . . . .	—	—	45	—	—	—	—
» 15 фунт. . . . .	—	—	25	—	—	—	—
» 18 фунт. . . . .	—	—	90	2	40	1,968	—
» 20-фунт. . . . .	—	—	69	—	—	—	—
» 40-фунт. . . . .	—	—	79	—	—	—	—
Литъя чугунаго . . . . .	—	—	2,625	1	30	4,725	—
» » . . . . .	—	—	125	2	25	281	25
» » . . . . .	—	—	40	2	80	112	—
» » . . . . .	—	—	200	1	20	210	—
» » . . . . .	—	—	100	2	20	221	—
Цинка листового, по 1 п. 2 ф. . . . .	—	—	75	5	50	412	50
» » » 1 » 5 » . . . . .	—	—	56	5	68	319	—

Всего желѣза 15,880 п. на 25 708 р. и чугуна 3,090 п. на 5,573 р. 25 к.



Таблица IV.

Обороты сельскохозяйственного склада экономического комитета  
Красноуфимского земства.

Названия машинъ.	188 <sup>8</sup> / <sub>9</sub> г.		189 <sup>0</sup> / <sub>1</sub> г.		189 <sup>1</sup> / <sub>2</sub> г.		189 <sup>2</sup> / <sub>4</sub> г.	
	Руб.	К.	Руб.	К.	Руб.	К.	Руб.	К.
Молотилки конныя . . . . .	2,204	30	932	50	1,197	50	—	—
» ручныя . . . . .	35	—	120	—	—	—	84	—
Въялки . . . . .	199	50	88	—	—	—	48	—
Сохи-курашимки . . . . .	541	55	243	80	82	46	607	40
Сабаны . . . . .	149	—	329	80	—	—	—	—
Съялки . . . . .	64	25	20	20	55	53	14	50
Бороны-зигзагъ . . . . .	160	—	—	—	—	—	—	—
Жатвенныя машины . . . . .	120	—	—	—	—	—	—	—
Драпачи . . . . .	22	50	—	—	—	—	—	—
Буколотборники . . . . .	—	—	—	—	—	—	56	—
Ральники стальные . . . . .	45	86	—	—	—	—	—	—
Сталь листовая . . . . .	411	48	—	—	47	30	—	—
Литъе чугунное . . . . .	2	16	253	45	129	23	—	—
» компетск. вагранка . . . . .	675	—	—	—	33	36	—	—

С М Ъ Т А.

Лѣсосушильный сарай въ 12 саж. длин., 6 саж. шир., 2<sup>1</sup>/<sub>3</sub> саж. выш.

I. Расходъ лѣса:

на столбы . . . . .	9 арш. 6 вершк.	48 бр. по 30 к.	14 р. 40 к.
» 60 ступень . . . . .	9 » 6 »	10 » » 30 »	3 » — »
» продольн. и по-			
перечн. обвязки . 13 » 5 »	24 » » 50 »	12 » — »	
	9 » 6 »	20 » » 30 »	6 » — »
	12 » 5 »	20 » » 40 »	8 » — »
» стропила . . . . .	12 » 5 »	30 » » 40 »	12 » — »
» укосины между			
столбамн. . . . .	7 » 4 »	28 » » 15 »	4 » 20 »
	7 » 5 »	28 » » 20 »	5 » 60 »
» лежни . . . . .	7 » 5 »	20 » » 20 »	4 » — »
кровельнаго лѣса,			
распиливая бревна			
6 ходами . . . . .	12 » 5-6 »	56 » » 40 »	22 » 40 »
	12 » 2 »	40 » » 5 »	2 » — »
пластинъ однорѣзки .	8 » 5 »	260 » » 25 »	65 » — »

Итого лѣсу на . . . . . 158 р. 60 к.

II. Плата за распиловку лѣса 336 ходовъ, по 10 к. . . . .	33 » 60 »
260 » » 15 » . . . . .	39 » — »

Итого распиловка . . . . . 72 р. 60 к.

III. За работу по построению сарая . . . . . 247 » 80 »

IV. Гвозди, петли, скобы и остал. желѣзн. принадл. 38 » 13 »

Всего . . . . . 517 р. 13 к.

## Ручное ткачество въ Швеціи.

(Отчетъ 1897 г. В. А. Доливо-Добровольской).

Командированная въ Стокгольмъ для ознакомленія съ кустарнымъ отдѣломъ выставки на 2 недѣли, я предполагала этотъ срокъ вполне достаточнымъ для исполненія возложеннаго на меня порученія. Осмотрѣвъ Сѣверный музей выставки, гдѣ были сосредоточены школьный и кустарный отдѣлы Швеціи, я нашла необходимымъ ближе ознакомиться съ организаціей, дающей такіе замѣчательные результаты. Осмотръ центрального зданія выставки — «Дворца промышленности», — въ которомъ, между прочимъ, были отдѣлы ткацкихъ школъ Стокгольма и специальный отдѣлъ Норвегіи, убѣдилъ меня продолжить мое пребываніе въ Швеціи не только для собранія необходимаго печатнаго матерьяла, но также и для осмотра женскихъ школъ въ Стокгольмѣ и для поѣздки въ г. Буросъ (въ 12 часахъ пути отъ Стокгольма, гдѣ при ткацкой технической школѣ существуетъ 6-мѣсячный курсъ для женщинъ)\*). Собранные мною матерьялы относятся къ развитію

---

\*) Буросская техническая школа обращала общее вниманіе посѣтителей Сѣвернаго музея выставки прекрасными рисунками и тканями работы учениковъ и ученицъ, исполненными по ихъ композиціямъ. Представитель школы уѣхалъ обратно до моего прѣзда и не отъ кого было получить подробности о ней свѣдѣнія. Кромѣ того, въ Буросѣ я надѣялась увидѣть ручную прядильную машину, но послѣднее ожиданіе не оправдалось: тамъ оказалась обыкновенная механическая прядильная и старшій учитель г. А. Даммъ объяснилъ мнѣ, что «съ развитіемъ техники нѣтъ надобности въ ручныхъ прядильныхъ машинахъ. Для домашняго труда достаточно обыкновенной самопрядки: маленькихъ прядильныхъ фабрикъ уже не устраиваютъ, по ихъ бездоходности и невозможности конкурировать съ большими прядильными мануфактурами, гдѣ получается пряжа болѣе дешевая и лучшаго качества».

Въ машинномъ отдѣлѣ выставки также не было ручной или вообще небольшой прядильной машины.

домашняго труда вообще, а не исключительно женскаго; остановилась же я на осмотрѣ женскихъ школъ въ силу необходимости. Въ Стокгольмской высшей технической школѣ не было занятій и зданіе ремонтировалось \*). Въ другихъ школахъ также были каникулы и я осмотрѣла только самую большую ткацкую мастерскую школы «Друзей ручнаго труда», гдѣ увидѣла, что въ Швеціи самолетскіе челноки только еще начинаютъ входить въ употребленіе. Показывавшая мнѣ эту мастерскую г-жа Гамильтонъ обратила мое вниманіе на самолетскій станокъ, какъ на новостъ, и очень удивилась, услышавъ, что этому способу тканья обучено, по порученію министерства земледѣлія, уже немало русскихъ крестьянъ.

Въ этой школѣ я увидѣла очень интересную и выгодную для работницъ начинку гобеленовыхъ ковровъ. Работѣ этой обучаются только желающія, она не обязательна, какъ требующая большого терпѣнія и выгодна только для работницъ-горожанокъ. Провинціалкѣ нѣтъ смысла учиться работѣ, которую можно получить только въ столицѣ.

Ткацкую работу мнѣ удалось видѣть только въ школѣ Юанны Брунсонъ \*\*). Школа эта пользуется большою извѣстностью и многія учительницы Норвегіи и Финляндіи дополняютъ въ ней свои знанія. Во время выставки число такихъ ученицъ увеличилось. Благодаря любезности одной изъ нихъ, норвежской учительницы г-жи К. Шплсенъ, я получила изъ Христіаніи замѣчательный «Альбомъ норвежскихъ узоровъ \*\*\*).

О всѣхъ осмотрѣнныхъ и нѣкоторыхъ, обратившихъ мое особенное вниманіе школахъ будетъ сказано въ концѣ моего отчета, теперь же сообщу объ организаціи ремесленнаго обученія въ шведскихъ народныхъ школахъ, которыя служатъ фундаментомъ улучшенія національнаго домашняго труда. Впрочемъ, прежде надо сказать, что кромѣ выставки, гдѣ можно было купить разнообразныя произведенія домашняго труда, въ видѣ деревянныхъ издѣлій, шорныхъ, обуви, платья, мѣ-

---

\*) Благодаря любезности директора школы Г. Адлера, я осмотрѣла только чрезвычайно богатый музей школы и замѣчательно хорошо организованный отдѣлъ справокъ, гдѣ каждый желающій имѣть свѣдѣнія о бывшихъ ученикахъ можетъ всегда получить таковыя, обратившись лично или письменно къ директору школы. Надо указать только имя, фамилію и мѣсто родины ученика.

\*\*) Коллекцію работъ этой школы можно видѣть въ С.-Петербургскомъ Кустарномъ музеѣ.

\*\*\*) Альбомъ этотъ есть изданіе «Художественно-промышленнаго музея Христіаніи».

ховыхъ одеждъ, перчатокъ, тканей \*) ковровъ, кружевъ и проч., все очень тщательно и со вкусомъ, по національнымъ рисункамъ исполненное, но очень не дешевое, въ самомъ городѣ встрѣчаются магазины съ такими же производствами. Укажу, между прочимъ, на большой магазинъ F. W. R. Hollsten, Södra Sloydmagasinet «Slussgatan 18», и въ противоположной части города менѣе значительный магазинъ—Erik Gillberg, «Normalmstorg 4». Обѣ торговли не отличаются изяществомъ витринъ, устраиваемыхъ для привлеченія вниманія публики, торговцы въ нихъ простые шведскіе крестьяне въ своихъ обыденныхъ костюмахъ; но, судя по обилію товара, видно, что произведенія домашняго труда Швеціи имѣютъ большое значеніе въ экономической жизни этой страны \*\*). Доказательствомъ служатъ ниже приводимые отчеты правительственныхъ инспекторовъ королевскаго агрономическаго управления, съ которыми я познакомилась благодаря любезному вниманію директора управленія г. Одельберга (Odelberg), а также отчеты провинціальныхъ обществъ, составившихъ отчеты своей дѣятельности для выставки. Слѣдуетъ также указать на магазинъ исключительно женскихъ работъ—«Пчелиный улей» (Bikupan) на Klarabergsgatan, 21. Основанный въ 1870 году женскимъ обществомъ того же названія, магазинъ этотъ служитъ центромъ сбыта произведеній женскаго труда всѣхъ классовъ общества и всѣхъ частей Швеціи безъ исключенія. Магазиномъ завѣдуютъ интеллигентныя женщины, члены общества; онѣ принимаютъ заказы на самыя разнообразныя издѣлія, начиная съ національныхъ костюмовъ и кончая куклами и придачнымъ для поворожденныхъ.

Теперь перехожу къ извлеченію изъ отчета, составленнаго г. Бергманомъ, инспекторомъ народныхъ школъ г. Стокгольма.

### Ремесла для мальчиковъ.

*Древотопіе (Högsloyd).* Въ началѣ 70-хъ годовъ въ Швеціи начали устраивать ремесленные классы при нѣкоторыхъ учебныхъ заведеніяхъ и открывать ремесленные школы; возникшіе по инициативѣ частныхъ лицъ,

---

\*) Коллекція тканей изъ разныхъ провинцій Швеціи мною представлена въ Спб. Кустарный музей.

\*\*\*) Мнѣніе о большой зажиточности шведскихъ крестьянъ нельзя считать вѣрнымъ; эмиграція въ Америку доказываетъ противное.

классы и школы привлекли вниманіе администраціи и сельскохозяйственныхъ обществъ. Первоначальная поддержка правительства выразилась участіемъ королевской агрономической академіи въ рѣшеніи вопроса объ улучшеніи національныхъ ремеслъ. Въ 1877 году ремесленные классы были уже устроены въ 80 школахъ; это побудило риксдагъ, для поощренія мужского ремесленного образованія, назначить по 75 кронъ каждому школьному участку, въ которомъ обученію ремесламъ посвящалось не менѣе 4 часовъ въ недѣлю. Условія эти, однако, не способствовали равномерному распредѣленію субсидіи и въ 1894 году были выработаны слѣдующія правила: каждый школьный участокъ, подающій школьному инспектору отчетъ о существованіи правильно организованной мужской ремесленной школы, минимумъ съ 10 учениками, или устроившей ремесленные классы (безъ ущерба общеобразовательному курсу) въ народной школѣ, не менѣе 4 часовъ въ недѣлю, получаетъ по 75 кронъ на каждую школу. Если въ школѣ или отдѣленіи 15 учениковъ, сумма субсидіи не увеличивается.

Слѣдующая таблица показываетъ число школъ (преимущественно народныхъ), получавшихъ субсидію. Изъ нея видно, что число такихъ школъ ежегодно увеличивалось.

Годъ.	Число школъ.	Годъ.	Число школъ.
въ 1878 . . .	103	въ 1887 . . .	991
» 1879 . . .	163	» 1888 . . .	1,167
» 1880 . . .	234	» 1889 . . .	1,278
» 1881 . . .	300	» 1890 . . .	1,392
» 1882 . . .	377	» 1891 . . .	1,492
» 1883 . . .	463	» 1892 . . .	1,624
» 1884 . . .	584	» 1893 . . .	1,787
» 1885 . . .	727	» 1894 . . .	1,887
» 1886 . . .	872		

Выдача субсидій по правиламъ, выработаннымъ въ 1894 году, началась съ 1895 года; въ этомъ году на 2,483 отдѣленія было израсходовано 185,236 кронъ. Сюда вошли значительныя суммы, выданныя мѣстной администраціей, земледѣльческими обществами, общинами и частными лицами. Фактически число ремесленныхъ школъ значительно больше вышеуказаннаго, такъ какъ сюда не вошли тѣ народныя и частныя школы, не получающія субсидіи, въ которыхъ преподаваніе ручного труда не соотвѣтствуетъ правиламъ 1894 года. Засимъ во

всѣхъ 7-ми правительственныхъ учительскихъ семинаріяхъ введено обязательное обученіе ремесламъ: въ Карльстадтской съ 1876 г., Лундской и Хернесандской съ 1888 г., Линчепингской съ 1892 г., Упсальской, Готебургской и Вексіоской съ 1893 г. Кромѣ того, при содѣйствіи правительства, во многихъ провинціяхъ устраиваются инструкторами королевской агрономической академіи и другими лицами временные ремесленные курсы для народныхъ учителей. Большая часть народныхъ учителей и учительницъ, преподающихъ древодѣліе (Holzsłöjd), прошли одинъ или два курса Нээской семинаріи. Вообще надо сказать, что ремесленное обученіе существуетъ не исключительно на средства правительства, а только имъ поддерживается. Надъ ремесленнымъ обученіемъ наблюдаютъ правительственные инспекторы и наблюдатели, назначенные мѣстными администраціями, несущими расходы по школьному образованію. Королевская агрономическая академія слѣдитъ за ремесленнымъ обученіемъ черезъ состоящихъ при ней инспекторовъ.

Преподаваніе ручному труду возникло по личной инициативѣ народныхъ учителей, какъ прекрасное педагогическое средство; сначала оно не могло имѣть строго опредѣленной программы и вполнѣ зависѣло отъ личности учителя. Хотя обученіе это не отличалось единствомъ, но всѣ стремились къ одной цѣли — расширить его; въ этомъ убѣждаютъ отзывы школьныхъ инспекторовъ: при всѣхъ особенностяхъ преподаванія, согласно мѣстнымъ условіямъ, всѣ сходились въ одномъ принципѣ, — что ручной трудъ имѣетъ громадное педагогическое значеніе.

На съѣздѣ учителей, бывшемъ въ 1895 г. въ Стокгольмѣ, эти принципы были формулированы слѣдующими положеніями. Ремесленное обученіе мальчиковъ въ школахъ должно быть ведено по слѣдующей программѣ:

1. Обученіе должно быть конкретное.
2. Начиная съ легкихъ, простыхъ работъ, надо постепенно переходить къ болѣе сложнымъ.
3. Оно должно быть индивидуальнымъ.
4. Надо стремиться къ физическому и интеллектуальному развитію учениковъ, развивая въ нихъ любовь къ физическому труду, порядку, аккуратности и самостоятельности.
5. Оно должно быть руководимо учителями, теоретически и практически подготовленными и имѣющими навыкъ въ этомъ дѣлѣ.

## Картонажное и металлическое ремесла.

Кромѣ древодѣлія, въ курсѣ народныхъ школъ Стокгольма входятъ на тѣхъ же педагогическихъ началахъ еще два эти ремесла, первое—какъ подготовительное, второе—какъ окончательное. Картонажная работа была введена для пополненія пробѣла, существовавшего въ обученіи ручному труду въ первыхъ трехъ классахъ при совмѣстномъ обученіи мальчиковъ и дѣвочекъ \*) (последнихъ обучали только шитью и вязанію) до занятія древодѣліемъ, которое начинаютъ мальчики 11—12 лѣтъ. Моделями для этой работы служатъ геометрическія фігуры, приучающія дѣтей къ точности въ работѣ, развивающей руку, глазъ и способствующей мысленію. Трудно найти другую работу, дающую съ малыхъ лѣтъ понятіе о геометріи и вообще настолько способствующую умственному развитію.

Обученіе металлическому ремеслу ведется педагогически подготовленнымъ персоналомъ, слѣдуетъ той-же программѣ и по систематически подобраннымъ моделямъ. Ученики занимаются имъ съ большимъ интересомъ.

### Ремесло для дѣвочекъ.

Въ Швеціи не обязательно обученіе въ школахъ дѣвочекъ ремеслу, въ нѣкоторыхъ же европейскихъ странахъ оно обязательно. Въ 1895 г. удалось получить на это дѣло субсидію отъ правительства. Однако и безъ правительственной субсидіи ремесленное обученіе дѣвочекъ существовало и поддерживалось обществомъ; за два послѣднія десятилѣтія оно даже было введено въ программу школъ многихъ мѣстностей. Причина этого заключается въ томъ, что все большее и большее педагогическое значеніе стали придавать преподаванію ручного труда. Въ связи съ этимъ пришлось выработать и систему обученія. Въ Германіи система эта уже существуетъ,— это такъ называемая «система Шалленфельда» (Schallenfeldsche Methode). Она была введена и въ Швеціи, хотя и мало подходила къ мѣстнымъ требованіямъ; поэтому впоследствии пришлось выработать свою — шведскую методу. Попыткой въ этомъ направленіи явилась «Стокгольмская метода» (Stokholmer Methode, die Methode der Volksschule), которая въ относительно короткое время

\*) Народная школа въ Швеціи имѣетъ 7 классовъ, раздѣляющихся на 14 семействъ. Въ первыхъ трехъ классахъ дѣвочки и мальчики обучаются совмѣстно.



введена въ учительскихъ семинаріяхъ, высшихъ и среднихъ женскихъ школахъ. Цѣль этой методы — развить вѣрность глаза, руки, остроту мысли, аккуратность, самостоятельность, любовь къ хорошему и аккуратному исполненію работы и къ исполненію нѣкоторыхъ домашнихъ обязанностей. Эта цѣль, конечно, не легко достигается, но многолѣтняя практика доказала, что если не уклоняться отъ приводимой ниже программы, — она достижима.

Общія положенія методы слѣдующія:

1. Преподаваніе должно быть какъ можно болѣе наглядно. Это достигается въ шитьѣ — посредствомъ рамъ для различныхъ швовъ и посредствомъ толстыхъ деревянныхъ спиць съ толстой шерстью — для вязанья; при этомъ обязательно рисованіе на классной доскѣ.

2. Требуется строгая послѣдовательность въ преподаваніи, чтобы ученицы вполне усвоили механизмъ работы.

3. Весь классъ долженъ одновременно упражняться въ одинаковой работѣ, такъ какъ при большомъ числѣ учениць преподавательница не можетъ заниматься съ каждой отдѣльно.

4. Преподаваніе должно заключаться въ слѣдующемъ: вязанье, шитье (бѣлья и платья), штопка чулокъ и бѣлья, починка, мѣтка, вышиванье гладью, кройка бѣлья и платья. Всѣ предметы роскоши должны быть изгнаны изъ народной школы.

Изъ вышесказаннаго видно, что учительница во время уроковъ должна не только учить, но и воспитывать, — слѣдовательно, она должна имѣть не только, техническую ловкость, но и педагогическую подготовку. Къ счастью, въ настоящее время нѣтъ уже недостатка въ такихъ учительницахъ. Преподаваніе домашняго ремесла, какъ уже сказано, введено въ шведскихъ семинаріяхъ и для народныхъ учительницъ. Кромѣ того, въ послѣдніе годы для подготовки учительницъ къ методическому преподаванію было устроено много временныхъ курсовъ. Съ 1885 по 1897 годъ во всѣхъ курсахъ при семинаріяхъ обучилось не менѣе 573 учительницъ домашняго ремесла.

Какъ въ отчетѣ г. Бергмана, такъ и въ другихъ отчетахъ часто упоминается Нэесская семинарія, потому необходимо съ ней поближе познакомиться. Основанная въ 1870 году въ помѣстьи Нээсъ, въ 30 километрахъ отъ Готебурга (Goteborg), школа ручного труда для мальчиковъ впоследствии преобразовалась въ первую въ Швеціи по времени основанія и долго бывшую единственную, извѣстную нынѣшнюю, учительскую семинарію, специально для педагогической подготовки учи-

телей ручного труда. Первый курсъ семинаріи былъ годичный, потомъ на ряду съ этимъ годичнымъ курсомъ были устроены сокращенные курсы для учителей народныхъ школъ. Въ 1882 году послѣдніе совершенно вытѣснили годичный. Теперь при семинаріи существуютъ 4 такіе курса, по 6 недѣль каждый: 2 лѣтнихъ и 2 зимнихъ. На лѣтніе курсы принимаются учителя и учительницы вмѣстѣ, на зимніе же, — на одинъ — только учителя, на другой — только учительницы. На лѣтніе курсы принимаютъ исключительно лицъ, занимающихся преподаваніемъ, на зимніе — всѣхъ желающихъ посвятить себя этому дѣлу. Обученіе бесплатное и для всѣхъ одинаковое. Въ число предметовъ преподаванія входятъ лекціи: 1) педагогики ручного труда, 2) исторіи, педагогики, 3) психологіи и т. д., затѣмъ рисованіе, дроводѣліе и ежедневныя гимнастическія упражненія. При бесплатномъ обученіи всѣ пользуются также бесплатно матерьялами, инструментами и около 70 человекъ — помещеніемъ. Исполненныя работы поступаютъ производителямъ для составленія коллекціи при обученіи ими другихъ. Общее число учениковъ на всѣхъ четырехъ курсахъ доходитъ до 270—290 человекъ въ годъ, преимущественно учителей и учительницъ. Со дня основанія семинаріи до конца 1896 г. было 76 выпусковъ, окончило курсъ 1,904 мужчины и 723 женщины. Нѣкоторые поступали въ семинарію вторично и, если считать каждое лицо столько разъ, сколько курсовъ оно прошло, то насчитывается 3,441 человекъ. Въ числѣ учениковъ было 670 иностранныхъ учителей и учительницъ.

Семинарія эта выработала свою систему педагогически производительнаго ручного труда, исключительно дроводѣлія, она называется «Necess System» и введена во многихъ шведскихъ и иностранныхъ учительскихъ семинаріяхъ. Эта система требуетъ, чтобы обученіе домашнему ручному труду велось экономическимъ образомъ, т. е. чтобы производились вещи мѣстнаго обихода. Придавая педагогическое значеніе обученію ручному труду, обращаютъ особенное вниманіе не на изготовляемый предметъ, а на ученика; слѣдятъ, чтобы успѣхи въ работѣ шли наравнѣ съ его нравственнымъ и умственнымъ усовершенствованіемъ. Ручной трудъ долженъ развивать любовь къ работѣ, самостоятельности, отчетливости, чистотѣ и вниманію, способствовать развитію физическихъ силъ, приучать къ терпѣнію и къ оцѣнкѣ личнаго труда по нравственнымъ и экономическимъ его достоинствамъ. Главное значеніе придается не готовой работѣ, а самому процессу производства и влиянію его на развитіе воспитанника. Учитель и ученикъ должны

заниматься добровольно. Работа должна соответствовать способностям и физическим силам ученика и способствовать его умственному развитию. Все работы должны быть выполнены аккуратно, вполне закончены и вычищены. Главный наиболее употребляемый инструмент — поплт. Курсъ ручного труда по Нээской системѣ можетъ усвоить воспитанникъ не моложе 10—12 лѣтъ.

Перехожу теперь къ извлеченію изъ отчета «королевскаго агрономическаго управленія въ Стокгольмѣ» за 1895 г.

### Обзоръ домашняго ручного труда.

*Стокгольмскій округъ* (Stockholms län). Въ Густавсбергѣ (Gustafsberg) инструкторъ г. Волаверъ руководилъ курсами, которые посѣщали 15 народныхъ учителей. Въ 52 школахъ, въ продолженіе 8 мѣсяцевъ учебнаго года, 44 учителя и 47 учительницъ даютъ отъ 4 до 6 уроковъ ручного труда въ недѣлю.

*Упсальскій округъ* (Upsala län). На двухъ курсахъ ручного труда, подъ руководствомъ инструктора г. Нордина, было 81 ученикъ и на двухъ тѣхъ курсахъ—49 ученицъ. Въ округѣ 79 ремесленныхъ школъ: 61 для мальчиковъ съ 1,198 учениками и 18 для дѣвочекъ съ 868 ученицами. Въ г. Упсалѣ было 4 выставки произведеній ручного труда, на которыхъ выдавались награды.

*Северманландскій округъ* (Södermanlands län). На улучшеніе мѣстныхъ ремеселъ имѣлось 8,760 кр. Ремесленный комитетъ имѣлъ остатокъ въ суммѣ 910 кр. Кроме того, ассигновали:

ландстингъ . . . . .	5,000 кр.
правительство . . . . .	850 »
экономическое общество . . . . .	1,000 »

Г. Волаверъ имѣлъ частныхъ пожертвованій 1,000 кр.

Израсходовано 8,180 кр., въ томъ числѣ:

на ремесленные школы . . . . .	7,180 кр.
» стипендіи . . . . .	650 »
» инспекцію и разные расходы . . . . .	350 »

Десяти учителямъ и учительницамъ для поступленія въ Нээскую семинарію выдано 150 кронъ. Десяти учительницамъ для изученія женскихъ работъ въ семинаріи Мальмочепинга \*) (Malmokörping) выдано

\*) Въ Мальмочепингской семинаріи готовятся учительницы начальныхъ народныхъ школъ (Kleineinder-schulen).

150 кр. Въ 105 мужскихъ ремесленныхъ школахъ и въ 136 такихъ же женскихъ обучалось 2,087 мальчиковъ и 3,848 дѣвочекъ. Въ этомъ году вновь устроены 3 мужскихъ и 5 женскихъ ремесленныхъ школъ.

*Естерготландскій округъ* (Östergötland län.). Ремесленнымъ обученіемъ завѣдуетъ ландстингъ. Учителя и учительницы получили по 75 кр. для поѣздки на курсъ Нэеской семинаріи. 500 кр. выдано народнымъ учительницамъ для изученія женскихъ ремеслъ въ Линчѣппингской семинаріи, гдѣ были устроены временные курсы для учительницъ. На устройство ремесленныхъ классовъ въ женскихъ народныхъ школахъ выдано 3 тысячи кронъ. Въ округѣ 89 мужскихъ ремесленныхъ школъ съ 1545 учениками; эти школы получили 4,500 кр. На школы плетенія соломенныхъ шляпъ въ г. Линчѣппингѣ (Linköping) экономическое общество дало 450 кр. Въ этой школѣ обучались учительницы начальныхъ школъ (smaskollägarinnor) и 20—30 дѣтей; кромѣ того, на курсѣ того же ремесла въ г. Мутала (Motala) было 50 учениковъ разнаго возраста.

*Юнчеппингскій округъ* (Jonköppings län.). Для поступленія въ Нэескую семинарію выданы 11 ученикамъ 1,100 кр. Для поддержки ремесленныхъ школъ дано 6,380 кр. На разные расходы 105 кр. Въ 58 общинахъ устроены въ школахъ ремесленные классы. Выдаются субсидіи высшей народной школы въ г. Траносѣ (Tranas) и технической школы въ Юнчѣппингѣ.

*Кронбергскій округъ* (Kronobergs län.). Для поддержки ремесленныхъ школъ въ 16 общинахъ израсходовано 1,775 кр.

*Сверный Кальмарскій округъ* (Norra Kalmar län.). Выдано пособіе народному учителю для прохожденія полного курса въ Нэесѣ. Въ округѣ 34 ремесленныхъ школы для мальчиковъ и 5 для дѣвочекъ.

*Южный Кальмарскій округъ* (Södra Kalmar län.). Въ Кальмарѣ были ремесленные курсы для 12 народныхъ учителей и для 20 учительницъ. Курсы эти стоили 1,431 кр. Кромѣ того, 2 учителя отправлены въ Нэесъ. Ремесленныхъ школъ 92: 51 мужская и 41 женская. Въ нихъ обучались 811 мальчиковъ и 661 дѣвочка. На содержаніе школъ израсходовано 4,562 кр.; по 75 кр. на каждую мужскую и по 25 кр. на женскую школу. Въ г. Кальмарѣ существуетъ постоянная выставка для продажи ремесленныхъ и школьныхъ издѣлій. Въ 1895 г. этихъ издѣлій продано на 3,041 кр.

*Готландскій округъ* (Götlands län.). 9 учителей, 2 учительницы и 1 семинаристка учились на ремесленныхъ курсахъ. 47 ремеслен-

ныхъ школъ округа получили субсидіи и 4 школы получили матеріалъ для ремесленныхъ классовъ.

*Блекингскій округъ* (Blekinge län). Съ начала 1895 года экономическое общество приняло на себя все расходы по улучшенію ручнаго труда. Ландстингъ ассигнуетъ ежегодно 1500 кр. на ремесленные классы въ народныхъ школахъ. На ремесленныхъ курсахъ подъ руководствомъ инструктора г. Волапдера было 16 учениковъ, въ томъ числѣ 10 учителей народныхъ школъ. Каждый ученикъ этихъ курсовъ получилъ по 50 кр. субсидіи. Въ 57 мужскихъ ремесленныхъ школахъ было къ концу года 1728 учениковъ и въ 33 такихъ-же женскихъ было 1923 ученицы. Наиболѣе изящнымъ исполненіемъ тканей и разныхъ вышивокъ отличались три ученицы. Въ 1895 г. устроено 3 новыхъ ремесленныхъ школы, каждая школа получила по 200 кр. на обзаведеніе необходимыми инструментами и матеріаломъ. Въ магазинахъ, устроенныхъ для продажи школьныхъ и кустарныхъ издѣлій въ г. г. Карльскронѣ (Karlskrona), Карльсгампѣ (Karlshamn) и Роннебю (Ronneby) было продано въ 1895 году—въ первомъ на 13,239 кр., во второмъ—на 1965 кр. и въ третьемъ—на 975 кр.

*Христианстадтскій округъ* (Kristianstads län). Въ 1895 г. устроены: 1) Центральная мужская ремесленная школа въ селѣ Оннестадѣ (Önestad), 2) женская семинарія ручнаго труда въ Транесѣ (Tranos) и 3) школа плетенья соломенныхъ и другихъ издѣлій въ Манкагенгсбю (Mankajongsby) и 4) курсы для столяровъ, на которые израсходовано 492 кр.

1) Въ Оннестадской школѣ было 56 учениковъ на зимнемъ курсѣ, въ томъ числѣ 17 спеціальныхъ и 10 учениковъ по земледѣлію. Средній возрастъ учениковъ 20 лѣтъ. На лѣтнемъ курсѣ семинаріи было 17 учителей народныхъ школъ и въ нормальной школѣ при этой семинаріи 12 человѣкъ дѣтей.

2) Въ Транесской семинаріи было 34 народныхъ учительницы.

3) Въ Манкагенгсбюсской школѣ было 30 учениковъ разнаго возраста. Зимой болѣе 100 человѣкъ занимались плетеньемъ изъ соломы. Было продано 3,000 соломенныхъ бунтовъ на 1,490 кр.

Въ Сканиі 119 ремесленныхъ школъ, 61—въ Христианстадтскомъ округѣ и 58 въ Мальмехюсскомъ (Malmöhus län) 17 народныхъ школъ получили коллекціи моделей ручнаго труда и 9 вновь устроенныхъ школъ получили все необходимыя инструменты и матеріалы на 450 кр.

Въ Христианстадтскомъ магазинѣ школьныхъ и кустарныхъ издѣлій было продано въ годъ на 6,733 кр.

Въ *Мальмехюсскомъ округѣ* (Malmöhus län) мѣстное общество дало народнымъ учителямъ по 30 кр. субсидиі для изученія курсовъ ручного труда 7 чел. въ семинаріи г. Хансона въ г. Мальмо и 10 чел. въ Центральной Öнестадской семинаріи.

Культурно-историческое общество въ г. Лундѣ (Lund) получило 500 кр. на покупку альбомовъ и коллекцій ручного тканья съ цѣлью усовершенствованія мѣстнаго. Въ магазинѣ общества продають мѣстныя ткани, улучшенныя стараніями этого общества.

*Халандскій округъ* (Hallands län). Мѣстное общество дало по 60 кр. семи народнымъ учителямъ для изученія ручного труда въ Нэеской семинаріи, съ условіемъ, чтобы общины устроили ремесленныя школы.

*Гетеборгскій и Бохусленскій округъ* (Göteborgs Bohus län). Мѣстное общество выдаетъ субсидіи двумъ высшимъ народнымъ школамъ для улучшенія классовъ ручного труда: 1) школѣ ручного труда въ г. Уддевалѣ (Uddevala) и 2) сиротскому дому въ Симмеродѣ (Simmerods).

*Свертый Элифсборгскій округъ* (Nora Älfsborgs län). Даны субсидіи семи народнымъ учителямъ для поступленія въ Нэескую семинарію. За уроки ручного труда 93 учителя получили по 25 кр. каждый, за уроки женскаго ручного труда учительницы получили по 30 кр., за классы соломеннаго плетенья 11 народныхъ учительницъ получили по 30 кр. Содержали учительницу специалистку соломеннаго плетенья въ Упперудской школѣ (Uppered). Технической школѣ въ г. Венерсборгѣ (Vänersborg) дано 2,000 кр. Школѣ ручного труда въ г. Аллингесѣ (Älingsås) дали 300 кр. Практической школѣ домоводства въ Элэвѣ дано 2,500 кр.

*Южный Элифсборгскій округъ* (Södra Älfsborgs län). На содержаніе учениковъ въ Нэеской семинаріи дано 420 кр. Въ 56 народныхъ школахъ устроены ремесленные классы. Въ 36 женскихъ народныхъ школахъ было 876 ученицъ. Въ ремесленныхъ классахъ народной школы г. Бураса было 1,274 ученика. Курсъ столярнаго ремесла въ селеніи Боллебюгдѣ (Bollebygd) продолжался весь учебный годъ. Низшая техническая школа г. Бураса получила 500 кр.

*Скараборгскій округъ* (Skaraborgs län). 4,930 кр. получило 9 народныхъ ремесленныхъ школъ (изъ нихъ одна вновь выстроена). Кромѣ того, школы эти имѣють и свои опредѣленные средства. Въ двухъ изъ этихъ девяти школъ устроены классы женскаго ручнаго

труда. Двѣ школы соломеннаго плетенія получили 350 кр. субсидіи. Въ 33 народныхъ школахъ обучали женскимъ работамъ; одна изъ нихъ получила 200 кр., шесть по 100 кр. и двадцать шесть по 50 кр. на руководѣльные классы. 38 школьныхъ участковъ получали средства отъ правительства.

*Вермландскій округъ* (Vermlands län), содержалъ 14 учениковъ въ Нэесѣ. Въ ткацкой школѣ г. Карльстада (Karlstad) было 5 курсовъ, продолжавшихся 5—6 недѣль. На каждомъ курсѣ было по 39 ученицъ. На двухъ курсахъ шитья, вязанья, плетенья изъ соломы и т. д. было 44 ученицы. На двухъ курсахъ мужскихъ ремеселъ, продолжавшихся по 2 мѣсяца, было 34 ученика.

Одна частная рабочая школа (Slodoch handarbetsskola) получила 100 кр. субсидіи. Карльстадская учительская семинарія получила 200 кр. субсидіи. Домъ трудолюбія для бѣдныхъ женщинъ въ Эстмаркѣ (Estmarek) получилъ 350 кр. для педагогической подготовки учительницъ ручного труда.

*Греброскій округъ* (Grebro län) 840 кр. дано 14 учителямъ для поступленія въ Нэескую семинарію, по 60 кр. каждому. Инструкторамъ устроены были 2 ремесленныхъ курса для учительницъ начальныхъ народныхъ школъ: 1) курсъ плетенья корзины и 2) курсъ ткачества. На эти курсы израсходовано 1,301 кр. 68 мужскихъ мѣстныхъ народныхъ школъ и 109 женскихъ получили субсидіи на ремесленные классы. Три вновь устроенныя мужскія ремесленные школы получили по 75 кр. на обзаведеніе инструментами и матеріаломъ.

*Вестманландскій округъ* (Vestmanlands län) 7,000 кр. дано технической школѣ въ г. Вестеросѣ (Västerös). На устроенныхъ тамъ курсахъ мужскихъ ремеселъ учились 11 учителей и 2 учительницы. На четырехъ недѣльныхъ курсахъ женскихъ ремеселъ было 20 учительницъ. Въ 51 приходѣ 42 мужскихъ и 58 женскихъ школъ получили 3,740 кр. (каждая школа отъ 20 до 200 кр.). Высшая женская народная школа въ Терпѣ (Tärna) получила 100 кр. Еще двѣ школы получили по 100 кр. на покупку матерьяла для ремесленныхъ классовъ.

*Корнбергскій округъ* (Kornabergs län) 740 кр. получили 9 мужскихъ и 4 вновь устроенныхъ женскихъ школы. 1,000 кр. получила школа, устроенная въ г. Гадеморѣ (Hedemojä) на завѣщанный г. Бакманомъ капиталъ; въ ремесленномъ отдѣленіи этой школы было 97 учениковъ.

*Гёфлеберскій округъ* (Gäfleborgs län). Три учителя получили субсидію для поступленія въ Нэаскую семинарію. 73 учителя мужскихъ ремесленныхъ школъ получили по 40 кронъ, всего 2,920 кр. По 200 кр. получили 3 рабочихъ для поступленія въ Стокгольмскую высшую техническую школу.

*Вестернорландскій округъ* (Västernorrlands län). Въ 89 народныхъ школахъ есть ремесленные классы.

*Гемтландскій округъ* (Jämtlands län). На устроенныхъ инструкторомъ г. Нордишъ четырехнедѣльныхъ ремесленныхъ курсахъ было 13 народныхъ учителей; кромѣ того, 13 народныхъ школъ получили 800 кр. субсидіи и частная ремесленная школа въ г. Естерсундѣ (Östersund) получила 300 кронъ.

*Вестерботенскій округъ* (Västerbottens län). Въ центральной ремесленной школѣ г. Умео (Umea) окончило 14 учениковъ. Учителемъ этой школы были устроены въ трехъ мѣстностяхъ курсы, на которыхъ было 6 народныхъ учителей и 72 ученика народныхъ школъ. 20 народныхъ школъ съ ремесленными классами получили по 75 кр.

*Норботенскій округъ* (Norbottens län). Въ устроенной въ м. Матаренгѣ (Matarengi) высшей ремесленной школѣ кончилъ курсъ 21 ученикъ. На бывшихъ въ Буденѣ (Boden) ремесленныхъ курсахъ было 30 учениковъ. На курсахъ дроводѣлія въ народной школѣ г. Люллэо (Lulea) было 6 учителей и 6 учениковъ народныхъ школъ 10—12 лѣтъ. На курсы дроводѣлія и женскихъ работъ израсходовано 2,620 кронъ; 33 мужскія школы получили на классы дроводѣлія 1,225 кр. и 34 женскія школы получили 1,395 кр. Всѣхъ учениковъ и ученицъ было до 2,000. Въ ремесленной школѣ г. Халаранда (Hararanda) на весеннемъ курсѣ было 48, на осеннемъ — 72 ученика. въ Высшей ремесленной школѣ г. Халаранда въ первый семестръ окончило 8, во второй — 3 ученика.

Продолжая извлеченіе изъ «Отчета королевскаго агрономическаго управленія», считаю нужнымъ сказать, что при этомъ управленіи состоятъ два инструктора, на обязанности которыхъ лежитъ наблюденіе за правительственными ремесленными школами и частными, получающими правительственную субсидію. Два раза въ годъ они ѣздятъ для осмотра школъ и вмѣстѣ съ тѣмъ для устройства временныхъ ремесленныхъ курсовъ, гдѣ въ нихъ есть потребность. Каждый инструкторъ во время своей поѣздки обязанъ посѣтить не менѣе четырехъ школьныхъ округовъ.



### Ремесленные инструкторы.

Инструкторъ ремесленныхъ школъ г. Нординъ осматрѣлъ 109 школъ въ продолженіи 125 дней въ округахъ Упсалы, Гемтланда и Гефлеборга. По примѣру прежнихъ лѣтъ, имѣ были организованы 2 ремесленные курса. Первый курсъ въ д. Вестано—прихода Эльвекарлеблю—продолжался отъ 26 февраля по 3 апрѣля (35 дней); учились слѣдующимъ ремесламъ: столярному, токарному, бондарному, шорному, переплетному, рѣзбѣ по дереву и плетенію корзинъ изъ камыша. Было 20 учениковъ и 18 ученицъ. По окончаніи курса была выставка ученическихъ работъ, заслужившихъ общую похвалу. Второй курсъ, продолжавшійся 3 недѣли въ іюлѣ, былъ въ г. Энчеппингѣ (Enköping). Учениковъ и ученицъ было 43. Окрестные крестьяне учились столярному и бондарному ремесламъ, городскіе — преимущественно женщины — рѣзбѣ по дереву, переплетному мастерству и плетенію корзинъ изъ камыша. По окончаніи этого курса также была устроена выставка ученическихъ работъ. Полный отчетъ по этимъ курсамъ былъ представленъ мѣстному экономическому обществу. Въ г. Эстерсундѣ (Östersund), по примѣру предшествовавшихъ лѣтъ, былъ устроенъ временный курсъ разныхъ ремеселъ для народныхъ учителей. На субсидіи мѣстнаго экономического общества учились 10 народныхъ учителей и 2 учителя ручного труда.

*Отчетъ инструктора г. Нординъ по Гефлеборгскому округу (Gäflerborgs län).* Въ началѣ 70-хъ годовъ настоящаго столѣтія, когда возникла мысль о пользѣ ручного труда, о необходимости его изученія и улучшенія, мѣстныя экономическія и сельскохозяйственныя общества занялись сею осуществленіемъ. Извѣстный скульпторъ г. Альборнъ читалъ въ г. Гефле (Gäfle) рядъ лекцій о пользѣ ручного труда. Мѣстное экономическое общество устраивало курсы для подготовки народныхъ учителей къ ручному труду. Подъ руководствомъ правительственныхъ инспекторовъ эти одномѣсячные курсы повторялись каждое лѣто въ 1877, 79, 80, 81, 82, 84 и 86 г.г. На каждомъ курсѣ было около 40 учениковъ, не только исключительно народныхъ учителей, но и постороннихъ лицъ, интересующихся этимъ дѣломъ. Благодаря этимъ курсамъ, много ремесленныхъ школъ устроено въ разныхъ мѣстностяхъ округа. Теперь многіе приходы имѣютъ прекрасно устроенныя ремесленные школы, напримѣръ, въ Вальблю — 8 школъ, въ Больнесѣ — 7, въ Торсуверъ — 5 и т. д. Изъ 50 приходовъ округа 19 еще

не имѣютъ ремесленныхъ школъ, по недостатку средствъ на обзаведеніе. Въ 1895 году 71 народная школа имѣла ремесленные классы, въ которыхъ окончили курсъ 1394 ученика; изъ нихъ 36 получили прекрасные аттестаты, 20 — хорошіе и 6 — средніе. По недостатку времени 9 школъ не были инспектированы. Въ 56 школахъ есть отдѣльные комнаты для ремесленныхъ классовъ, въ большинствѣ прекрасно устроенныя; въ 2-хъ школахъ обученіе ведется въ классныхъ комнатахъ; въ нѣкоторыхъ школахъ обученіе ведется въ корридорахъ, гдѣ виситъ верхнее платье учениковъ, въ другихъ — для этихъ классовъ наняты частные дома. Есть школы, въ которыхъ ремесленные классы устроены въ подвальныхъ помѣщеніяхъ; эти послѣднія въ высшей степени неудобны, по недостатку воздуха, свѣта, а иногда и вслѣдствіе сырости. Въ общемъ — учителя знаютъ и хорошо ведутъ дѣло. Кромѣ подготовки на вышеупомянутыхъ курсахъ, многіе, благодаря субсидіямъ мѣстнаго экономическаго общества, были на курсахъ Нээской семинаріи.

Въ Гефлеборгскомъ округѣ существуютъ жепскія ремесленные школы, устроенныя общинами и частными лицами. При этомъ до 1895 г. на улучшеніе ремеслъ израсходовано:

мѣстнымъ экономическимъ обществомъ 57,625 кр.

» окружнымъ управленіемъ . 103,525 »

---

Итого . . 161,150 кр.

Въ 1895 г. получено:

правительственной субсидіи . 500 кр.

отъ мѣстнаго управленія . . 3,038 »

» общинъ . . . . . 3,345 »

---

Итого . . 6,883 кр.

Кромѣ того правительство дало по 75 кр. каждой школѣ на ремесленные классы, что составило 6,187 кр. Всего въ 1895 г. на обученіе ремесламъ было израсходовано 13,071 кр.

Въ школахъ г. Гефле, (не принадлежащихъ къ округу), очень хорошо поставлено дѣло ремесленного обученія. Въ прекрасно устроенныхъ школьныхъ домахъ мастерскія снабжены всѣми необходимыми инструментами и большимъ запасомъ матеріаловъ; въ 1895 г. ихъ

посѣщало 430 учениковъ; обученіе велось 4 учителями, изъ которыхъ одинъ былъ завѣдующимъ. Въ 1895 г. эти школы получили 3,750 кр. отъ правительства 1,875 кр. и отъ городского управленія 1,875 кр. Ремесленные классы женскихъ школъ тамъ также прекрасно организованы; женская спеціально ремесленная школа давно существуетъ. Хотя мѣстные общества много дѣлають для развитія женскихъ ремесль, все же этого не достаточно, такъ какъ  $\frac{2}{3}$  женскихъ школъ еще не имѣють спеціальныхъ ремесленныхъ классовъ.

Въ 1895 г. инспекторъ г. Воландеръ посѣтилъ 159 школъ въ 8 округахъ. Кромѣ осмотра школъ, имъ были устроены временные ремесленные курсы, по порученію общества. Посѣщены школы Кальмарскаго, Вестерготенскаго, Готландскаго и Вестманландскаго округовъ. Курсы были въ организованы Христианстадѣ, Блекингѣ и Стокгольмскомъ округѣ; на всѣхъ курсахъ было 51 ученикъ, въ томъ числѣ 32 народныхъ учителя. О результатахъ инспекціи въ Готландскомъ и Вестманландскомъ округахъ имъ данъ слѣдующій отчетъ. Во время посѣщенія Вестманландіи въ 1889 г. тамъ было 24 ремесленные школы, большею частью мужскихъ, а въ 1895 г. было уже 43 мужскія ремесленные школы; нѣкоторыя изъ нихъ съ двумя и даже съ тремя отдѣленіями и 86 женскихъ ремесленныхъ школъ, получившихъ отъ мѣстныхъ сельскохозяиственныхъ и другихъ обществъ 3,990 кр. Технической школъ г. Вестероса (Västerås) мѣстное общество дало 9,000 кр. Развитіе ручного труда очень благопріятно вліяетъ на все населеніе не только въ экономическомъ, но и въ нравственномъ отношеніи. На о. Готландѣ имѣются 43 ремесленные школы и строится много школьныхъ домовъ. Мѣстное экономическое общество даетъ по 125 кр. четыремъ ремесленнымъ школамъ на покупку инструментовъ и матеріаловъ.

Чтобы ознакомиться поближе съ дѣятельностью шведовъ по улучшенію національныхъ ремесль, покончивъ выдержки изъ официальныхъ извѣстій, привожу отчетъ о положеніи ремесленнаго образованія въ Скараборгскомъ округѣ.

*Отчетъ о дѣятельности Скараборгскаго ремесленнаго комитета (Slojtkomité) въ 1896, г. представленный ландстингу и экономическому обществу.* Съ 1872 г. риксдагъ обратилъ вниманіе на улучшеніе народнаго ручнаго труда и, по повелѣнію короля, мѣстная администрація и экономическія общества взяли на себя завѣдываніе этимъ дѣломъ. Необходимые при этомъ расходы были разложены на всѣ сословія го-

сударства, безъ исключенія; расходы эти можно считать ничтожными сравнительно съ той пользой, какую принесло народному хозяйству эстетическое развитіе національныхъ ремеслъ. За развитіемъ этого дѣла слѣдили всѣ кассы общества и все болѣе и болѣе имъ интересовывались. Сначала много пришлось работать для доказательства пользы ручного труда. Въ маѣ 1875 г. ландстингъ избралъ одного изъ своихъ членовъ, составившаго комиссію изъ 6 лицъ, для внесенія во вторую палату риксдага петиціи о выдачѣ субсидіи на устройство ремесленныхъ школъ. На полученную отъ риксдага субсидію въ 1,500 кр. открыты были въ 1876 г. ремесленные школы для мальчиковъ и юношей въ г.г. Лидчепингѣ (Lidköping), Скара (Skara) и Медельпланѣ (Medelplana); потомъ открыты такія же школы въ Фальчепингѣ (Falköping) и Тоденедѣ (Tadened); послѣдняя была устроена на мѣстныхъ средства. Какъ въ ландстингѣ, такъ и въ мѣстныхъ сельскохозяйственныхъ обществахъ, возрасталъ интересъ къ такимъ школамъ и къ 1879 году сельскохозяйственные общества пришли къ одинаковому возрѣнію на приносимую этими школами пользу. Съ развитіемъ дѣла по устройству ремесленныхъ школъ и классовъ организовались школьные комитеты. Комитеты эти состояли изъ 6 членовъ: 3-хъ отъ ландстинга и 3-хъ отъ мѣстнаго сельскохозяйственнаго общества; они выбирали изъ своей среды уполномоченнаго для защиты школьныхъ интересовъ въ риксдагѣ. Сельскохозяйственные общества выдавали ежегодно по 3,000 кр., а съ 1879 г. каждая община принимала участіе въ расходахъ на свою школу. Школьные комитеты заботились объ устройствѣ школъ и снабженіи ихъ всѣмъ необходимымъ. Два инструктора, выбранные въ 1879—80 г.г., до сего времени занимаются преподаваніемъ ремеслъ и въ помощь имъ избранъ третій.

Въ 1884 г. сельскохозяйственное общество нашло недостаточнымъ ассигнуемыя изъ его средствъ 1,500 кр. и просило субсидію у ландстинга, сочувственно отнесшагося къ этой просьбѣ и давшаго на школы 2,000 кр. Въ 1887 г. субсидія ландстинга возрасла до 5,000 кр. Благодаря ежегодно представляемымъ отчетамъ и петиціямъ сельскохозяйственнаго общества, правительственная субсидія выдавалась въ слѣдующемъ размѣрѣ:

въ 1887 г. . . . .	750 кр.
» 1888 . . . . .	1,250 »
» 1889 и 90 г. по . . . .	1,000 »
въ слѣдующіе годы по . . . . .	1,100 »

Такимъ образомъ, комитетъ имѣлъ средства не только на поддержку существовавшихъ школъ, но и на устройство новыхъ, заботясь при этомъ объ увеличеніи числа преподаваемыхъ ремеслъ и о введеніи рисованія.

Въ 1884 г. сдѣлали опытъ устройства ремесленныхъ классовъ въ высшей народной школѣ г. Стенсторпа (Stenstorp). Въ 1885 г. открыта ремесленная школа въ г. Мариестадѣ (Mariestad). Въ 1887 г. открыта школа соломеннаго плетенья въ г. Шефдѣ (Sköfde) и въ 1889 г. такая же въ г. Вартофтѣ (Vartofto) и ремесленная, соединенная съ частной школой, въ г. Мангемѣ (Mannhem).

Еще въ 1889 г. ландстингъ уполномочилъ сельскохозяйственное общество устраивать женскія ремесленныя школы; потомъ нашли слишкомъ одностороннимъ обученіе дѣвушекъ однимъ лишь женскимъ руководѣльямъ и начали обучать ихъ и другимъ ремесламъ. Женскія школы постепенно развивались и число ихъ увеличивалось.

Въ 1891 г. въ Готеборгѣ была устроена выставка мѣстныхъ кустарныхъ и школьныхъ издѣлій. Выставка имѣла громадныя успѣхы: школьный комитетъ получилъ серебряную медаль за ученическія работы, школьный инспекторъ также получилъ медаль и денежную награду. Выставка была устроена не для полученія наградъ, а для того, чтобы судить о положеніи дѣла во всѣхъ школахъ и наглядно доказать вліяніе школъ на развитіе національнаго труда. Успѣхъ выставки обезпечилъ будущность ремесленныхъ школъ и классовъ. Выставка возбудила общій интересъ, и народные учителя рѣшили соединить преподаваніе ремеслъ съ школьнымъ образованіемъ. Въ петиціи, поданной 28 іюня 1893 г. первой палатѣ риксдага, говорится слѣдующее: обученіемъ ручному труду достигаются двѣ цѣли — пріятная и полезная. Наполняя зимній досугъ, онъ доставляетъ развлеченіе и нравственное и матеріальное довольство. Нравственное удовлетвореніе удерживаетъ отъ пьянства и другихъ вредныхъ развлеченій. Развитіе эстетическаго чувства наводитъ человѣка на мысль объ украшеніи своего жилища. Продажа издѣлій даетъ заработокъ и увеличиваетъ матеріальное довольство. Обученіе ручному труду въ народныхъ школахъ имѣетъ громадное воспитательное значеніе, поддерживая умственное и духовное равновѣсіе. Развивая ловкость и дисциплинируя учениковъ, ручной трудъ пріучаетъ ихъ къ порядку и точному исполненію своихъ обязанностей. Ученики, даже не оказавшіе большихъ успѣховъ во время пребыванія въ ремесленныхъ классахъ, могутъ, благодаря пріобрѣтенному въ школѣ

навыку, со временемъ развить свои познанія. При правильной постановкѣ дѣла можно выбирать ремесло наиболѣе подходящее къ способностямъ ученика, какъ, напр.: столярное, токарное, переплетное, рѣзбу по дереву, плетенье изъ соломы и проч. Вообще необходимо широко поставить ремесленные классы.

Ландстингъ постановилъ выдавать, начиная съ 1894 г. въ теченіе пяти лѣтъ по 5,000 кр. на развитіе ремесленныхъ классовъ въ народныхъ школахъ Скараборгскаго округа. Еще 3,000 кр. одновременно были ассигнованы на наемъ помѣщеній для ремесленныхъ классовъ и на покупку необходимыхъ инструментовъ и матеріаловъ. Въ округѣ много и передвижныхъ ремесленныхъ школъ.

Ученики получаютъ такую серьезную подготовку, что не только могутъ самостоятельно заниматься мастерствомъ, но даже въ состояніи обучать другихъ. Взрослые ученики передвижныхъ школъ занимались столярничествомъ, точеньемъ и рѣзбой по дереву. Въ Лидчепингѣ и Тоденедсѣ занимались экипажнымъ дѣломъ и слесарничествомъ; кромѣ того, въ послѣдней школѣ обучались шорному и сапожному ремесламъ и починкѣ обуви. Успѣхи учениковъ доказали преимущество систематическаго преподаванія ремесла. Работы старшихъ учениковъ шли на рынокъ. Школьный инструкторъ получалъ восьмую часть изъ вырученной отъ продажи издѣлій суммы.

Субсидіи отъ комитета получили ремесленные школы слѣдующихъ городовъ: Лидчепинга — 1,800 кр., Скара — 600 кр., Фальчепинга — 1,800 кр., Медельплана — 300 кр., Тоденедса — 400 кр., Стенсторпа — 300 кр., Мариестада — 480 р. Гресторпа — 250 кр. и Мангема 200.

Въ 1895 г. школа соломеннаго плетенья въ Варфтортѣ закрылась по случаю отъѣзда учительницы. Эта прекрасно поставленная школа за 8 лѣтъ своего существованія очень много сдѣлала для населенія, доставивъ хорошій заработокъ старикамъ, слабосильнымъ и дѣтямъ. Изъ отчета учительницы видно, что въ настоящее время даже нѣтъ потребности въ этой школѣ, такъ какъ въ Варфтортѣ и его окрестностяхъ нѣтъ ни одной самой маленькой избушки, гдѣ не занимались бы плетеньемъ изъ соломы. Неумѣющіе работать легко научаются у занимающихся этимъ мастерствомъ. Занятія въ такой же школѣ въ Шефдѣ продолжались и въ 1896 г. съ ежегодными субсидіями по 200 кр. отъ комитета и отъ мѣстнаго округа. Эти субсидіи выдавались по засвидѣтельствованіи школьнаго инспектора въ ихъ необходимости.

Въ 1894 г. г-жа Эмма Хартеліусъ основала въ г. Гримсторпѣ (Grimstorp) преподаваніе домоводству для дѣтей Сандхемской волости. На этихъ курсахъ обучаютъ женскимъ рукодѣльямъ и соломенному плетенью. Мальчики конfirmaціоннаго возраста обучаются шорному дѣлу. Эти курсы получаютъ ежегодно по 200 кр. отъ комитета и отъ г-жи Хартеліусъ; они продолжались и въ 1896 г.

Курсы домоводства продолжались въ 1896 г. въ Таденестской и Мангемской женскихъ школахъ, а также и во всѣхъ швейныхъ рабочихъ школахъ. Въ отчетѣ по 33 этого рода швейнымъ рабочимъ школамъ перечисляются всѣ женскія школы, получающія субсидіи отъ школьнаго комитета: одна школа 200 кр., шесть по 100 кр., двадцать четыре школы по 50 кр., всего—2,000 кр. Субсидіи эти выдавались съ условіемъ выдачи такой же суммы мѣстнымъ приходомъ. Въ отчетѣ инспектора помѣчено, что 7 школъ получили хорошія отмѣтки, 23—очень хорошія и 5—превосходныя.

Къ этому отчету приложены слѣдующія статистическія данныя за 1896 г., съ обозначеніемъ общаго числа учениковъ и рабочихъ часовъ въ ремесленныхъ школахъ.

		Число уче- нниковъ.	Число ра- бочихъ ча- совъ для каждаго ученика.	Число рабо- чихъ дней въ году.
Лидчепингъ	Передвижныя школы . . . . .	58	420	—
	Народныя школы . . . . .	68	34	—
	Общія школы . . . . .	40	40	156
Скара	Начальныя школы . . . . .	63	160	—
	Общія школы . . . . .	54	48	—
	Школы глухонѣмыхъ . . . . .	29	100	—
	Различные классы . . . . .	21	60	190
Фальчепингъ	Передвижная и городская школы . . . . .	27	350	—
	Народная школа . . . . .	63	84	—
	Общая школа . . . . .	—	—	180
Маріестадъ	Народная школа . . . . .	65	140	—
	Общая школа . . . . .	10	140	—
	Разные классы . . . . .	3	140	166
Теденедъ	Народная школа . . . . .	38	160	—
	Взрослые ученики . . . . .	11	500	153

		Число уче- никовъ.	Число ра- бочихъ ча- совъ для каждого ученика.	Число рабо- чихъ дней въ году.
Теденедъ	Швейная и ткацкая . . . . .	41	118	59
Гресторпъ	{ Народная школа . . . . .	12	200	—
	{ Разные ученики . . . . .	4	200	75
Стенсторпъ	Высшая народная школа . . . . .	11	200	100
Медельпланъ	Народная школа . . . . .	31	240	170
Скара	Швейная и ткацкая школы . . . . .	47	180	200
Хю	Тоже . . . . .	46	150	175
Стенсторпъ	Тоже . . . . .	34	190	75
Шефде	Школа соломеннаго плетенья . . . . .	30	120	101

Число ученицъ швейныхъ и рабочихъ школъ, не вошедшихъ въ этотъ списокъ, было около 800; каждая изъ нихъ работала въ теченіе учебнаго года по 150 часовъ.

На педагогическое преподаваніе ручнаго труда въ 80 мужскихъ народныхъ школахъ 46 школьныхъ участковъ округа было выдано правительствомъ 6,000 кр. Кромѣ того, благодаря субсидіи ландстинга, школьный комитетъ выдалъ въ 1893 г. по 50 кр. на 41 ремесленную школу разныхъ мѣстностей округа, что составитъ 2,050 кр.

Перехожу къ краткому описанію *ткацкихъ* школъ, о которыхъ мнѣ удалось собрать свѣдѣнія.

### Практическая школа изящнаго тканья Иоганны Брунсонъ въ Стокгольмѣ.

Школа эта, основанная въ 1873 г., была передвижною въ сѣверныхъ округахъ Швеціи до 1889 г., когда была переведена въ Стокгольмъ. Школа существуетъ на средства основательницы, на доходъ отъ продажи издѣлій и платы за ученіе; съ 1893 по 1895 г. школа получала по 1,000 кр. въ годъ правительственной субсидіи. Обучаетъ сама г-жа Брунсонъ съ помощницею. Школа не имѣетъ опредѣленной системы преподаванія, предоставляя ученицамъ свободный выборъ; не имѣетъ и ваканцій, она открыта весь годъ для приѣма ученицъ; не требуется и образовательнаго ценза, такъ какъ безграмотныхъ не можетъ быть. Принимаются ученицы не моложе 16 лѣтъ, съ платою: за



1 мѣсяць 35 кр., за 2 — 30 и за 3 — 25 кр., что составитъ 90 кр. за трехмѣсячное обученіе. Ученицы поступаютъ на 1, 6 и 12 мѣсяцевъ; на мѣсячный курсъ поступаютъ ткачихи для пополненія знаній; бесплатныя ученицы принимаются только на годичный курсъ, онѣ работаютъ изъ школьнаго матерьяла и работы ихъ продаются въ пользу школы. Платныя ученицы могутъ работать и изъ своего матерьяла; если-же онѣ работаютъ изъ школьнаго, — ихъ работы также составляютъ собственность школы. Занятія — ежедневно, кромѣ праздниковъ, съ 9 час. утра до 7<sup>1/2</sup> час. вечера, съ перерывами по 1 часу для завтрака и обѣда. При школѣ существуетъ интернатъ, съ платою 65 кр. въ мѣсяць. Полный комплектъ школы 50 учениць. За время существованія школы въ ней обучилось не менѣе 1,200 человекъ.

### **Школа изящныхъ рукодѣлій и стариннаго шведскаго изящнаго тканья.**

Общество основано въ 1874 г. баронессой С. Адельспарре, извѣстной писательницей и художницей, г-жей Винге и другими жительницами Стокгольма съ цѣлью развитія женскихъ рукодѣлій и усовершенствованія ихъ съ сохраненіемъ древняго національнаго стиля. Годовой членскій взносъ — 5 кр. Общество начало свою дѣятельность составленіемъ коллекціи старинныхъ національныхъ рукодѣлій въ видѣ тканей, ковровъ, вышивокъ и т. п., а также покупкой болѣе изящныхъ современныхъ кустарныхъ женскихъ издѣлій для ихъ продажи. Сначала магазинъ общества помѣщался въ одной небольшой комнатѣ, гдѣ за простымъ ткацкимъ станкомъ крестьянка изъ Далекарліи работала коверъ по древнему образцу своей родины. Благодаря энергіи основательницы, число членовъ ежегодно увеличивалось и съ 1887 г. общество получаетъ правительственную субсидію въ 1650 кр. и имѣетъ право дарового провоза кустарныхъ издѣлій по желѣзнымъ дорогамъ, въ сопровожденіи ихъ членами общества. Частныхъ пожертвованій получено 1,300 кр. Для найма болѣе обширнаго помѣщенія и для расширенія оборотовъ по покупкѣ кустарныхъ издѣлій сдѣланъ безпроцентный заемъ у частныхъ лицъ въ суммѣ 7,379 кр. Общество имѣетъ коллекцію въ 500 нумеровъ древнихъ тканей и другихъ женскихъ рукодѣлій (коллекція эта постоянно пополняется пожертвованіями членовъ королевской семьи и частныхъ лицъ) и большую коллекцію старинныхъ узоровъ. Члены общества имѣютъ право бесплатно

брать на 2 дня узоры этой коллекціи. Члены общества посѣщаютъ всѣ провинціальныя выставки съ цѣлью покупки лучшихъ издѣлій и личнаго знакомства съ работницами, которымъ дѣлаютъ заказы. Художницы—члены общества, занимаются составленіемъ узоровъ по древнимъ образцамъ, примѣняя ихъ къ современнымъ требованіямъ; многія изъ нихъ заслужили высочайшія награды и получили денежныя награды изъ процентовъ съ капитала, назначеннаго для этой цѣли основательницей общества—баронессой С. Адельспарре. Ежегодно весной и осенью общество устраиваетъ выставки своихъ и кустарныхъ издѣлій. Для пополненія средствъ ежегодно устраивается лотерея, причемъ выигрыши состоятъ исключительно изъ женскихъ издѣлій; напр., изъ 57 выигрышей лотереи 1896 г. первый выигрышъ была роскошно вышитая портьера въ 225 кр. и 75-й выигрышъ—вышивка для отдѣлки платья—5 кр. На всѣхъ всемірныхъ и мѣстныхъ выставкахъ общество получало и получаетъ высшія награды. Въ 1896 г. членскіе взносы составили 770 кр. и общество получило отъ короля подарокъ въ 1,200 кр., по завѣщаніямъ г. Д. Карнгеса 10,000 кр. на стипендіи ученицамъ школы и г-жи Бенедигъ—5,000 кр. на образованіе неприкосновеннаго фонда общества. Въ настоящее время общество занимаетъ обширное помѣщеніе въ центрѣ города для магазина и двухъ отдѣленій школы. Въ послѣдніе 2 года значительно развился отдѣлъ гобеленовъ, благодаря заказамъ королевскаго двора и частныхъ лицъ на производство новыхъ и реставрацію старинныхъ.

На курсѣ изящныхъ рукодѣлій занятія ежедневно отъ 10 до 12 час. утра и отъ 12 до 3 час. пополудни. Отъ поступающихъ требуется знаніе простыхъ швовъ и шитья крестомъ по канвѣ. Плата за 2 урока въ недѣлю первый мѣсяць 15 кр., слѣдующіе по 10 кр. За 4 урока въ недѣлю первый мѣсяць 25 кр., слѣдующіе по 18 кр. Плата вносится въ началѣ мѣсяца.

По окончаніи курса выдается свидѣтельство. Обучаютъ всѣмъ существующимъ изящнымъ работамъ иглой, включая шитье золотомъ и вышиванье кружевъ (*dentelle à l'aiguille*). Желаящія учатся починкѣ кружевъ и древнихъ вышивокъ. На ткацкомъ курсѣ занятія ежедневно отъ 10 до 2 час. Поступающія должны имѣть хотя небольшое понятіе о тканьѣ и установкѣ ткацкаго станка. Плата за обученіе тканью 25 кр. въ мѣсяць и 5 кр. за каждую новую основу. Обучаютъ работать разнообразныя бумажныя, льняныя и шерстяныя ткани и всѣ существующіе сорта ковровъ, включая гобелены. Желаящія изучаютъ

починку гобеленовыхъ ковровъ. По окончаніи курса тканья выдается свидѣтельство. Занятія на обоихъ курсахъ раздѣляются на два семестра: съ 1 сентября по 15 декабря и съ 15 января по 15 июня. Въ 1896 г. на швейномъ курсѣ было 96 ученицъ, на ткацкомъ—53. Учительница рукодѣлій прошла курсъ въ Вѣнѣ.

Доказательствомъ прекраснаго веденія дѣла въ этой школѣ можетъ служить слѣдующая работа окончившихъ курсъ ученицъ; починивъ старинный гобеленъ 1<sup>1</sup>/<sub>2</sub> кв. метра величины, онѣ увеличили его на 3 метра бордюромъ соотвѣтствующаго стиля и узора. Коверъ этотъ былъ на выставкѣ и, глядя на него, нельзя было заподозрить современное дополненіе бордюра къ гобелену XVII вѣка.

Школой завѣдуетъ комитетъ, состоящій изъ 9 дамъ — членовъ общества—по выбору общаго собранія.

### **Практическая школа изящнаго тканья Венгты Эскильсонъ въ Лундѣ.**

Школа эта, основанная въ 1887 г., выпустила со дня основанія 100 ученицъ. Полный курсъ — 3 мѣсяца, сокращенный — 2. Плата за 3 мѣсяца — 25 кр., за 2 мѣсяца — 30 кр. Бесплатныя ученицы принимаются на 6 мѣсяцевъ, работаютъ изъ школьнаго матерьяла и работы ихъ продаются въ пользу школы. Занятія ежедневно съ 8 до 12 час. дня и съ 2 до 7 час. вечера. Число рабочихъ часовъ и продолжительность курса зависятъ отъ желанія платныхъ ученицъ. Школа удовлетворяетъ самымъ разнообразнымъ требованіямъ: можно пройти полный курсъ разнообразнаго тканья или одинъ его отдѣлъ. Принимаются ученицы не моложе 15 лѣтъ, были и 50 лѣтнія.

### **Центральная Христіанстадтская школа ручного труда въ Еннестадаѣ.**

Въ 1876 году инженеръ г. Болиндеръ, состоящій до сего времени директоромъ, основалъ школу домашняго ручного труда (Hus och hemslöjden) для мальчиковъ, окончившихъ народную школу\*). Курсъ 6 мѣсячный, съ 1 ноября по 1 мая. 4 дня въ недѣлю; обучаютъ ремесламъ: столярному, токарному и рѣзбѣ по дереву и 2 дня—математикѣ, рисованію, черченію и технологіи дерева (распозна-

\*) 7-лѣтній курсъ народной школы дѣти кончаютъ не моложе 14—15 лѣтъ.

ваніе породъ и качество дерева, способы его сушки и отдѣлки). Занятія ведутся съ 7<sup>1</sup>/<sub>2</sub> час. утра до 7 час. вечера, съ перерывомъ на 3 часа для завтрака и обѣда. Каждый ученикъ при поступленіи въ школу платитъ 10 кр. и каждый, — хорошо окончившій курсъ при хорошемъ поведеніи, — получаетъ на эту-же сумму или немного болѣе разныхъ необходимыхъ инструментовъ. Интерната при школѣ нѣтъ. Ученики живутъ въ семьяхъ окрестныхъ жителей, платя за квартиру 5—6 кр. въ мѣсяцъ и за полное содержаніе 30—35 кр. Въ 1882 г. при этой-же школѣ основана семинарія для подготовки учителей ручного труда и при ней — нормальная школа для практики семинаристовъ. Курсъ 2 мѣсячный — съ 1 іюля по 1 сентября. Обучаютъ тѣмъ-же ремесламъ, что и въ школѣ, съ тою лишь разницею, что 5 дней посвящаются ремесламъ и 1 день — рисованію, черченію и педагогикѣ. Занятія ежедневно съ 7<sup>1</sup>/<sub>2</sub> час. утра до 7 час. вечера. Обучение бесплатное. Въ семинарію поступаютъ учителя народныхъ школъ или окончившіе полный курсъ общеобразовательной учительской семинаріи. Каждый семинаристъ получаетъ по 30 кронъ субсидіи. Оба отдѣленія школы состоятъ въ завѣдываніи «Центральнаго комитета по улучшенію мужскаго ручного труда въ Христіанстадтскомъ округѣ» и содержатся на средства правительства, мѣстнаго экономическаго общества и городского управленія, а также на доходъ отъ продажи издѣлій.

Въ 1895 г. на содержаніе обонхъ отдѣленій израсходовано 12,463 кр.; изъ этой суммы преподаватели получили 2,632 кронъ. Каждая община Христіанстадтскаго округа, желающая устроить ремесленные классы въ своей народной школѣ, получаетъ отъ Центрального комитета коллекцію образцовъ и инструментовъ на 50 кр. Со дня основанія школы въ ней обучилось 1,179 человекъ. Въ школѣ 773 ученика, въ семинаріи — 283 и въ нормальной школѣ 163 мальчика. Школа эта исключительно мужская.

### **Ткацкая школа Іона Леннинга въ Норчепингѣ.**

Цѣль школы — практическая и теоретическая подготовка молодыхъ людей, желающихъ быть фабрикантами, старшими мастерами, рисовальщиками и торговцами разнообразныхъ ткацкихъ издѣлій и

---

\*) Купленный на выставкѣ ткацкій станокъ (хранящійся въ Сиб. Кустарномъ музеѣ) — экзонатъ этой школы. За станокъ этого типа школа получала высшія награды на выставкахъ: Копенгагена, Мальмо, Христіанстада и Стокгольма.

пряжи, а также дать возможность наиболее способным рабочим вполне изучить пряденье и тканье для поступления мастерами на фабрики или инструкторами. Ради этих целей школа имѣетъ два вполне самостоятельныя отдѣленія *A* и *B*. Ученики отдѣленія *A* раздѣляются на ординарныхъ, проходящихъ полный курсъ и экстренныхъ, изучающихъ одну или нѣсколько спеціальностей. Для ординарныхъ требуется представленіе свидѣтельства объ окончаніи курса технической школы или 5 классовъ общеобразовательной правительственной школы. Каждый юноша, не моложе 16 лѣтъ, желающій поступить въ школу, но не имѣющій свидѣтельства, сдаетъ повѣрочный экзаменъ по всѣмъ предметамъ, включая черченіе и рисованіе, подаетъ собственноручно написанное прошеніе въ правленіе школы и вноситъ 100 кр. за право слушанія лекцій. Къ экстреннымъ—предъявляются тѣ же требованія, исключая размѣра платы: они вносятъ 25 кр. за право слушанія лекцій и по 50 кр. за каждую спеціальность. Ординарнымъ ученикамъ, желающимъ по окончаніи курса дополнить свои знанія по какой-либо спеціальности, отдается предпочтеніе передъ вновь поступающими—экстренными. Для поступления въ отдѣленіе *B* требуется представленіе свидѣтельства о хорошемъ поведеніи отъ фабриканта, у котораго былъ рабочимъ не менѣе одного года и знаніе 4-хъ правилъ ариметики; для изученія прядильнаго мастерства требуется еще знаніе тройнаго правила. Преподаваніе въ этомъ отдѣленіи даровое, и сюда допускаютъ женщинъ. Всѣ поступающіе, безъ исключенія, должны имѣть крѣпкое сложеніе и не менѣе 16 лѣтъ отъ роду. Учебный годъ съ 15 августа по іюль. Ученикъ, оказавшій отличные успѣхи въ отдѣленіи *B*, можетъ просить о допущеніи его въ отдѣленіе *A*. Правленіе школы охотно удовлетворяетъ такіа просьбы и, если ученикъ бѣденъ, принимаетъ его бесплатно. Въ свободное время всѣ ученики пользуются школьной бібліотеккой. Въ чемъ либо провинившіеся ученики исключаются безъ права вторичнаго поступленія.

Преподаваніе въ обоихъ отдѣленіяхъ теоретическое и практическое. Въ отдѣленіи *A* ежедневное чтеніе лекцій по технологіи волоконистыхъ веществъ, машиностроенію, теоріи тканья, химіи, бухгалтеріи и т. д. и соотвѣтствующія лекціямъ практическія занятія. Въ отдѣленіи *B* — популярныя лекціи тѣхъ же предметовъ и практическія занятія: разъ въ недѣлю до обѣда и два раза вечеромъ. Менѣе развитые ученики этого отдѣленія могутъ заниматься только практикой. Ученики обоихъ отдѣленій проходятъ полный курсъ въ теченіе одного

года. Желающіе усовершенствоваться могутъ оставаться и на второй годъ. Поступающіе въ отдѣленіе А въ серединѣ курса (только съ разрѣшенія администраціи школы) платятъ за полный курсъ. Ученики обоихъ отдѣленій посѣщаютъ въ сопровожденіи педагогическаго персонала разныя мануфактуры. Обыкновенные ученики отдѣленія А получаютъ свидѣтельство инженеръ-технологовъ, экстренные — свидѣтельство техниковъ одной или нѣсколькихъ специальностей. Ученики отдѣленія В получаютъ удостовѣреніе въ пройденномъ курсѣ.

### Ткацкая и техническая школа въ Бурсѣ \*).

Школа эта основана С. Ф. Кребсомъ въ 1868 г. на его личныя средства. Въ 1870 году, по ходатайству мѣстнаго губернатора, школѣ назначена ежегодная субсидія отъ риксдага и ландстинга въ размѣрѣ 7,700 кр. Кроме того доходъ школы увеличивается отъ продажи ученическихъ работъ. Школа находится въ вѣдѣніи правленія, состоящаго изъ 6 членовъ: доктора медицины, начальника мѣстной полиціи, короннаго судьи, одного фабриканта и двухъ ректоровъ. Педагогическій персоналъ состоитъ изъ 3-хъ учителей; изъ нихъ старшій — завѣдующій школой, получаетъ 3,000 кр., его помощникъ и учитель рисованія 2,000 кр. Кроме нихъ есть еще учительница, обучавшаяся въ Стокгольмской школѣ «Общества друзей ручного труда», а потомъ окончившая курсъ этой же школы. Учительница получаетъ вознагражденіе по числу уроковъ въ низшемъ отдѣленіи школы, гдѣ она обучаетъ теоріи и практикѣ тканья. Ученіе раздѣляется на 2 семестра съ 15 августа по 20 декабря и съ 15 января по 20 іюня. Для мужчинъ курсъ двухлѣтній или однолѣтній, по желанію. Окончившіе полный курсъ получаютъ званіе техника. Для женщинъ отдѣльный курсъ 6-мѣсячный. Онѣ получаютъ свидѣтельство мастерицы вязащаго или домашняго тканья. На обоихъ курсахъ преподается теорія и практика. Занятія ежедневно съ 8 до 10 час., съ 11 до 2 и съ 4 до 6 час. Въ 1896 г. въ мужскомъ отдѣленіи было 30 обыкновенныхъ учениковъ, т. е. по всѣмъ предметамъ и 8 вольнослушателей по одному какому нибудь отдѣлу. Свидѣтельство объ окончаніи курса получили 8 мужчинъ и 3 женщины. Школа помещается въ собственномъ домѣ съ садомъ; имѣетъ залъ для

\*) Бурсъ въ Эльфборгскомъ округѣ — оживленный фабричный городъ съ 47 фабриками, въ томъ числѣ 17 ткацкихъ, 6 красильныхъ, 4 ситценабивныхъ, 1 вязальная; въ окрестностяхъ много кустарей-ткачей.

чтенія лекцій, заль для рисованія и 3 ткацких мастерскихъ въ 400 кв. метровъ. Одна изъ нихъ для механическихъ ткацкихъ станковъ, аппретурныхъ и одного прядильнаго, двѣ другія—для ручныхъ и трикотажныхъ. Механическіе станки приводятся въ движеніе электромоторомъ въ 4 силы. Школьная библіотека имѣетъ полное собраніе сочиненій по технику ткацкаго и пряденія на всѣхъ иностранныхъ и мѣстныхъ языкахъ, альбомы рисунковъ и образцовъ.

Школа получаетъ ежегодно:

отъ казны . . . . .	4,800	кр.
» ландстинга . . . . .	2,900	»
» г. Бураса . . . . .	700	»
<hr/>		
Итого . . . . .	8,400	кр.

Кромѣ того, отъ риксадага 1,200 кр. субсидіи бѣднымъ ученикамъ мѣстнаго округа, по 12 кр. въ мѣсяць каждому. Ученики принимаются не моложе 15 лѣтъ. Желаящій поступить самъ пишетъ прошеніе въ совѣтъ школы съ приложеніемъ свидѣтельства объ окончаніи курса народной школы и о хорошемъ поведеніи. Для полученія стипендіи требуется удостовѣреніе пастора о бѣдности. Со дня основанія школа выпустила 600 учениковъ. Устройство Буровской школы имѣло большое значеніе въ дѣлѣ развитія кустарнаго ткачества въ Эльфсборгскомъ округѣ, имя ея основателя Кребса глубоко почитается его бывшими учениками и ихъ потомствомъ. Школа была основана съ цѣлью оказать помощь мѣстному населенію, нуждавшемуся въ работѣ.

Я была у одного изъ бывшихъ учениковъ С. Ф. Кребса—Клааса Ульсона въ поселкѣ Бруторпетъ (Brotorpet), вблизи Бураса. Раньше Ульсонъ самъ занимался тканьемъ и заправлялъ ткацкіе станки съ приборомъ Жакарда неопытнымъ ткачамъ и ткачихамъ, потомъ болѣзнь лишила его возможности работать и въ настоящее время онъ только наблюдаетъ за работой шерстистыхъ платковъ на 3 станкахъ, которой заняты его племянникъ и двѣ сестры. Они исполняютъ заказы одного буроскаго торговца, выдающаго имъ матеріаль, и живутъ безбѣдно.

Ученики и ученицы Буроской школы имѣютъ право пользоваться не только ея новыми узорами, но и машинкой для пробивки картона къ прибору Жакарда. Многія ученицы стали инструкторами по ткачеству: получая отъ купцовъ пряжу для исполненія заказовъ, онѣ объѣзжаютъ извѣстную мѣстность, помогая заправкѣ ткацкихъ

станковъ съ новыми узорами; наблюдая за точнымъ исполненіемъ заказовъ, онѣ служатъ посредницами между ткачами и торговцами. Получая заработокъ въ видѣ вознагражденія отъ рабочихъ и хозяевъ, онѣ вмѣстѣ съ тѣмъ приносятъ большую пользу какъ развитію дѣла, такъ и рабочимъ, которые не теряютъ время на поѣздки въ городъ для полученія работы, зная, что въ извѣстное время они могутъ сдать инструкторшѣ исполненный заказъ и получить отъ нея какъ уплату за него, такъ и новую работу. Не менѣе выигрываютъ и купцы-заказчики, увѣренные въ точномъ исполненіи заказа подѣ наблюдениемъ опытной инструкторши. Не говоря о всѣми признанной честности шведовъ, такая постановка дѣла, при которой всѣ стороны одинаково заинтересованы въ его улучшеніи, вездѣ можетъ служить гарантіей его развитія.

Слѣдуетъ сказать здѣсь, что русское ковровое и вообще кустарное ткачество можетъ быть поставлено въ тѣ же условія, когда у насъ будетъ достаточное число теоретически и практически образованныхъ ткачихъ. Безъ содѣйствія такихъ инструкторовъ нельзя ждать его улучшенія. Введеніе новаго способа тканья или какой либо новой ткани встрѣчаетъ массу затрудненій по малограмотности населенія и отсутствію техническихъ знаній. При всей закрѣпощенности рабочихъ-кустарей ихъ работодателями-хозяевами и послѣднимъ не легко удается ввести что либо новое. Новую работу можно дать только наиболѣе искусному, а въ силу этого наименѣе задолжавшему ткачу. Сознывая, что его работа нужна въ данное время хозяину, онъ всегда пользуется этимъ и назначаетъ такую высокую цѣну за свой трудъ, какая не соответствуетъ рыночной цѣнѣ продукта. Не всегда можно винить въ этомъ и кустаря: не имѣя понятія о теоріи и очень высоко цѣня свое практическое искусство въ производствѣ мѣстной ткани, онъ сознаетъ вмѣстѣ съ тѣмъ, что непривычная для него заправка предлагаемой новой ткани потребуетъ много времени и труда. Люди незнакомые съ техникою дѣла приписываютъ все лѣни и косности кустарей, тогда какъ все это происходитъ отъ недостатка знаній.

### **Обзоръ дѣятельности Норвежскаго общества улучшенія національныхъ домашнихъ работъ.**

Въ Христіаніи въ 1886 году основалось общество улучшенія ручного труда, преимущественно рѣзбы по дереву, въ 1887 г. основалось «общество друзей домашней работы» и въ 1889 г. — «общество



улучшенія національныхъ тканей». Всѣ эти общества возникли подъ вліяніемъ «художественно-промышленнаго музея Христіаніи». Въ 1891 г. всѣ три вышеназванныя общества соединились подъ названіемъ «Соединеннаго общества улучшенія норвежскаго народнаго труда», директоромъ котораго былъ избранъ генеральный консулъ Петерсенъ, большой знатокъ національныхъ издѣлій. Соединенные капиталы этихъ обществъ образовали сумму 10,000 кронъ. Въ 1892 г. капиталъ общества возросъ до 22,000 кронъ. Общество встрѣтило общее сочувствіе и получило 7,000 кронъ отъ стортинга, 3,000 кр. изъ этой суммы было назначено специально на устройство лѣтнихъ ремесленныхъ курсовъ. На этихъ курсахъ 56 учениковъ обоюга пола обучались десяти различнымъ ремесламъ и рисованію. Они изготовили 1,006 предметовъ и получили ихъ для составленія учебной коллекціи.

Съ 1892 г. «Соединенное общество» имѣетъ двухъ своихъ представителей въ совѣтъ общества «Благо Норвегіи» и приобрѣло въ этомъ году 630 новыхъ членовъ, внесшихъ въ кассу общества 3,000 кр.

Въ магазинѣ, устроенномъ для продажи школьныхъ и кустарныхъ издѣлій, было продано въ 1892 г. на 32,000 кр. Товаровъ на комиссію было на 7,700 кр. Въ 1893 г. на комиссію было принято товаровъ на 6,745 кр., а всего продано на 22,000 кр. Общество экспонировало на выставкѣ въ Чикаго и продало тамъ на 3,000 кр. національныхъ издѣлій. Для ознакомленія съ положеніемъ ручного труда и для подачи совѣтовъ кустарямъ къ его улучшенію директоръ — г. Петерсенъ — посѣтилъ Швецію и западную Норвегію. Аналогичныя по своимъ задачамъ общества Аренсдала, Христіанзунда, Левангерса и Трондгемса также применили къ «Соединенному обществу». На лѣтнихъ ремесленныхъ курсахъ было 56 учениковъ, сдѣлавшихъ 750 разныхъ крупныхъ вещей, стоимостью въ 2,200 кр.

Стортингъ ассигновалъ 1,000 кр. на покупку инструментовъ для школьныхъ ремесленныхъ классовъ, имѣвшихъ большое вліяніе на улучшеніе національнаго труда. Въ 1894 г. капиталъ общества возросъ до 46,500 кр. Членскіе взносы составили 4,145 кр. Въ магазинѣ было принято товаровъ на комиссію на 6,630 кр., а всего продано на 30,000 кронъ. Вещи для ежегодно устраиваемой обществомъ лотереи были заказаны по рисункамъ общества непосредственно кустарямъ; всего ими было сдѣлано 90 вещей, стоимостью въ 2,126 кр.

Изъ 126 человекъ, желавшихъ учиться на лѣтнихъ курсахъ, принято было, по недостатку времени, только 56 человекъ обоего пола. Ученики сработали и получили для составленія коллекцій 887 разныхъ предметовъ, стоимость которыхъ составила половину всей суммы, израсходованной на устройство курсовъ. Стортингъ ассигновалъ 9,000 кр.; изъ нихъ 4,000 кр. на устройство учебной красильни, съ обязательствомъ употребленія исключительно растительныхъ красящихъ веществъ. Красильня устроена съ расчетомъ на окраску 6,000 кило шерстяной пряжи. 4,000 кр. назначено на приглашеніе лучшихъ учителей и покушку инструментовъ для ремесленныхъ классовъ и 1,000 кр. на разные расходы. Кроме того, получено 4,200 кр. частныхъ пожертвованій.

Въ 1895 г. была выставка мебели и другихъ издѣлій. Для улучшенія рѣзбы по дереву дирекція устроила конкурсъ на рисунки мебели для столовой въ древне-норвежскомъ стилѣ. Изъ представленныхъ на конкурсъ 21 рисунка, 5 получили 550 кр. премій. По этимъ рисункамъ была заказана кустарямъ дубовая мебель. Общественная коллекція узоровъ національныхъ тканей и вышивокъ достигла 500 номеровъ. Въ этомъ году былъ сдѣланъ опытъ выдачи этихъ узоровъ на прокатъ, что доставило 220 кр. Начали продавать на базарахъ школьныя и кустарныя издѣлія и въ первое полугодіе продали ихъ на 2,072 кр. Прейсъ-курантъ состоялъ изъ 483 номеровъ. Затѣмъ устраивали выставки національныхъ издѣлій въ г.г. Лорвичѣ, Тронгемѣ и въ помѣщеніи Норвежскаго національнаго клуба въ Лондонѣ. Желавшихъ поступить на лѣтніе курсы было 135, принято 66 учениковъ, которые сработали 1,223 вещи на 2,350 кр., что составляетъ  $\frac{2}{3}$  всѣхъ расходовъ по устройству курсовъ. Ежегодно устраиваемые 3-хъ мѣсячныя лѣтніе курсы оказались недостаточными. Для вполне прочной постановки дѣла устроена Центральная школа ручного труда и домоводства» (Central skole for Undervisning i Husflid) по систематически выработанной программѣ. На устройство школы общество имѣло 18,400 кр. Сохранный банкъ Христианіи возвысилъ свою субсидію съ 200 до 1,000 кр.

Въ 1896 г. дѣятельность общества продолжала развиваться, капиталъ возросъ до 80,443 кр. Продано въ этомъ году издѣлій въ 4 раза болѣе, чѣмъ въ 1892 г.; всего за послѣднія 5 лѣтъ продано на 243,005 кр.; по годамъ продажа распредѣлялась такъ:

въ 1892 г. на	21,773 кр.,	изъ нихъ комиссіонныхъ	6,745 кр.
» 1893 » »	31,732 »	» »	7,730 »
» 1894 » »	46,401 »	» »	6,631 »
» 1895 » »	62,656 »	» »	6,346 »
» 1896 » »	80,443 »	» »	6,089 »

Всего . . 243,005 кр., изъ нихъ комиссіонныхъ 33,541 кр.

Эти цифры служатъ доказательствомъ улучшенія и развитія національнаго труда.

Съ 1893 по 1896 г. включительно въ слѣдующихъ мѣстностяхъ Норвегіи было продано:

	1893 г.	1894 г.	1895 г.	1896 г.
въ Телемаркенѣ . . . .	7,200 кр.	7,300 кр.	5,000 кр.	6,000 кр.
» Хардангерѣ . . . .	3,800 »	6,000 »	7,500 »	8,000 »
» Халлингдалѣ . . . .	3,600 »	4,600 »	5,500 »	7 000 »
» Гудберансдаленѣ . .	2,280 »	2,000 »	2,300 »	3,000 »
» волостяхъ Зундъ и Нордъ Фіордовъ . . . .	1,900 »	2,500 »	3,000 »	4,000 »
» разныхъ мѣстечкахъ .	3,900 »	7,900 »	16,650 »	21,000 »
» маленькихъ деревняхъ	1,150 »	4,200 »	6,000 »	7,000 »
» Христианіи *) . . . .	7,900 »	11,900 »	13,000 »	18,940 »
» Тотенъ . . . . .	— »	— »	2,500 »	3,000 »
» Оркедаленѣ . . . . .	— »	— »	1,200 »	2,500 »

Итого: 31,730 кр. 46,400 кр. 62,650 кр. 80,440 кр.

Улучшенію и развитію дѣла много способствовала коллекція узоровъ общества, состоящая изъ 634 номеровъ. Продажа и прокатъ узоровъ доставили въ годъ 421 кр. Для упорядоченія дѣла—продажа узоровъ, копированіе ихъ и наблюденіе за сниманіемъ копій желающими было поручено одной дамѣ — члену общества. Коллекціи узоровъ и моделей хранятся въ магазинѣ и ихъ можно только копировать. Членскихъ взносов поступило 3,834 кр. На лѣтнихъ курсахъ было 73 ученика обоого пола (желающихъ было — 140); они сработали 1,300 вещей на 2,700 кр.; израсходовано на курсы 3,995 кр.:

\*) Большею частью крапелая шерсть.

субсидіи учащимся . . . . .	455 кр.
плата преподавателямъ . . . . .	1,630 »
матеріалы для работъ . . . . .	1,218 »
объявленія въ газетахъ . . . . .	116 »
разные расходы . . . . .	360 »
наемъ помѣщеній, ихъ приспособленіе и пр. . .	120 »
устройство праздника по окончаніи курсовъ . .	94 »
Всего . . . . .	3,995 кр.

Расходы на учениковъ и матеріалы съ 1892 по 1896 годъ были слѣдующіе:

	Число учениковъ.	Субсидіи ученикамъ.	Число издѣлій.	Стоимость издѣлій.
въ 1892 г.	56	1,068 кр.	1,068	—
» 1893 »	56	1,070 »	750	2,200 кр.
» 1894 »	56	525 »	887	2,050 »
» 1895 »	66	500 »	1,223	2,350 »
» 1896 »	73	455 »	1,300	2,700 »
Всего .	307	3,618 кр.	5,228	9,300 кр.

37 человекъ обоюго пола изъ раннихъ мѣстностей Норвегіи не только могли увеличить свой заработокъ, но приобрѣли знанія, достаточныя для того, чтобы быть инструкторами. Красильные и лѣтніе курсы, преобразованные въ школы, принесутъ еще большую пользу населенію и возвысятъ старинныя національныя производства. Въ послѣдній годъ обороты общества повысились на 40% сравнительно съ 1892 г. Много издѣлій покупали отечественные и иностранные туристы. Капиталъ общества съ 10,000 кр. возросъ до 21,500 кр. Онъ заключается въ покупаемыхъ на наличныя деньги товарахъ, коллекціяхъ разныхъ моделей и образцовъ тканей, рисункахъ и инвентарѣ. Въ ближайшемъ будущемъ предстоитъ забота объ увеличеніи помѣщеній для складовъ. Однѣхъ мелкихъ вещей было продано въ этомъ году на базарахъ и въ магазинахъ на 2,828 кр. Мелкія вещи быстро раскупаются мѣстными жителями и для экспорта. Крупныя вещи не такъ скоро находятъ покупателей, но производство ихъ имѣетъ большое значеніе для населенія, потому нельзя не имѣть ихъ въ центральномъ складѣ, хотя онѣ и требуютъ большого помѣщенія. Общество получило золотую медаль на выставкѣ въ г. Мальмо. Коллекціи моделей, наи-

болѣе подходящихъ въ давной мѣстности, выставлены въ музеяхъ Нэаса (Naes) и Халлингдала (Hallinhdal).

Двухлѣтнее существованіе красильни повліяло на развитіе производства шерстяныхъ тканей. Въ 1896 г. окрашено 2,000 кило пряжи. Тканей, пряжи и вышивокъ было продано на 949 кр.

На расходы по участию въ Стокгольмской выставкѣ общество получило отъ главнаго комитета по устройству выставки 500 кр. субсидіи.

Въ 1896 г. общество получило отъ общества тор-	
говли спиртными напитками въ Христіаніи . . . . .	4,000 кронъ.
отъ сохраннаго банка Христіаніи . . . . .	2,000 »
» общества «Благо Норвегіи» . . . . .	400 »
	<hr/>
Итого . . . . .	6,400 кронъ.

Оканчивая свой отчетъ краткимъ обзоромъ ремесленнаго образованія въ Норвегіи, считаю нужнымъ сообщить объ одной частной школѣ, заслужившей себѣ извѣстность тѣмъ, что основательница ея издала сочиненіе по окраскѣ шерсти растительными веществами.

Г-жа Х. Фризаъ основала въ 1888 г. въ Христіаніи школу изящныхъ рукодѣлій; въ 1893 г. въ школѣ введенъ курсъ тканья, сначала на одномъ станкѣ, а въ настоящее время ихъ 15 и школа преобразована въ красильно-ткацкую. Между прочимъ, введено тканье ковровъ, включая и гобелены. Ежегодная субсидія мѣстной администраціи въ 400 кр. увеличена съ 1896 г. до 800 кр. Курсъ тканья, и окраски 8-ми-мѣсячный, раздѣляется на два параллельныхъ курса по 7 ученицъ въ каждомъ. Ученицы платятъ по 12 кр. въ мѣсяцъ; 4 раза въ мѣсяцъ школу посѣщаютъ бесплатныя ученицы.

## Постановка скорняжнаго производства въ Германіи и Франціи.

(Отчетъ 1897 г. А. М. Соколова).

Выдѣлка мѣховъ въ западной Европѣ сосредоточивается, какъ извѣстно, въ окрестностяхъ Лейпцига, въ Парижѣ и Лондонѣ. Лейпцигъ и Лондонъ, кромѣ того, являются главными складочными мѣстами крупной мѣховою торговли всего свѣта и извѣстны своими ежегодными аукціонами мѣховаго товара.

Имѣя порученіе изучить главнымъ образомъ техническое положеніе скорняжной промышленности, я задался цѣлью получить доступъ въ эту свою поѣздку на скорняжныя фабрики и мастерскія Парижа и Лейпцига, такъ какъ выдѣлываемый въ нихъ товаръ болѣе соотвѣтствуетъ по качеству производимому у насъ и скорняжное дѣло въ этихъ городахъ не успѣло приобрѣсти еще такихъ крупныхъ фабричныхъ размѣровъ какъ въ Лондонѣ. Благодаря полученнымъ изъ Петербурга рекомендательнымъ письмамъ и нѣкоторому знакомству съ парижскими торговыми домами, мнѣ удалось осмотрѣть довольно подробно около десятка скорняжныхъ заведеній и мѣховыхъ красилень въ Парижѣ и получить отъ одного парижскаго торговаго дома рекомендательныя письма къ лейпцигскимъ агентамъ и компаньонамъ, что открыло мнѣ доступъ на четыре лейпцигскія, наиболѣе интересныя, фабрики.

Общее впечатлѣніе отъ всего видѣннаго и слышаннаго на этихъ фабрикахъ весьма утѣшительно для нашего кустарнаго скорняжества: если иностранные мастера и опередили нашихъ въ искусствѣ обработки и крашенія мѣховъ, то во всякомъ случаѣ не настолько сильно, чтобы ихъ пельзы было въ короткое время догнать. И тамъ, какъ и у насъ, скорняжное дѣло находится почти исключительно въ рукахъ специалистовъ-практиковъ, чѣмъ и объясняется вся

та пресловутая таинственность, въ которую облечены скорняжныя манипуляціи. Заграничныя скорняки не примѣняютъ въ своей работѣ ничего такого, что не было бы доступно и нашимъ лучшимъ мастерамъ, и всякіе «секреты» скорняжныхъ заведеній суть ни что иное, какъ отличная сноровка и навыкъ въ обращеніи съ весьма пезамисловатыми, но, правда, многочисленными рецептами скорняжныхъ красильныхъ. Секретъ хорошей выдѣлки и окраски мѣховъ заключается не въ рецептахъ красильныхъ и дубильныхъ составовъ, а въ добросовѣстномъ и умѣломъ примѣненіи ихъ къ дѣлу; самыя же рецепты достаточно просты въ теоретическомъ отношеніи и въ этомъ смыслѣ никакихъ секретовъ не представляютъ. Отдѣлка мѣхового сырья скорняжная и красильная есть по существу работа ручная и лишь нѣкоторыя простѣйшія операціи могутъ производиться при помощи машинъ, какъ напр. мытье, отжимка (на центрофугахъ), стрижка, разминка и т. п. Всѣ же остальные скорняжныя работы — мяздреніе, переборка, окраска и т. д., производятся въ ручную и операціи эти столь притязательны, тонки и требуютъ такого навыка со стороны рабочаго, что приучаться къ этому дѣлу приходится долгимъ рядомъ учебныхъ годовъ, почему контингентъ искусныхъ скорняковъ не особенно великъ. На многихъ заграничныхъ фабрикахъ служатъ выписанные русскіе скорняки; вообще съ удовольствіемъ отмѣчаю, что русскіе въ нѣкоторыхъ специальныхъ отрасляхъ скорняжнаго дѣла пользуются заграничею репутаціей очень искусныхъ мастеровъ. Тѣмъ не менѣе, французы и нѣмцы сильно опередили насъ въ общей технической постановкѣ обработки и окраски мѣховъ и нашимъ скорнякамъ есть чему у нихъ поучиться. Упомянутая лестная репутація русскихъ скорняжныхъ мастеровъ должна распространяться въ извѣстной мѣрѣ и на нашихъ кустарей, искони занимающихся скорняжнымъ дѣломъ и прекрасно усвоившихъ его механическіе приемы; но имъ недостаетъ знанія тѣхъ новѣйшихъ матеріаловъ и красильныхъ составовъ, которые нашли себѣ примѣненіе въ современной техникѣ отдѣлки мѣховъ и безъ которыхъ нельзя удовлетворить современнымъ высокимъ требованіямъ, предъявляемымъ къ качествамъ товара на рынкѣ. А такъ какъ въ скорняжномъ дѣлѣ играетъ главную роль не столько знаніе рецептовъ, сколько механическая сноровка и умѣнье въ обращеніи съ товаромъ, то ясно, какую огромную услугу возможно оказать кустарямъ ознакомивъ ихъ съ новѣйшими способами выдѣлки и окраски. Наши мѣха кустарной выдѣлки страдаютъ, напр., однимъ общимъ недостат-

комъ—запахомъ, подобнымъ запаху нагольныхъ тулуповъ изъ простыхъ овчинъ, зависящимъ отъ примѣняемаго кустарями способа выдѣлки шкуръ,—единственнаго извѣстнаго имъ посредствомъ хлѣбной (овсяной) закваски; способъ этотъ въ разныхъ вариантахъ употребляется кустарями какъ для выдѣлки простыхъ и дорогихъ сортовъ овчинъ, такъ и для звѣрковыхъ мѣховъ, приобретающихъ неизбежно упомянутый противный запахъ. Тѣмъ не менѣе, шкуры нашей кустарной выдѣлки во всемъ остальномъ не только не уступаютъ заграничнымъ, но нерѣдко даже превосходятъ послѣднія по своимъ отличнымъ качествамъ—мягкости, чистотѣ отдѣлки и закрѣпленію волоса; каракули и мерлушки кустарной выдѣлки, напр. мурашкинскія, положительно выше по качествамъ шкуръ такихъ же издѣлій лейпцигскихъ фабрикъ, если бы не запахъ, особенно ощутительный въ свѣжемъ товарѣ.

Другой и болѣе важный недостатокъ мѣховаго товара кустарной выдѣлки—плохая окраска и вообще дурная отдѣлка волоса, въ которой заграничные мастера значительно опередили нашихъ. Казовая сторона, лицо всякаго мѣховаго товара, волосъ, какъ бы игнорируется нашими кустарями, прилагающими все свое стараніе къ выдѣлкѣ шкуры,—пріемъ, сложившійся, быть можетъ, подъ вліяніемъ распространеннаго у насъ еще и понынѣ нагольнаго ношенія мѣховъ. Отдѣлка волоса является одною изъ самыхъ существенныхъ операцій скорняжнаго дѣла за границей и въ этомъ отношеніи нашимъ кустарямъ нужно многому поучиться.

Не вдаваясь въ подробности тѣхъ техническихъ пріемовъ, съ которыми мнѣ удалось ознакомиться при посѣщеніи заграничныхъ фабрикъ, я ограничусь здѣсь описаніемъ нѣкоторыхъ общихъ пріемовъ, касающихся отдѣлки волоса и болѣе совершенной выработки шкуръ, хотя и не новыхъ въ скорняжной техникѣ, но нашимъ кустарямъ мало знакомыхъ. Главная цѣль отдѣлки волоса есть его очистка, т. е. удаленіе тѣхъ постороннихъ жировыхъ и другихъ веществъ, которыя естественнымъ образомъ покрываютъ волосъ при его ростѣ на тѣлѣ животнаго или попадаютъ въ него путемъ загрязненія, въ большей или меньшей степени, смотря по породѣ животнаго. Натуральный блескъ, мягкость и красота мѣха выступаютъ въ полной мѣрѣ лишь по удаленіи упомянутыхъ естественныхъ и случайныхъ загрязненій. Чистота волоса есть также необходимое условіе для полученія прочной и ровной окраски при подкрашиваніи мѣха, такъ какъ постороннія волосу жировыя вещества и грязь препятствуютъ равномерному проникно-



венію красильныхъ составовъ и обусловливаютъ непрочность окраски, маркость и некрасивый видъ товара. Нашъ же кустарь, не позаботившись объ очисткѣ волоса, красить его своими примитивными способами, употребляя перѣдко для окраски вещества, губительно дѣйствующія на самый волосъ, дѣлающія его жесткимъ и матовымъ, и затѣмъ, для сообщенія волосу блеска, обрабатываетъ его какимъ-либо масломъ (напр. льнянымъ), чѣмъ еще болѣе загрязняютъ и портятъ товаръ.

Недостаточно тщательная отдѣлка мѣха, плохая его окраска и специфическій запахъ, присущій товару кустарной выдѣлки,—вотъ тѣ недостатки чисто технического характера, съ устраненіемъ которыхъ явилась бы возможность не только свободной конкуренціи нашихъ скорняжныхъ издѣлій съ иностранными у насъ въ Россіи, но и сбыта нашей мягкой рухляди въ отдѣланномъ видѣ на иностранные рынки. Ознакомить же нашего кустаря съ соответственными новѣйшими техническими приѣмами и научить его пользоваться ими представляется задачей разрывимой и не особенно трудной. Кустарь-скорнякъ въ большинствѣ случаевъ—отличный мастеръ, превосходно усвоившій приемы своего ремесла, и поэтому его не трудно усовершенствовать; къ тому же многіе изъ нихъ сознаютъ недостатки своей работы по сравненію съ иностранными издѣліями и проявляютъ большой интересъ къ тѣмъ имъ невѣдомымъ способамъ, которыми пользуются иностранные мастера.

При посѣщеніи иностранныхъ мастерскихъ приходилось поражаться тою простотою приѣмовъ, которыми устраняются описанные недочеты въ товарѣ кустарной выдѣлки. Квашеніе шкуръ хотя примѣняется и тамъ, какъ операція необходимая и сообщающая кожѣ нужную для дальнѣйшей работы (мяздреніе, разминка и проч.) рыхлость, но дѣлается это въ мѣру и при помощи матеріаловъ, не оставляющихъ такого неприятнаго запаха въ кожѣ, какъ это принято у кустарей. Самое дубленіе, которое у насъ для нѣкоторыхъ сортовъ товара (звѣрковья шкуры) совсѣмъ опускается, замѣняется у нихъ масляной дубкой—жированіемъ, съ послѣдующей разминкой, подъ влияніемъ чего кожа приобретаетъ характеръ замши, весьма стойкой, достаточно мягкой и почти безъ всякаго запаха. Разминка промасленнаго товара на всѣхъ иностранныхъ фабрикахъ машинная, но у насъ она можетъ быть замѣнена пожной, каковую работу наши кустари исполняютъ привычны и ею не гнушаются подобно нѣмецкимъ и французскимъ рабочимъ.

Способовъ очистки волоса существуетъ нѣсколько; они могутъ быть подраздѣлены на химическіе и механическіе, и примѣняются сообразно съ родомъ мѣха и его обработки. Въ особомъ ходу заграницей механической способъ, дающій превосходные результаты, весьма простой по существу, не требующій никакихъ дорого стоящихъ приспособленій, такъ что можетъ быть съ успѣхомъ примѣненъ и въ нашемъ кустарномъ производствѣ. Механической способъ очистки мѣха основанъ на томъ давно извѣстномъ фактѣ, что нѣкоторые вещества въ сухомъ порошкообразномъ состояніи поглощаютъ находящійся въ шерсти жиръ и при перетираниі удаляютъ изъ нея всѣ постороннія примѣси. Эта же цѣль могла бы быть достигнута обычнымъ путемъ—обыкновенной отмывкой, какъ это производится въ шерстемойняхъ и примѣняется нынѣ для нѣкоторыхъ сортовъ бѣлаго товара, но употребляющіеся при мытьѣ шерсти различные реагенты и мыла весьма вредно дѣйствуютъ на кожу и понижаютъ натуральныя достоинства волоса, уменьшая его мягкость и блескъ. Кромѣ того, очистка мѣха мытьемъ въ общемъ сложнѣе и продолжительнѣе механической, и, наконецъ, хотя при помощи химическихъ реагентовъ достигается болѣе полное удаленіе жира изъ шерсти, но они обезжириваютъ точно также и кожу, что не всегда желательно. Наилучшія обезжиривающія вещества суть гипсъ и глина, но они вліяютъ неблагоприятно на цвѣтъ темныхъ сортовъ мѣха, такъ что ихъ употребляютъ лишь въ случаяхъ отдѣлки бѣлаго товара или товара, идущаго въ сплошную окраску. Очень хорошимъ обезжиривающимъ матеріаломъ являются сухія древесныя опилки, которыя на большинствѣ фабрикъ и употребляются для означенной цѣли, иногда въ смѣси съ нѣкоторымъ количествомъ песку. Наиболѣе пригодны опилки твердыхъ листовыхъ породъ дерева, пробковыя и др.; чѣмъ мельче опилки и чѣмъ они сильнѣе высушены, тѣмъ лучше. Обработка товара производится во вращающихся металлическихъ барабанахъ на холоду или при нѣкоторомъ нагрѣвѣ, посредствомъ угольной жаровни, подставляемой подъ барабанъ во время работы; въ послѣднемъ случаѣ продолжительность операціи сильно сокращается. Средняя продолжительность при работѣ на холоду 4—6 часовъ, при нагрѣваніи 2—3 часа. Работа безъ нагрѣванія можетъ производиться, конечно, и въ деревянной посудѣ, напр., въ простой бочкѣ, а при небольшихъ партияхъ товара даже и бочки не надо,—можно обойтись пожной разминкой или перетирать товаръ въ ручную. Сыпучій матеріалъ удаляется съ очищеннаго товара колоченіемъ или посредствомъ

пропуска черезъ вращающіеся сѣтчатые барабаны. Очистка порошкообразными матеріалами примѣняется въ нѣкоторыхъ случаяхъ и при окончательной отдѣлкѣ товара послѣ крашенія, для удаленія съ волоса незафіксировавшихся сухихъ частицъ краски и прочихъ веществъ, трудно удаляемыхъ промывкою.

Что касается красильныхъ составовъ и вообще измѣненія натуральной окраски мѣховъ, напр., посредствомъ бѣленія, различнаго рода подцвѣтки и т. п., то въ этомъ отношеніи заграничныя красильни мало доступны для изученія и весьма неохотно сообщаютъ свои способы. Однако изъ всего того, что пришлось видѣть и слышать при посѣщеніи ихъ, нельзя не придти къ высказанному въ началѣ настоящаго отчета убѣжденію, что всѣ эти способы въ сущности весьма незамысловаты, не представляютъ, да и не могутъ представлять никакихъ серьезныхъ отступленій отъ обычныхъ красильныхъ приемовъ и что вся особенность ихъ заключается въ тѣхъ деликатныхъ условіяхъ, которыя необходимо соблюсти для сохраненія красоты шерсти и безъ нарушенія ея связи со шкурой, а также въ томъ навыкѣ и сноровкѣ, которые требуются со стороны рабочаго.

Для обученія нашихъ кустарей усовершенствованнымъ приемамъ скорняжнаго искусства необходимо устройство образцовыхъ мастерскихъ, гдѣ кустарь могъ бы видѣть на дѣлѣ и лично испробовать новые для него способы подъ руководствомъ опытнаго мастера. Чисто практическое обученіе есть единственное надежное средство для поднятія такого рода техники, какъ скорняжная, такъ какъ главная суть ея заключается именно въ искусномъ примѣненіи на дѣлѣ разныхъ существующихъ въ ней способовъ. Устройство такихъ мастерскихъ въ мѣстностяхъ съ развитымъ скорняжнымъ промысломъ особенно большихъ денежныхъ затратъ не потребовало бы, такъ какъ оборудование ихъ инструментами и матеріалами, не представляющими особенной цѣнности, весьма просто. Затрудненія могли бы явиться въ выборѣ хорошихъ и знающихъ мастеровъ, которыхъ у насъ немного и которые дороги. Въ случаѣ надобности можно было бы прибѣгнуть къ выпискѣ такихъ мастеровъ изъ-за границы или отправить туда надежныхъ людей съ хорошей предварительной скорняжной подготовкой для усовершенствованія, помѣстивъ ихъ въ качествѣ рабочихъ на заграничныя фабрики. Мастерскія послужили бы разсадникомъ улучшенныхъ скорняжныхъ приемовъ, научили бы интересующихся обработкѣ такихъ сортовъ товара, которые у насъ совсѣмъ не

производятся или производятся очень плохо и, главное, подготовили бы большее число искусных рабочихъ. Разумѣется, все это пойдетъ не сразу и потребуетъ не мало энергіи и денежныхъ затратъ, но останавливаться передъ этимъ нельзя.

Въ какой бы формѣ не осуществились мѣропріятія по улучшенію скорняжной техники среди кустарей, значеніе ихъ будетъ въ томъ, что они послужатъ началомъ борьбы съ издавна сложившимся, крайне невыгоднымъ для насъ, положеніемъ нашей мѣховой торговли. Многими десятками милліоновъ рублей опредѣляется разница въ стоимости отпускаемаго нами за границу мѣховаго сырья и производимаго изъ него отдѣланнаго товара и вся эта разница цѣликомъ остается у заграничныхъ мастеровъ и торговцевъ; этимъ затрогиваются интересы не одной кустарной промышленности, конечно. Содѣйствіе развитію этого промысла, на первыхъ порахъ хотя бы въ кустарномъ видѣ, есть, быть можетъ, самый правильный пріемъ для обезпеченія дальнѣйшихъ его успѣховъ у насъ, гдѣ такъ мало развита крупная частная предпримчивость и гдѣ мы видимъ много примѣровъ солидныхъ прочныхъ фабричныхъ предпріятій, возникшихъ изъ мелкаго кустарнаго производства. Скорняжный промыселъ по техническому характеру своему есть одинъ изъ наиболѣе типичныхъ кустарныхъ промысловъ, обладающій многими задатками для существованія именно въ кустарномъ видѣ, хотя бы параллельно съ возможнымъ въ будущемъ развитіемъ крупнаго фабричнаго производства. Для успѣшной борьбы съ заграничными фабриками, нуждающимися для своей дѣятельности въ нашемъ сырьѣ (нѣкоторые виды котораго, кстати сказать, встрѣчаются только у насъ), необходимо прежде всего обезпечить за собою техническое умѣнье въ разнообразной отдѣлкѣ его. Обладая достаточнымъ количествомъ хорошихъ собственныхъ мастеровъ, возможно будетъ прибѣгнуть къ рѣшительнымъ мѣрамъ для окончательнаго удержанія за собою обработки всего нашего мѣховаго сырья и только этимъ путемъ добиться самостоятельнаго положенія русской мѣховой торговли, находящейся нынѣ въ полной зависимости отъ иностранцевъ.



# Слесарно-кузнечное производство въ Бурмакинской волости, Ярославскаго уѣзда.

(Отчетъ 1897 г. М. А. Нетыкса).

Прошло восемнадцать лѣтъ со времени перваго изслѣдованія кузнечно-слесарнаго промысла въ Бурмакинской волости,—изслѣдованія, произведеннаго всесторонне, съ большою тщательностью и любовью къ дѣлу, на основаніи строгихъ статистическихъ приемовъ. Что же дѣлается съ промысломъ теперь и въ какомъ состояніи онъ находится? Все какъ будто осталось по старому, и по внѣшности, и по внутреннимъ условіямъ производства; въ дѣйствительности же не измѣнились и не улучшились только одни рабочіе приемы кустарей: инструменты остались тѣ же, самодѣльные, и родъ работъ тотъ же; повидимому, бурмакинцы окончателно утвердились на изготовленіи сбруйныхъ принадлежностей, но отказались отъ другаго рода работъ, о которыхъ упоминаетъ въ своемъ отчетѣ г. Исаевъ. За послѣднія пять лѣтъ произошло только болѣе полное закрѣпощеніе кустарей кулаками и это есть самое больное мѣсто промысла.

Хотя, по случаю перерыва кузнечныхъ работъ на лѣтнее время, мнѣ не довелось быть во всѣхъ рабочихъ центрахъ Бурмакинской волости и видѣть всѣхъ кустарей при дѣлѣ, тѣмъ не менѣе, время командировки, какъ оказалось, было весьма подходящее въ другомъ отношеніи,—для ознакомленія съ экономическими условіями промысла. Именно передъ лѣтней забастовкой происходили расчеты кустарей со скупщиками и потому многіе изъ кустарей, подъ впечатлѣніемъ свѣжей обиды, рассказали и подтвердили многое, о чемъ умолчали бы въ другое время. Вотъ почему мое описаніе, полагаю, будетъ представлять наглядную картину настоящаго положенія дѣлъ промысла, а голые факты дѣйствительности подскажутъ средства для поднятія и укрѣпленія промысла, служащаго и теперь весьма существеннымъ под-

спорьемъ для пропитанія свыше 8,000 человекъ, и дающаго имъ возможность удержаться при землѣ. Но долго ли это продолжаться будетъ? Если не подать кустарямъ скорой и рѣшительной помощи, то не пройдетъ, быто можетъ, и пяти лѣтъ, какъ станутъ обнаруживаться слѣды крайняго обѣдненія, начнется массовый уходъ на заработки въ города; единичные случаи чего замѣчаются уже и теперь.

Восемнадцать лѣтъ тому назадъ промыселъ въ Бурмакинской волости процвѣталъ и на склопѣ этого расцвѣта описываетъ его г. Исаевъ (Труды Коммисси по изслѣдованію кустарной промышленности въ Россіи, выпускъ VI). Вспомнимъ теперь, что это были за времена: турецкая война лишь только окончилась, а политическія осложненія указывали въ перспективѣ на войну съ Германіей. Вотъ почему бурмакинцы имѣли крупныя заказы для казны и цѣны на рабочія руки возрасли настолько, что многіе даже весьма посредственные кустари выработывали по 4 рубля въ день. Но призракъ войны скоро исчезъ, а въ интендантскихъ складахъ оказались достаточные запасы металлическихъ частей конской сбруи и, весьма естественно, заказы прекратились, а въ Бурмакинѣ начался застой. Года три спустя дѣла кустарей нѣсколько поправились и заказы начали вновь прибывать; но кустари уже утратили почву подъ ногами и поднесъ не могутъ извлекать изъ своего труда надлежащей пользы, такъ какъ львиная доля заработка остается въ рукахъ скупщиковъ и кулаковъ, успѣвшихъ во время безработицы упрочиться въ Бурмакинской волости.

Учрежденіе Бурмакинской кустарной артели нанесло промыслу значительный ударъ и существенно ухудшило его положеніе съ экономической точки зрѣнія. Артель основана была съ цѣлью поднять промыселъ, но такъ какъ она была и есть теперь безъ средствъ, то, весьма естественно, стала только игрушкой въ рукахъ болѣе сильныхъ кулаковъ, которые успѣшили укрѣпить свое положеніе за счетъ слабыхъ параграфовъ артельного устава и полной невозможности примѣнить иные параграфы устава къ дѣлу. Сама артель въ настоящее время, послѣ пяти лѣтъ существованія, находится въ такой плачевной зависимости отъ кулаковъ, что издѣлія свои можетъ продавать только *дороже*, нежели продаютъ крупныя кулаки. Такъ, наприимѣръ, недавно случилось, что кулаки конкурировали съ артелью на поставку въ интендантство стремятъ, и если заказъ этотъ и остался за артелью, то все же въ явный ущербъ ея интересамъ. Прежде чѣмъ приступить къ доказательству вышесказаннаго, приведемъ таблицу съ

цѣлымъ рядомъ цифръ, изъ которыхъ обнаруживается, что численность лицъ, занятыхъ промысломъ, существенно не уменьшилась, хотя промыселъ нѣсколько локализовался. Количественное производство нѣсколько уменьшилось, потому что теперь многіе кустари работаютъ чуть что не даромъ, чего въ былые годы не бывало. Пренія статистическія данныя указывали только на число кузнечныхъ заведеній и на общее число кустарей, занятыхъ кузнечнымъ промысломъ, но умалчивали о количествѣ наковаленъ въ кузницахъ. Поэтому опредѣлить число лицъ, занятыхъ дѣйствительно дѣломъ, можно только приблизительно, принявъ во вниманіе показанія болѣе солидныхъ кустарей и нижеслѣдующее разсужденіе: у одной наковальни можетъ работать не болѣе 2 человекъ — кузнецъ и поддувало; одинъ человекъ можетъ работать только въ крайности, а для троекъ, при легковѣсности кустарныхъ издѣлій въ Бурмакинѣ, рѣшительно не найдется мѣста у одной наковальни.

Наименованіе рабочихъ центровъ.	1880 годъ.			1892 годъ.			1897 годъ.			Уменьшеніе числа наковаленъ 1880— 1897 гг.	Увеличеніе числа наковаленъ 1880— 1897 гг.
	Число кустарей кузнецовъ.	Число кузницъ.	Наименьшее воз- можное число на- коваленъ.	Число кустарей кузнецовъ.	Число кузницъ.	Наибольшее воз- можное число на- коваленъ.	Число кустарей кузнецовъ.	Число кузницъ.	Наличное число наковаленъ.		
Бурмакино . . .	202	55	101	182 91 8	41	91	106	35	53	48	+
Софрониха . . .	9	2	4	4 6	1	4	6	2	3	1	—
Щипцово . . .	10	4	5	3 3	2	3	10	4	5	—	—
Фетенха . . . .	2	1	1	— 16	—	—	—	—	—	1	—
Тереховка . . .	28	12	14	8 12 12	7	8	16	6	8	6	—
Колотово . . . .	14	6	7	6 24	5	6	12	5	6	1	—
Петребово . . .	16	6	8	12 6	9	12	46	12	23	—	15
Костино . . . .	10	5	5	3 14	2	3	4	2	2	3	—
Домашцево . . .	20	7	10	7 30	4	7	18	7	9	1	—
Мещерки . . . .	34	8	17	15 2	11	15	38	12	19	—	2
Чернево . . . .	4	2	2	1 64	2	1	4	2	2	—	—
Бараново . . . .	52	18	26	32 40	16	32	42	12	21	5	—
Пентелево . . .	38	12	19	20	16	20	52	19	26	—	7

Наименование равочихъ центровъ.	1880 годъ.			1892 годъ.			1897 годъ.			Уменьшеніе числа наковалень 1880— 1897 гг.	Увеличеніе числа наковалень 1880— 1897 гг.
	Число кустарей кузнецовъ.	Число кузницъ.	Наименьшее воз- можное число на- ковалень.	Число кустарей кузнецовъ.	Число кузницъ.	Наибольшее воз- можное число на- ковалень.	Число кустарей кузнецовъ.	Число кузницъ.	Наличное число наковалень.		
Высоково . . . . .	20	7	10	22 11	7	11	18	7	9	—	+
Новое . . . . .	103	40	53	120 60	38	60	128	43	64	—	11
Орлецы . . . . .	24	12	12	20 10	13	10	28	11	14	—	2
Никитино . . . . .	20	8	10	12 6	10	6	34	13	17	—	7
Копорье . . . . .	2	1	1	—	—	—	—	—	—	1	—
Саблуково . . . . .	16	7	8	4 2	5	2	12	5	6	2	—
Родюмино . . . . .	18	9	9	20 10	12	10	28	13	14	—	5
Меншиково . . . . .	12	5	6	14 7	7	6	22	9	11	—	5
Шарунино . . . . .	22	9	11	12 6	9	6	38	15	19	—	8
Рыбно . . . . .	10	5	5	12 6	8	6	26	9	13	—	8
Ганки . . . . .	16	7	8	18 9	7	9	16	8	8	—	—
Ежево . . . . .	2	1	1	—	—	—	—	—	—	1	—
Братково . . . . .	22	10	11	6 3	2	3	6	3	3	8	—
Брюловская . . . . .	46	17	23	36 18	10	18	36	18	18	5	—
Фоминская . . . . .	22	9	11	24 12	4	12	18	9	9	2	—
Борисовская . . . . .	38	13	19	32 16	13	16	42	16	21	—	3
Дубки . . . . .	14	5	7	10 5	4	5	16	7	8	—	1
Татарниново . . . . .	4	1	2	2 1	3	1	8	4	4	—	2
Нефедово . . . . .	6	3	3	2 1	2	1	4	2	2	—	1
Окунева . . . . .	—	—	—	2 1	1	1	—	—	—	—	—
Ванева . . . . .	—	—	—	4 2	1	2	2	1	1	—	1
Тупогина . . . . .	—	—	—	—	—	—	4	2	2	—	2
Тимоново . . . . .	—	—	—	—	—	—	4	2	2	—	2
	859	307	429	776 388	272	387	844	315	422	86	82 + 4

Примѣчаніе. Жирныя цифры 4-го столбца обозначаютъ число кузнецовъ въчетѣ съ поддувалами.



Изъ этой таблицы видно, что въ 1892 году, по сравненію съ 1880 г., произошло замѣтное сокращеніе кузнечныхъ заведеній; это и есть уменьшеніе *фактическое*, т. е. происшедшее вслѣдствіе недостатка заказовъ. Нѣкоторые кустари закрыли свои мастерскія, а при дѣлѣ остались лишь наиболѣе искусные мастера, работающіе со скоростью, почти не уступающею машинному производству. Даже и теперь, когда дѣла не особенно мало и всѣмъ кустарямъ есть къ чему приложить руки, промыселъ можетъ существовать только при почти невѣроятной быстротѣ работы.

Что же касается увеличенія числа кузнечныхъ мастерскихъ за періодъ 1880—1897 гг. съ 307 до 315, то къ этому факту слѣдуетъ отнестись осторожно; дѣло въ томъ, что прежде строились кузницы пообширнѣе, т. е. для двухъ кузнецовъ съ ихъ поддувалами, а теперь все чаще и чаще строятся кузницы-одиночки, т. е. для одного кузнеца съ поддуваломъ. Если встрѣчаются и теперь большія кузницы, то онѣ всегда принадлежатъ одному семейству и только въ крайнихъ случаяхъ вторая наковальня служитъ для наемнаго мастера. Если сравнить цифры, обозначающія число наковаленъ, то окажется, что число кустарей, занятыхъ дѣломъ, почти не измѣнилось.

Теперь кустари вырабатываютъ чрезвычайно мало, а именно отъ 7 до 9 рублей въ мѣсяцъ, считая это на круглый годъ. Вотъ причина, почему наемный трудъ и сторонняя подмога не имѣютъ въ Бурмакинѣ мѣста: всякій работаетъ самъ и пользуется помощью только ближайшихъ членовъ семейства. На первый взглядъ кажется страннымъ, почему кустари-кузнецы, при такомъ ничтожномъ заработкѣ (7—9 руб.), не ищутъ себѣ дѣла на сторонѣ; но, взглянувъши въ ихъ работу, нетрудно убѣдиться, что всѣ они настолько специализировались сами и специализировали свои инструменты, что ни одинъ кустарь не можетъ быть названъ кузнецомъ въ строгомъ значеніи этого слова, такъ какъ мастеръ, изготовляющій, напримѣръ, собачьи цѣпи, стремена или удила, не сумѣетъ сдѣлать самой простой пряжки, а если и сумѣетъ, потратитъ на это дѣло столько времени, что оно будетъ ему убыточно.

Вотъ причина этого весьма прискорбнаго явленія: такъ называемая Бурмакинская «артель» должна по уставу состоять по меньшей мѣрѣ изъ 20 членовъ; столько ихъ въ дѣйствительности и записано въ артель, а работаетъ на артель и въ артель всего *три* человека (такъ было по крайней мѣрѣ въ іюнѣ 1897 г.). Три члена артели песутъ общественныя обл-

запности и потому участвовать въ дѣлѣ не могутъ, а для остальныхъ артельщиковъ вѣтъ дѣла по ихъ спеціальности и они работаютъ на кулаковъ. Вотъ правленію артели и приходится пользоваться, для исполненія взятыхъ заказовъ, трудомъ кустарей, состоящихъ внѣ артели. Кулаки давно уже прекратили бы жалкое прозябаніе артели, если бы не боялись мѣстнаго начальства, оказывающаго артели извѣстную матеріальную помощь, равно какъ и нравственную поддержку дѣлу, что заставляетъ кулаковъ относиться къ артели не только сдержанно, но даже оказывать нѣкоторый кредитъ. Сами участники артели, если не считаютъ старосты, относятся къ дѣламъ артели крайне скептически и если не бросаютъ участія — то тоже, пожалуй, изъ боязни начальства. Увеличить число артельщиковъ не удастся, потому что это не угодно кулакамъ.

Постараюсь подтвердить эти обвиненія по адресу кулаковъ изложеніемъ хода дѣлъ вообще. Казенные заказы непосредственно въ артель поступаютъ только изъ с.-петербургскаго округа, и то по баснословно низкимъ цѣнамъ, такъ какъ цѣны сбиты фирмой Тиль, предлагающей тѣ же бурмакинскія издѣлія по болѣе низкой цѣнѣ (причина выяснится ниже вполне наглядно); что же касается другихъ интендантскихъ округовъ, то таковыя предпочитаютъ имѣть дѣло съ крупными поставщиками упряжи. Заказы для частнаго потребленія и розничной продажи, весьма естественно, должны идти черезъ скупщиковъ и кулаковъ, потому что *ни артель, ни единичные кустари не могутъ кредитовать своего труда даже на одну недѣлю*, а продажа на вексель, съ учетомъ, по неопытности можетъ вовлечь артель въ банкротство. Кроме того, казенные заказы требуютъ обезпеченія денежнымъ залогомъ, что для артели крайне обременительно. Но предположимъ, что какимъ бы то ни было путемъ заказъ полученъ. Прежде всего для его исполненія нужно желѣзо — его даетъ въ кредитъ кулакъ; одновременно съ этимъ онъ же даетъ записку въ свою или стороннюю лавку на отпускъ продовольственныхъ продуктовъ первой необходимости, такъ какъ кустарь и двухъ дней не пробудетъ безъ подобнаго кредита. Дастъ кулакъ еще немного денегъ на покупку угля и тогда только кустарь можетъ пристушить къ работѣ. Артель же на столько нуждается въ деньгахъ, что беретъ желѣзо и продовольственные продукты у тѣхъ же кулаковъ, которые, какъ сказано было, изъ уваженія къ начальству кредитуютъ ее нѣсколько. Ярославская губернская земская управа ссудила недавно Бурмакинскую артель 5,000 р.; по эти деньги

предназначены главнымъ образомъ для залоговъ, обеспечивающихъ казенные заказы, а также на уплату за желѣзо при затыжкахъ расчетовъ въ интендантствѣ, а отнюдь не на повседневныя нужды артели — для нихъ такихъ денегъ слишкомъ мало. Стало быть, условія работы въ артели довольно тяжелы и зависятъ отъ кулаковъ.

Весьма естественно, что тѣ патріархальныя отношенія, о которыхъ говорилъ г. Исаевъ въ своемъ упомянутомъ выше изслѣдованіи, отошли уже въ область преданій, и кулаки, передъ лицомъ призрака артели, которая, при правильной организаціи и матеріальной силѣ, должна бы разомъ прекратить кулачество, ожесточились и берутъ ужасающія цѣны рѣшительно за все; при этомъ на всемъ обмѣриваютъ и обвѣшиваютъ. Что касается цѣны на желѣзо, то въ общемъ онѣ стоятъ на 18—20% дороже рыночныхъ, да и тутъ еще не обходится безъ крупнаго злоупотребленія; такъ, напр., у одного изъ кустарей въ д. Орлецахъ мнѣ пришлось видѣть старую желѣзную проволоку, которая была поставлена въ счетъ кустаря по цѣнѣ 3 р. за пудъ, тогда какъ дѣйствительная ея стоимость всего только 80—90 коп. за пудъ; у другого кустаря въ с. Бурмакинѣ, готовящаго стремяна, вмѣсто подходящаго полосоваго желѣза, я видѣлъ обрѣзки котельнаго желѣза такой ширины, что ихъ приходилось разрубать вдоль пополамъ; желѣзо это, правда, весьма высокаго качества, но требуетъ лишней затраты труда, угля и времени на разрубку и высадку, а это существенно понижаетъ заработокъ кустаря. Цѣна котельныхъ обрѣзковъ не выше 1 р. 40 к. за пудъ, считая сортировку и перевозку сюда же, а, между тѣмъ, обрѣзки эти зачтены кустарю по 2 р. 80 к. Если къ подобной продажѣ желѣза присоединить еще высокія цѣны за жизненные продукты въ лавочкѣ, въ связи съ ихъ низкопробностью, то весьма понятно, что плата кустарю за его трудъ, въ переводѣ на наличныя деньги при нормальныхъ цѣнахъ на все, будетъ далеко не та, кака я значится по записямъ кулаковъ. Будучи непрерывно въ стѣсненномъ положеніи, цѣны этихъ кустарей оспаривать не рѣшаются, а, между тѣмъ, кулаки могутъ успѣшно конкурировать съ артелью, и назначаютъ цѣны на издѣлья ниже тѣхъ, какія яко бы сами платятъ.

Кулаки и скупщики имѣютъ всегда въ наличности нѣкоторое количество товара, а потому избѣгаютъ заказывать кустарямъ новыя партіи для пополненія своего склада и предпочитаютъ болѣе удобную для себя форму пріобрѣтенія. Обыкновенно они покупаютъ у кустаря наименьшее количество товара и вычитаютъ при покупке нарощій за

нѣкоторое время долгъ. Конечно, кулакъ не отказываетъ въ кредитѣ желѣзномъ, напротивъ, онъ даже весьма охотно кредитуетъ почти всякаго кустаря; не такъ легко пріобрѣсти кустарю долгосрочный кредитъ въ мелочной лавкѣ, но и здѣсь болѣе покорный кустарь пользуется широкимъ кредитомъ, хотя таковой оказывается менѣе охотно. Труднѣе всего съ наличными деньгами, такъ какъ кустарь получаетъ ихъ съ трудомъ и то только при сдачѣ (продажѣ) товара на руки кулаку. Такой родъ пріобрѣтенія товара кулаки называютъ покупкой, хотя его правильнѣе было бы назвать *заказомъ съ принудительнымъ кредитомъ, безъ предварительно договоренной цѣны.*

Конечно, получивъ желѣзо и кредитъ въ лавкѣ, кустарь работаетъ, благо времени дѣвать некуда и есть изъ чего. По временамъ онъ упрасиваетъ кулака принять кое что изъ товара; но кулакъ твердо знаетъ свое дѣло, онъ либо наотрѣзъ отказываетъ и терпѣливо ждетъ болѣе благоприятнаго случая для пріемки, либо, если нуждается въ товарѣ, то покупаетъ наименьшее количество, платитъ за него и приговариваетъ, что покупка дѣлается только изъ вниманія къ нуждѣ кустаря или по личному къ нему расположенію. Конечно, кустарь знаетъ истинную причину покупки его товара, но долженъ молчать — ему ничего болѣе не остается дѣлать. Кулакъ тѣмъ временемъ ждетъ случая, когда подойдетъ годовой церковный праздникъ, особо чтимый день, масляница, свадьба, крестины, взносъ податей и т. д., когда кустарю деньги нужны до зарѣзу и онъ, будучи въ безвыходномъ положеніи, отдаетъ свой товаръ чуть ли не за стоимость желѣза и угля. Вообще наличными деньгами кустарю приходится получать крайне мало, — около восьмой части всего заработка, а все остальное онъ получаетъ сырьемъ, да товарами повседневнаго употребленія. Дерзость кулаковъ при покупкѣ товара превосходитъ самыя смѣлыя представленія о ростовщичествѣ. Не говоря уже о возвышенной цѣнѣ желѣза, жизненные припасы, которые кустарь вынужденъ забирать въ лавкѣ, настолько низкопробны, что едва годятся для употребленія въ пищу и отпускаются по такой высокой цѣнѣ, что ее смѣло можно назвать двойною. Выдача наличными деньгами ведется кулакомъ въ томъ расчетѣ, чтобы кустарь могъ оплатить только подати и съ грѣхомъ пополамъ удовлетворить насущнымъ потребностямъ. Дѣла артельщиковъ немногимъ лучше, хотя въ артель записана только, такъ сказать, мѣстная кустарная аристократія. Помимо неудобной покупки сырья, артель несетъ еще административные расходы, довольно обре-

менительные при ничтожномъ числѣ участниковъ дѣла; артель должна расплачиваться съ кулаками срочно и наличностью, а сама сильно страдаетъ отъ затыжки расчетовъ съ заказчиками. Другихъ, кромѣ казенныхъ, заказовъ артель почти не можетъ исполнять, по причинамъ, изложеннымъ выше. Къ тому же несоотвѣтствіе характера устава съ мѣстными правами и обычаями, а въ связи съ этимъ неудовлетворительность администраціи артели, порождаютъ массу препирательствъ между артельщиками и крупныхъ недоразумѣній, особенно при заслушиваніи отчетовъ артельного старосты. При малограмотности старосты и неудовлетворительности устава не можетъ быть и рѣчи объ ясности и точности артельныхъ отчетовъ.

Удается какому нибудь кустарю заполучить какимъ либо путемъ лишній десятокъ рублей—начало ростовщичеству (скупкѣ) положено, тѣмъ болѣе, что ярославцы вообще страстные любители торговли и гешефтовъ такой тонкости, что даже евреи не могутъ свить себѣ гнѣзда въ Ярославской губерніи. Прослѣдить дѣйствія пачинающаго кулака почти невозможно, а тѣмъ болѣе трудно пресѣчь его дѣятельность; между тѣмъ, эти мелкіе кулаки, приходя съ своими грошами въ минуту горя и неудачъ, приносятъ болѣе вреда, нежели крупные кулаки, живущіе въ Ярославлѣ въ собственныхъ каменныхъ палатахъ. Крупные кулаки не разъ прибѣгаютъ къ помощи мелкихъ собратьевъ, и пользуются ихъ услугами для скупанія товара, а также для цѣлей полицейскаго характера, если какой либо изъ кустарей окажется неисправнымъ должникомъ или начнетъ загуливать.

Къ чести бурмакинцевъ нужно сказать, что пьяницъ среди нихъ мало, и загулы вообще довольно рѣдки. Нравственность, если не считать склонности ихъ къ гешефтамъ, стоитъ очень высоко. При сношеніяхъ съ ними пріятно поражаетъ опрятность жилищъ, большая трудовая энергія и замѣчательно трезвый, практическій умъ, въ сочетаніи съ недюжинной сообразительностью. При такихъ качествахъ бурмакинскаго населенія не трудно будетъ справиться съ ростовщичествомъ, тѣмъ болѣе, что теперь именно настало для того самое удобное время: крупные кулаки за послѣднія пять лѣтъ сильно разжились и стали сотысячниками, благодаря чему отошли до извѣстной степени отъ «дтлг» непосредственнаго сношенія съ кустарями; къ тому же ихъ очень немного. Что касается мелкихъ кулаковъ-скупщиковъ, то они еще недостаточно окрѣпли и потому справиться съ ними не будетъ трудно, если только дать артели новую организацію и матеріальную силу.

До сихъ поръ я говорилъ только о кузнецахъ, такъ какъ они стоятъ во главѣ промысла, но умалчивалъ о слесаряхъ. Число кузнецовъ такое же (приблизительно), какъ и слесарей. Если кузнецовъ нельзя назвать по существу «кузнецами», то о слесаряхъ и рѣчи быть не можетъ; они не годятся даже въ подручные мальчики настоящимъ слесарямъ, хотя бы замочникамъ или заводскимъ. Бурманскіе слесаря занимаются только *обтираніемъ* извѣстныхъ предметовъ изъ группы издѣлій, но дѣлаютъ это съ большою ловкостью и изумительной быстротой, пользуясь самыми незатѣйливыми и весьма недоброкачественными инструментами. Въ прежнее время, когда кузнецы были побогаче, слесаря получали работу отъ нихъ, а скупщики получали уже совершенно отдѣланный товаръ. Теперь же кузнецы продаютъ скупщикамъ *черныя* поковки, а эти послѣдніе уже отъ себя передаютъ ихъ въ отдѣлку слесарямъ, съ немалой, конечно, для себя пользой. На долю слесарей выпадаетъ не только опилваніе и сборка издѣлій, но также и другіе роды ихъ отдѣлки, какъ напр., *мушеніе* и *оцинкованіе*. Въ слесарной отрасли дѣла можно бы и теперь сдѣлать много существенныхъ усовершенствованій, а также ввести никелировку, омѣдненіе, серебреніе, болѣе правильную полуду, а главное—мѣднолитейное дѣло, по скольку оно примѣняется для сбруйной отдѣлки.

Трудъ слесарей настолько легкій, что въ немъ принимаютъ живое участіе даже женщины; женщинъ часто можно встрѣтить даже и въ кузницахъ, въ качествѣ поддуваль и молотобойцевъ, на болѣе легкой работѣ.

Изъ сказаннаго можно вывести неутѣшительное заключеніе, что кустарни находятся въ безусловной зависимости отъ кулаковъ, освободиться отъ которой могутъ только при помощи капитала: кулаковъ можно уничтожить только ихъ собственнымъ оружіемъ.

Со времени перваго изслѣдованія промысла прошло 18 лѣтъ, но можно съ увѣренностью сказать, что и техника пріемовъ и сами пріемы работы въ кузницахъ нисколько не измѣнились и не усовершенствовались. Вѣроятно, въ томъ надобности и не ощущается. Если сохранить за промысломъ кустарность характера, въ связи съ ручными пріемами работы, то усовершенствованія безусловно невозможны — можно только завести болѣе доброкачественные инструменты; но они очень дороги и не оправдаютъ своей цѣны въ смыслѣ уско-

ренія производства. Къ тому же рутинность кустарь очень скоро испортитъ ихъ, стараясь примѣнить къ характеру лично имъ усвоенныхъ приѣмовъ работы. Шагъ впередъ — и мы должны перейти къ употребленію *штамповъ* и *прессовъ*. Эти машины сильно ускорили бы дѣло, но только при ихъ употребленіи промыселъ утратитъ кустарный характеръ, а приобрететъ заводскій, тѣмъ болѣе что штампы и прессы суть машины дорогія и не могутъ быть собственностью многихъ лицъ, а только одного лица или цѣлой артели. Съ другой стороны, штампованная издѣлія не такъ крѣпки, какъ ручныя и значительно дешевле послѣднихъ. Если штампованная издѣлія будутъ изготовляться въ артели, помимо скупщиковъ, то кулаки постараются уронить цѣну этихъ издѣлій на рынкѣ, что будетъ имъ сдѣлать очень легко, такъ какъ они будутъ дѣйствительно хуже, особенно если для штамповки будетъ употреблено то же самое желѣзо, къ которому кустари привыкли теперь. Для доброкачественности штампованныхъ издѣлій требуется самое мягкое литое желѣзо. Штампы, какъ сказано, очень дороги и ихъ потребовалось бы на много тысячъ рублей, дабы удовлетворить всѣмъ нуждамъ промысла. Конечно, <sup>0</sup>/<sub>100</sub> на погашеніе и ремонтъ съ одной стороны, а удешевленіе издѣлій, съ другой, сдѣлаютъ выгоду отъ употребленія штамповъ болѣе чѣмъ проблематическій для кустарей, и принесутъ новый родъ обогащенія кулакамъ. Еще шагъ впередъ въ этомъ же направленіи и промыселъ превратится въ заводское производство: ктонибудь изъ кулаковъ построитъ заводъ, а полуразоренные кустари станутъ наемными мастерами. Быть можетъ, артель сама построитъ заводъ, но отъ этого артельщикамъ не будетъ легче и они сами собою превратятся въ мастеровыхъ. Эти соображенія заставляютъ отказаться отъ всякихъ видовъ усовершенствованія кузнечнаго дѣла.

Совсѣмъ другой промыселъ *слесарный*. Въ немъ очень желательно введеніе лучшихъ инструментовъ, небольшого штампа, наждачныхъ круговъ для шлифовки и обтирки, полировки наждачной пылью и пр. Съ этою цѣлью надлежало бы построить особенное деревянное зданіе (можно даже на рѣкѣ, съ цѣлью воспользоваться водною силой) изъ 3-хъ отдѣленій: 1-ое отдѣленіе должно вмѣщать въ себѣ полную самоточку, штампъ, наждачные круги съ приводомъ и шкафъ съ образцами; во 2-мъ отдѣленіи должна быть лудильня, оцинковальная, а также мѣднолентейная; въ 3-мъ отдѣленіи—гальваническое осажденіе мѣди, никкеля и серебра. Конечно, въ зданіи этомъ должна быть устроена

надлежащая вентиляция. Если оставить пока в сторону самоточку, как предмет обзаведения второй очереди, то обзаведение всеми остальными предметами обойдется не дороже 1,500 рублей, считая сюда и плату за обучение приемам работы. Обзаведение можно скоро погасить по частям из общей экономии, которая получится при артельном ведении дѣла (мастерской). Мы не приняли в расчет стоимости самого здания, но этот расход не может быть крупный, так как лѣсъ в Бурмакинѣ не дорогъ и рабочіе свои. Вопросъ о постройкѣ здания я выпущенъ пока оставить безъ отвѣта, до получения болѣе опредѣленныхъ данныхъ. Эта, такъ сказать, образцовая мастерская должна быть в непосредственномъ вѣдѣніи артели и составлять общую собственность, а работающіе в мастерской кустари должны получать вознагражденіе поштучно или поудно. Оба вида платы практикуются и сейчасъ в одинаковой степени и новости для кустарей не составляютъ.

Для обученія никкелировкѣ, серебрянію, луженію и оцинкованію надлежало бы выбрать менѣе ловкихъ слесарей и пристроить ихъ за извѣстную плату в соответствующихъ мастерскихъ на срокъ довольно короткій, напр., от двухъ недѣль до одного мѣсяца. Выучившись крайне узкому приему того ремесла, слесарь такой останется при артели навсегда и будетъ вполне доволенъ своею участію. Такимъ образомъ одинъ слесарь выучится *только луженію*, другой *только оцинкованію*, а третій: *омдненію, никкелировку и серебрянію*. Если же всѣ эти познанія сосредоточить в лицѣ одного слесаря помышленнѣе, то онъ либо пожелаетъ стать монополистомъ, либо сбѣжитъ при случаѣ в городъ и пристроится тамъ къ какой нибудь мастерской.

Потребность в такой образцовой мастерской ощущается серьезно, хотя бы потому, что бурмакинскія издѣлія, попадая в Москву или Петербургъ, подвергаются здѣсь дополнительной отдѣлкѣ, т. е. никкелируются, лудятся и т. д. Если же принять во вниманіе, что никкелировка требуетъ особаго подготовленія поверхности издѣлія, причемъ прежняя отдѣлка уничтожается, то окажется, что цѣна никкелировки, если таковая будетъ произведена на мѣстѣ, в Бурмакинѣ, очень незамѣтно повыситъ цѣну всего издѣлія, а главное не потребуетъ лишней траты времени и труда, хотя в то же время существенно повыситъ рыночную продажную цѣну издѣлія; весьма естественно, что при такихъ условіяхъ заработокъ артели увеличится и никкелировочная принесетъ пользу. На омыденіе надо смотрѣть, какъ на под-



готовку для никкелированія болѣе цѣнныхъ издѣлій. Что касается серебрениа, то оно потребуется только параллельно съ мѣднолитейнымъ промысломъ. Луженіе и оцинкованіе не повинна бурмакинцамъ. Оба вида отдѣлки поверхности издѣлій практикуются и сейчасъ въ д. Орлецахъ, хотя не вполне удачно, такъ какъ олово и цинкъ ложатся слишкомъ толстымъ и непрочнымъ слоемъ. Но если завести котелки надлежащей формы, вмѣщающіе за разъ нѣсколько пудовъ полуды или цинка, то результаты работы получатся совсѣмъ другіе, и металловъ (цинка и олова) потратится на столько меньше (почти втрое), что все обзаведеніе амортизируется въ теченіе нѣсколькихъ мѣсяцевъ.

Обтирка на наждачныхъ кругахъ существенно ускорить и удешевить первоначальную работу слесаря, причемъ потребуется только устройство привода. Не надо, однако, слишкомъ увлекаться этимъ дѣломъ, а употреблять самые простыя, крупнозернистыя круги, для грубаго «обтиранія» издѣлій. Заграницей на наждачныхъ кругахъ ведутъ полную отдѣлку, пользуясь для этого кругами различныхъ профилей и величины зерна—это опять заводскіе приемы работы, требующіе мастерскихъ съ большимъ опытомъ. Къ тому же мелкозернистыя круги выдѣляютъ при работѣ тонкую пыль, вредно дѣйствующую на здоровье мастерскихъ, а потому нужна особая вентиляция, требующая механическихъ приводовъ. Въ нашемъ случаѣ сама практика укажетъ на выборъ зерна и форму круга (профиля). Полировка наждачной пылью не внесетъ въ промыселъ незнакомыхъ приемовъ, такъ какъ для этой цѣли потребуются такія же бочки, но только болѣе плотныя и прочныя, какія употребляются и сейчасъ для шлифовки съ пастой. Наконецъ, устройство мѣднолитейной мастерской можетъ быть отсрочено до болѣе благоприятнаго времени. Дѣло это, будучи поставлено въ узкую рамку, для отливки только частей конской сбруи, очень нехитро и потребуетъ только присутствія опытнаго мастера-литейщика по крайней мѣрѣ въ теченіе полугода. Такой мастеръ-литейщикъ окупить себя работой и въ тягость артели не будетъ.

Вотъ пока все, что можно сдѣлать для улучшенія техники промысла, *но только безусловно не теперь*, а со временемъ, когда артель будетъ настолько сильна, что вся выгода отъ усовершенствованія дѣла останется въ ея пользу. Иначе барыши извлекутъ только одни кулаки-скупщики, потому что кустарь *вынужденъ* будетъ продавать свои издѣлія по значительно пониженной цѣнѣ, т. е. за сколько взду-

маются кулаку покупать ихъ. Другими словами, параллельно количественному и качественному улучшенію производства, будетъ понижена и цѣна (задѣльная плата), а повышеніе цѣны издѣлій на рынкѣ, благодаря доброкачественности отдѣлки, нескоро дойдетъ до кустаря, и будетъ безусловно не пропорціональное. Такъ, напр., никкелировка будетъ считаться *безплатнымъ*, но обязательнымъ добавленіемъ; хорошо еще если дадутъ задаромъ никкель, да нужныя для работы соли. Надо стало быть съ нововведеніями ждать болѣе благоприятнаго времени.

Что же нужно на первыхъ порахъ для укрѣпленія промысла? Прежде всего необходимо измѣнить суть устава артели, и придать ему болѣе жизненной силы, примѣнивъ къ мѣстнымъ условіямъ быта. Вотъ схематическій набросокъ измѣненій:

#### А) Внутреннее благоустройство.

а) Всѣхъ кустарей бурмакинской волости, состоящихъ сейчасъ при дѣлѣ, надлежало бы считать членами артели.

*Примѣчаніе.* Исключеніе необходимо сдѣлать только для тѣхъ кустарей, коихъ артель не пожелаетъ принять въ свою среду большинствомъ голосовъ.

б) Членами артели не могутъ состоять скупщики и мелкіе кулаки. Со временемъ, не ближе трехъ лѣтъ со дня введенія новаго устава, бывшіе кулаки, если они примутся опять за кустарное ремесло, въ началѣ, въ качествѣ подмоги, могутъ быть зачислены въ артельщики на общемъ основаніи, получивъ большинство голосовъ на выборахъ.

в) Кромѣ артельного старосты, по выбору, должны быть назначены ему помощники, по одному, или мѣстами даже по два, въ каждомъ отдѣльномъ рабочемъ центрѣ (сель, деревнѣ, поселкѣ). Помощники эти вначалѣ назначаются по выбору, а потомъ по очереди, но во всякомъ случаѣ на короткіе сроки (напр., на два мѣсяца).

г) Обязанность помощниковъ заключается въ наблюденіи за исправностью работы кустарей и за тѣмъ, чтобы издѣлія изъ артельного желѣза не продавались кулакамъ, какъ это практикуется нынѣ въ довольно обширныхъ размѣрахъ и причиняетъ артельному старостѣ столько заботъ, что ему некогда заняться пасущійшими вопросами артельного благоустройства.

д) Не исполнившій § г артельщикъ отвѣчаетъ за это своимъ имуществомъ и произведенными въ артельную кассу взносами. При вторичномъ неисполненіи названнаго § артельщикъ предается суду за растрату; при этомъ артельный совѣтъ можетъ исключить даже провинившагося изъ артели. Мѣру такую надо примѣнять, конечно, возможно рѣже, въ крайне исключительныхъ случаяхъ, чтобы косвенно не наказывать ни въ чемъ неповинной семьи артельщика. При строгомъ исполненіи своихъ обязанностей помощниками артельного старосты и при матеріальной силѣ артели, нарушенія этого рода будутъ рѣдкими.

е) Каждый артельщикъ получаетъ промысловый билетъ на право содержанія мастерской, въ которомъ съ точностью обозначено число горновъ въ кузницѣ или число тисковъ въ слесарнѣ. Билетъ этотъ выдается бесплатно изъ соответствующаго учрежденія, срокомъ на одинъ годъ (съ пасхи по пасху); билетъ выдается не иначе, какъ по ходатайству правленія артели. Открытіе прежде существовавшихъ и постройка новыхъ кустарныхъ заведеній совершается только съ согласія артели, большинствомъ  $\frac{2}{3}$  голосовъ. Новыя мастерскія входятъ въ составъ артели. Этимъ путемъ можно будетъ избѣжать открытія новыхъ кустарныхъ группъ подъ непосредственной опекой кулаковъ. Обширныя родственныя связи между всѣми жителями бурмаинской волости, съ одной стороны, а надзоръ уѣзднаго земскаго начальника, съ другой, не допустить злоупотребленія этимъ параграфомъ устава. Опъ послужитъ только для нѣкотораго, незначительнаго впрочемъ, повышенія заработка кустарей, а всѣхъ мелкихъ кулаковъ заставитъ, вѣроятно, взяться за молотокъ и подпилочъ.

ж) Измѣнивъ, такимъ образомъ, родъ и составъ правленія артели, необходимо будетъ учредить еще одну должность, отвѣтственную передъ земскимъ начальникомъ, губернской земской управой и техническимъ надзоромъ со стороны Министерства Земледѣлія. Я говорю о должности артельного счетовода, который вмѣстѣ съ тѣмъ долженъ завѣдывать и артельной лавкой и складомъ артельного желѣза. Счетоводъ этотъ долженъ быть назначаемъ по распоряженію высшаго губернскаго начальства и смѣщенъ съ должности можетъ быть только по мотивированному ходатайству правленія артели передъ начальникомъ губерніи. Ходатайство объ увольненіи отъ должности артельного счетовода можетъ исходить также отъ земскаго начальника. Счетоводъ, кромѣ жалованья, получаетъ также нѣкоторый % отъ операций артели, съ проданнаго въ артель желѣза и отъ прибыли артельной лавки.

Учрежденіе должности артельного счетовода дозволить вести правильную отчетность и держать въ полной исправности артельные книги и документы, чего до сихъ поръ еще нѣтъ и что служить серьезной помѣхой развитію артели, такъ какъ порождаетъ недовѣрчивое отношеніе артельщиковъ къ своему правленію.

з) Каждый артельщикъ получаетъ *разсчетную книжку* для большей наглядности и въ виду безграмотности кустарей на трехцвѣтной бумагѣ, напр., бѣлой, желтой и розовой. Въ *бѣломъ* отдѣленіи, на лѣвой сторонѣ, заносится рукой артельного старосты наименованія заказовъ, цѣны ихъ и приблизительный вѣсъ, а также срокъ исполненія заказа; на правой сторонѣ обозначается, тоже рукой артельного старосты, размѣръ произведеннаго расчета и время уплатъ. Въ *желтомъ* отдѣленіи книги, на лѣвой сторонѣ, ведется рукой лавочника или счетовода заборъ жизненныхъ припасовъ и предметовъ первой необходимости, причемъ размѣръ кредита есть величина вполнѣ условная и, вмѣстѣ съ тѣмъ, очевидная изъ бѣлаго отдѣленія разсчетной книжки. На правой сторонѣ *желтого* отдѣленія разсчетной книжки значится заборъ желѣза, угля и инструмента, причемъ артельное правленіе или староста помѣчаютъ возможный размѣръ отпуска по своимъ личнымъ соображеніямъ, а счетоводъ только утверждаетъ ихъ распоряженіе своимъ подписомъ и производитъ отпускъ. Наконецъ, въ *розовомъ* отдѣленіи разсчетной книжки заносится экстракты изъ годовыхъ отчетовъ, движшіе денежныхъ суммъ, вѣдочередные взносы денегъ, а также оцѣночныя свѣдѣнія по имуществу кустари; заглянувъ въ это отдѣленіе разсчетной книжки, можно съ полной опредѣленностью назначить размѣръ кредита желѣзомъ и пр. Вообще разсчетная книжка будетъ служить лучшимъ контролемъ для счетовода и вполнѣ устранитъ всякія недоразумѣнія и пререканія, равно не допуститъ и злоупотребленій, такъ какъ всякая неточность въ записяхъ обнаружится немедленно. Кроме того, разсчетныя книжки должны быть снабжены извлеченіями изъ устава артели. Каждая разсчетная книжка имѣетъ особый померъ, согласно которому дѣлаются очередныя записи въ большой книгѣ, по которымъ можно возстановить счета, въ случаѣ утраты книжки. Въ такомъ видѣ разсчетныя книжки дадутъ наипростѣйшее счетоводство, такъ какъ на долю артельного счетовода придется только разносить мѣсячные итоги, что необременительно.

п) Всѣ артельщики обязываются сдавать свои издѣлія только въ артель. Въ крайнихъ случаяхъ артельное правленіе можетъ разрѣ-

шить исполненіе частнаго заказа, но при этомъ артельщика, работающаго на сторону, временно исключаетъ изъ списковъ, лишаетъ кредита въ артельной лавкѣ и складѣ желѣза и вообще снимаетъ съ себя всякую отвѣтственность, какъ матеріальную, такъ и нравственную. По окончаніи сторонняго заказа кустарь вновь зачисляется въ артель безъ вторичнаго выбора. Правленіе артели можетъ отказать кустарю принять частный заказъ, особенно въ томъ случаѣ, если за кустаремъ числится долгъ. Кустарь, проработавшій на сторонѣ болѣе полугода, считается выбывшимъ изъ артели и лишается права получить промысловый билетъ.

к) Кустари, исключенные изъ артели, добровольно выбывшіе изъ нея или проштрафившіеся, могутъ быть приняты въ качествѣ наемныхъ вольныхъ рабочихъ, кѣмъ либо изъ артельщиковъ, съ вѣдома, однако, артельного правленія. Всѣ кустари трехъ упомянутыхъ категорій, по истеченіи нѣкотораго времени, могутъ быть снова избраны большинствомъ  $\frac{2}{3}$  голосовъ общаго собранія артели и зачислены въ ея члены.

Конечно, въ этомъ наброскѣ много недомолвокъ, и вообще потребовалась бы обстоятельная переработка устава въ указанномъ духѣ. Но при такомъ видоизмѣненномъ устройствѣ артели, кулаки могутъ оказаться только комиссіонерами, т. е. посредниками между артелью и потребителями товара, а отчасти и между мелкими продавцами.

При такой организаціи нельзя опасаться чрезмѣрнаго повышенія цѣнъ артелью, такъ какъ заграничная конкуренція, подѣ охраной таможенныхъ пошлинъ, вполне нормируетъ рыночныя цѣны. Впрочемъ бурмакинскія издѣлія настолько доброкачественны сами по себѣ, что ихъ всегда предпочтутъ мало мальски опытные покупатели, хотя бы за то, что издѣлія эти ручныя, а не машинныя. Въ Петербургѣ и Москвѣ часто можно встрѣтить русскія издѣлія подѣ заграничными клеймами, въ томъ числѣ и бурмакинскія; сбруйныя принадлежности въ столицахъ только пріобрѣтаютъ другую вѣщность и второе возрастаютъ въ цѣнѣ. Вообще же бурмакинцамъ печего краснѣть за ихъ работу, и будетъ безусловно полезно, если всѣ издѣлія артель будетъ клеймить утвержденнымъ клеймомъ; надо только, чтобы клеймо было небольшое, напр. , съ инициалами: Б(урмакинская) А(ртель) и годомъ изготовленія подѣ чертой.

## Б) Капиталы артели.

Капиталъ (оборотный и запасный) артели — это ея сила, ея жизнь. Вопросъ о приобрѣтеніи капитала, послѣ измѣненія нѣкоторыхъ параграфовъ устава, есть самый животрепещущій; безъ капитала всякій подобный артельный уставъ будетъ мертвою буквой. Требованіе отъ новоприбывающихъ членовъ артели двадцатипятирублеваго взноса безусловно невыполнимо, какъ потому, что это слишкомъ ничтожная цифра, выражающая собою едва пятидневную валовую выработку одного кустаря (считая вмѣстѣ и цѣну желѣза, и уголь, и стоимость работы), такъ и потому, что цифра эта слишкомъ крупна для кустаря по количеству денегъ: крайне малое число кустарей обладаетъ такой суммой. Для большинства кустарей 25 рублей выражаетъ собою 3-мѣсячный заработокъ (чистый), а потому даже частичный взносъ, какой практикуется теперь, очень тяжело отзовется на бюджетъ кустаря. Въ подтвержденіе этого могу привести доказательство изъ практики: при основаніи бурмакинской артели большинство кустарей (изъ 20) не могло внести 25 рублей сразу, потребовалась разсрочка въ размѣрѣ по 1 рублю въ мѣсяць; прошло 5 лѣтъ и едва 4 человѣка сдѣлали полные взносы, а остальные поднесъ остаются должниками. Вообще надо сказать разъ навсегда: у кустаря нѣтъ денегъ и безъ посторонней помощи капитала артельного не приобрѣсти. Тѣмъ не менѣе, благотворительность, т. е. даровая помощь, скорѣе повредитъ дѣлу; къ тому же у кустарей есть имущественное обезпеченіе, въ видѣ мастерскихъ, а также и въ видѣ готоваго товара, подъ которые можно выдать ссуду, и ссуда эта принесетъ пользу. Посмотримъ, насколько надежно такое обезпеченіе займа (ссуды). Данныя въ изслѣдованіи г. Исаева о стоимости обзаведенія кустарной кузницы съ однимъ горномъ слѣдуетъ по нынѣшнимъ временамъ считать безусловно невѣрными — оцѣнка слишкомъ низка. Тѣмъ не менѣе, мы согласимся съ его цифровыми данными, но поставимъ вопросъ оцѣнки иначе, а именно: за какую цѣну можетъ быть продана кузница съ однимъ горномъ, принадлежащая неисправному должнику? По наведеннымъ на мѣстѣ справкамъ, при продажѣ кузницы съ однимъ горномъ, можно выручить по меньшей мѣрѣ 50 рублей; отъ себя прибавимъ, что это цѣна вполне скромная. Вотъ эту то цифру, 50 руб., и надо принять какъ обезпеченіе капитала, который надо раздобыть для поднятія промысла.

Кузница съ двумя горнами можетъ быть продана за 65 рублей, а об-  
заведеніе слесаря станетъ въ продажѣ всего 10 руб.

Стоимость 315 кузницъ съ 1 горномъ, по 50 р., составитъ	15,750 р.
» 107 *) добавочн. наковалень, » 15 » »	1,605 »
» 220 слесарей, по 10 р. . . . . »	2,200 »
Итого. . . . .	19,555 р.

Эту сумму и можно принять за основной размѣръ кредитоспособ-  
ности всей артели, причемъ всѣ мастерскія артельщикова должны счи-  
таться какъ бы въ залогѣ. Далѣе, можемъ сдѣлать еще такое сопо-  
ставленіе цифръ. Каждая кузница, въ среднемъ, работаетъ 200 дней  
въ году и выпускаетъ ежедневно до 30 фунтовъ совершенно готовыхъ  
(пропедшихъ уже черезъ руки слесарей) издѣлій, т. е. годичная вы-  
работка одной кузницы составитъ 150 пудовъ готовыхъ издѣлій, на  
сумму 750 рублей, считая стоимость одного пуда 5 руб. Конечно, мы  
не располагаемъ данными, по которымъ можно бы опредѣлить точную  
оцѣнку всего производства, но все же лучше ошибиться ad minimum,  
что я и дѣлаю. 442 кузнеца сработаютъ въ годъ на сумму 331,500 руб.  
Такую сумму денегъ надо бы имѣть для скупки всего годичнаго производ-  
ства кустарей Бурмакинской волости. На основаніи мѣстныхъ справокъ  
можно считать, что плата за работу кустарямъ происходитъ три раза  
въ теченіе года (капиталъ скупщика оборачивается въ дѣлѣ три раза),  
а потому скупщикамъ требуется около 100 тысячъ рублей.

Обозначимъ максимальную стоимость обработки одного пуда  
жельза, за вычетомъ цѣны жельза и цѣны угля въ 1 рубль (одинъ  
рубль), то получимъ, что въ теченіе всего года пришлось бы уплатить  
кустарямъ наличными деньгами  $442 \times 150 = 66,300$  рублей, а въ те-  
ченіе 4 мѣсяцевъ (одинъ оборотъ затраченнаго капитала)  $66,300 : 3 =$   
22,100 рублей.

Цифра эта сравнительно ничтожная, но надо имѣть въ виду, что  
сроки уплаты за жельзо могутъ подойти ранѣе сдачи работы и по-  
лучки за нее денегъ, что при казенныхъ заказахъ требуется вносить  
солидные залого и что въ рабочемъ времени есть существенный, трех-  
мѣсячный, перерывъ для полевыхъ работъ, когда кузнечный промы-  
селъ замираетъ, а кустари все же нуждаются въ кредитѣ; вслѣдствіе  
перечисленныхъ причинъ цифра оборотнаго капитала должна удвоиться,

\*) Всѣхъ кузницъ въ 1897 году считалось 315 съ 442 горнами. Разность  $442 - 335 = 107$ .

т. е. для правильного теченія артельныхъ дѣлъ требуется около 40—45 тыс. рублей.

Ниже мы увидимъ, что эти деньги нужны скорѣе какъ резервъ и врядъ ли будутъ взяты изъ банка, гдѣ будутъ храниться въ процентныхъ бумагахъ.

Покупка желѣза — теперь самое болное мѣсто; но ее можно производить чрезъ посредство какого либо солиднаго агента крупнаго желѣзодѣлательнаго завода. Такіе агенты имѣются всегда на лицо въ Москвѣ, Петербургѣ и Нижнемъ-Новгородѣ. Безусловно слѣдуетъ избѣгать торговцевъ желѣза, имѣющихъ большіе склады, такъ какъ цѣны желѣза на складахъ всегда нѣсколько дороже, нежели у агентовъ крупныхъ заводовъ, а къ тому же торговцы-складчики часто продаютъ желѣзо сомнительнаго происхожденія, т. е. дешевое желѣзо плохихъ заводовъ. Въ общемъ, Бурмакинская волость покупаетъ желѣза до 80 тысячъ \*) пудовъ въ годъ; сосѣднія волости (Толгобольшая, Троицкая и пр.) тоже потребляютъ немало. Поэтому агентъ свободно можетъ продать около 100 тыс. пудовъ въ годъ, и предложить бурмакинцамъ льготныя условія кредита, тѣмъ болѣе, что исправность платежей за желѣзо можетъ быть гарантирована. Вотъ почему сношенія съ заводскимъ агентомъ будутъ для артели весьма полезны; къ тому же такой агентъ не можетъ брать цѣны дороже заводскихъ, а также не можетъ нагидывать и повышать цѣны среди года, хотя бы цѣны на желѣзо и поднялись; причина неизмѣнности цѣны должна быть положена въ основу сношеній агентовъ съ заводомъ. Непосредственное сношеніе съ желѣзодѣлательными заводами считаю неудобнымъ, такъ какъ для завода 100,000 пудовъ — количество небольшое, а потому съ исполненіемъ заказа заводъ спѣшить не станетъ, а это задержитъ производство кустарей. Заводъ прежде всего удовлетворитъ своихъ агентовъ, которые устанавливаются на цѣлме округа какъ бы монополистами; по этой причинѣ непосредственное сношеніе съ заводомъ не принесетъ артели никакой выгоды.

И такъ для безбѣднаго существованія артели требуется имѣть капиталъ отъ 40 до 45 тысячъ рублей, которые могутъ быть добыты только путемъ долгосрочнаго займа, подъ обезпеченіе наличнаго имущества артели въ размѣрѣ около 20 тысячъ рублей (19,555 руб.)

\*)  $442 \times 200 = 88,400$  maximum и  $\frac{442 \times 200 \times 300}{40} = 66,300$  minimum.



а также подь обезпеченіе готовымъ товаромъ въ періодъ нахождения его въ артельномъ складѣ. Такъ какъ артельный складъ долженъ находиться подь непосредственнымъ контролемъ мѣстныхъ властей (что до извѣстной степени согласно съ параграфами нынѣ дѣйствующаго устава), то обезпеченіе готовымъ товаромъ можно считать вполне надежнымъ. Въ складахъ артели всегда будетъ находиться товара на довольно крупную сумму, такъ какъ, въ среднемъ, ежедневное поступленіе въ складъ, при 400 кустаряхъ-кузнецахъ, будетъ = 300 пудамъ на 1,500 рублей, а въ мѣсяцъ:  $22 \times 1,500 = 33,000$  руб. Подь этотъ товаръ должна быть выдана артельщикамъ сумма около 3,000 рублей наличностью, и на столько же, или нѣсколько побольше, товару изъ артельной лавки. Конечно, 3,000 рублей не великія деньги, и въ теченіи 4 мѣсяцевъ или даже полугодія, наберется не свыше 18 тысячъ рублей. Остальныя же деньги, припомнивъ вышесказанное, потребуются въ случаѣ несовпаденія сроковъ получки денегъ за товаръ со срочными платежами за желѣзо. Хотя вполне возможно разсчитывать на продленіе сроковъ платежей, но лучше избѣгать такихъ одолженій.

Продажа товара совершается артелью на наличныя деньги и на сроки, по векселямъ. Въ обоихъ случаяхъ, т. е. и деньги и векселя вносятся на храненіе въ банкъ: деньги отдаются на текущій счетъ, а векселя просто оставляются на комиссію, если не представляется рѣшительная необходимость въ ихъ немедленномъ учетѣ. Векселя, выданныя на имя артели, должны быть обязательно бланкированы кѣмъ-либо изъ болѣе извѣстныхъ торговцевъ или купцовъ, въ виду недостаточной компетентности членовъ правленія артели въ оцѣнку платежеспособности оптовыхъ покупателей и болѣе мелкихъ столичныхъ или городскихъ торговцевъ. Такимъ путемъ полученный заимообразно капиталъ будетъ вполне обезпеченъ. Остается только изыскать средства для его полученія и выработать наиболѣе льготныя условія займа. Губернское земство не обладаетъ достаточными средствами и помочь дѣлу можетъ очень немногимъ; въ крайности оно выдаетъ заимообразно отъ 5 до 10 тысячъ рублей, на небольшой срокъ, и то еще сомнительно. И такъ предполагается, что всѣ издѣлія членовъ артели приобрѣтаются правленіемъ таковой по цѣнѣ возможно низкой, хотя все же нѣсколько выше того, сколько платятъ теперь кулаки. Контроль надъ продажей лежитъ: 1) на земскомъ начальникѣ; 2) на комъ нибудь изъ членовъ губернской земской управы, и 3) на комъ нибудь изъ чиновниковъ, состоящихъ при начальникѣ губерніи.

Возвратимся опять къ желательной перемены устава.

а) Артельный счетоводъ подаетъ двухнедѣльные расчеты о движеніи денежных суммъ артели и объ отпускѣ проданнаго товара. Равнымъ образомъ онъ оповѣщаетъ о количествѣ отпущеннаго со склада желѣза, по сортамъ и по вѣсу. Такой расчетъ подается земскому начальнику.

б) Послѣ расчеты эти поступаютъ въ губернскую земскую управу и черезъ нее въ Министерство Земледѣлія.

в) По составленіи годичнаго отчета общее собраніе артели опредѣляетъ размѣръ чистой прибыли и отчисляетъ 25<sup>0</sup>/<sub>0</sub> (можетъ быть больше или меньше) на погашеніе займа и уплату <sup>0</sup>/<sub>0</sub> за текущій годъ; 10<sup>0</sup>/<sub>0</sub> — на улучшение и обзаведеніе артельной мастерской, нѣкоторый <sup>0</sup>/<sub>0</sub> въ пользу артельного счетовода, а остальную часть прибыли распределяетъ пропорціонально между всѣми артельщиками. Вознагражденіе за труды артельному старостѣ и членамъ правленія входитъ какъ обязательный накладной расходъ на дѣла артели при самомъ составленіи отчета.

г) Окончательные результаты распределенія прибылей и убытковъ, павшихъ на долю каждаго кустаря, вносятся на лѣвой сторонѣ розоваго отдѣленія расчетной книжки, а соответствующая сумма погашенія долга по артельному займу — на правой сторонѣ.

д) Убытки падаютъ или непосредственно на тѣхъ артельщиковъ, которыми они причинены (порча товара) и временно только покрываются изъ артельныхъ общихъ суммъ, основываясь на круговой поруцѣ, положенной въ основу артельного устава, или же артель принимаетъ убытки на себя, глядя по обстоятельствамъ.

е) Кустарь, добровольно выходящій изъ артели, или исключенный изъ состава артели общимъ сходомъ, что безразлично, не имѣетъ права на полученіе чистой прибыли за текущій отчетный годъ, ни погашенной суммы долга. Если выбывающій изъ артели заявляетъ о своемъ выходѣ за два мѣсяца ранѣе, и эти два мѣсяца работаетъ исправно наравнѣ съ другими кустарями, то онъ имѣетъ право на полученіе въ концѣ отчетнаго года всей причитающейся на его долю прибыли, опредѣлить которую будетъ очень легко по расчетной книжкѣ. Погашенной суммы артельного долга онъ ни въ какомъ случаѣ не получаетъ раньше двухъ лѣтъ; при обратномъ поступленіи въ артель, полученная сумма (погашеніе долга) должна быть немедля или въ срочку внесена въ артель. Выбывающему изъ артели по болѣзни вы-

дастся половина предполагаемой прибыли, судя по отчетамъ прошлыхъ лѣтъ и сообразуясь съ записями въ артельной расчетной книжкѣ. Возвратъ погашеннаго долга производится по общему правилу.

ж) Членамъ артели не возбраняется дѣлать денежные взносы не въ очередь, для скорѣйшаго погашенія займа. Въ этомъ случаѣ на внесенныя ими деньги начисляются проценты по 4% въ годъ, сумма которыхъ причисляется въ концѣ года къ общимъ взносамъ, и заносится въ розовомъ отдѣленіи расчетной книжки.

з) Раздѣленіе капитала на запасный и оборотный, а также и образованіе вспомогательнаго капитала слѣдуетъ отнести ко времени погашенія долга.

и) Передача артельныхъ правъ другому лицу безусловно недопустима, то есть новый артельщикъ избирается только общимъ сходомъ артельщиковъ, на общихъ основаніяхъ.

Детали выясняются только при составленіи новаго устава.

### В) Артельная лавка.

Уже раньше было упомянуто, что учрежденіе артельной лавки должно быть поставлено на первомъ планѣ, параллельно съ устройствомъ артельнаго склада желѣза, угля и рабочихъ инструментовъ. Губернское земство, вѣроятно, не откажетъ въ содѣйствіи и дастъ займообразно денегъ на обзаведеніе лавки товарами и мебелью. Конечно и здѣсь деньги должны быть даны только займообразно, и если возможно на первое время безпроцентно. При лавкѣ должна находиться квартира артельнаго счетовода. Товары изъ лавки отпускаются за наличность и въ кредитъ, согласно съ размѣромъ заказа, павшаго на долю каждаго кустаря; всѣ свѣдѣнія о кредитоспособности находятся въ расчетной книжкѣ. Можно бы для артельной лавки составить особый уставъ, пользуясь уставомъ какого нибудь изъ многочисленныхъ потребительскихъ обществъ, но это будетъ очень сложно и раздѣльно отъ общихъ дѣлъ артели, тѣмъ болѣе на первыхъ порахъ можно удовольствоваться нѣсколькими параграфами. Напримѣръ:

1) Товары въ артельную лавку поступаютъ по возможности изъ первыхъ рукъ.

2) Товары отпускаются въ кредитъ по мѣстнымъ цѣнамъ, какъ и въ вольныхъ лавкахъ

3) Чистая прибыль въ началѣ почти цѣликомъ поступаетъ на погашеніе займа. 10% чистой прибыли поступаетъ въ пользу артельного счетовода и лавочника, если таковой потребуется при развитіи и расширеніи дѣла.

4) Когда долгъ будетъ погашенъ, что должно произойти, приблизительно, черезъ шесть лѣтъ, тогда чистая прибыль, за вычетомъ 10% въ пользу счетовода, дѣлится пополамъ. Первая половина идетъ на образованіе запаснаго и оборотнаго капитала лавки, а вторая половина дѣлится между всѣми артельщиками пропорціонально количеству забора изъ лавки.

5) Товары изъ лавки могутъ отпускаться и постороннимъ лицамъ, но только за наличный расчетъ. Деньги, вырученныя отъ личной продажи, препровождаются въ кассу артели при особой накладной.

6) Тутъ же при лавкѣ находится складъ желѣза, угля и инструментовъ, продажа и отпускъ которыхъ производится по соглашенію между поставщикомъ и правленіемъ артели.

7) Радѣть о нуждахъ артельной лавки и контролировать дѣйствія счетовода долженъ артельный совѣтъ, состоящій изъ артельного старосты, всѣхъ членовъ правленія и четырехъ артельщиковъ. Артельный счетоводъ пользуется правомъ совѣщательнаго голоса. Помимо того, земскій начальникъ имѣетъ право сдѣлать ревизію артельной лавкѣ во всякое время.

8) Артельная лавка должна быть открыта ежедневно отъ 8 часовъ утра до 12 дня.

9) Цѣны на всѣ товары должны быть, по возможности, постоянныя и безъ запроса. Перемена цѣнъ дѣлается только по письменному предписанію артельного старосты, въ предписаніи значится точно товаръ, который повышается или понижается въ цѣнѣ. Цѣны измѣняются наканунѣ базарнаго дня (по средамъ).

10) Въ артельной лавкѣ могутъ находиться товары и издѣлія, присланныя на комиссію другими кустарными артелями для розничной продажи. Продажа стороннихъ издѣлій (артельныхъ, кустарныхъ) производится изъ комиссіонныхъ %о, половина которыхъ поступаетъ въ пользу бурмакинской артели, а другая половина въ пользу артельного счетовода.

11) Артельный счетоводъ обязанъ посѣщать сосѣднія села другихъ волостей, гдѣ онъ продаетъ какъ бурмакинскія, такъ и другія кустарныя издѣлія.

Конечно, я и здѣсь предлагаю только набросокъ устава, требующій тщательной и всесторонней разработки.

### Г) Продажа кустарныхъ издѣлій и развитіе промысла.

Многія земства организовали у себя продажу земледѣльческихъ машинъ и орудій, какъ за наличный расчетъ, такъ и въ кредитъ съ разсрочкой; такимъ же путемъ можно сбывать и бурмакинскія издѣлія, сбытъ коихъ будетъ вполне обезпеченъ, потому что потребность въ нихъ повсемѣстная и весьма обширная; къ тому же при всѣхъ расходахъ на разсылку и корреспонденцію, все же цѣны издѣлій этого рода будутъ значительно ниже тѣхъ, по какимъ бурмакинскія издѣлія продаются на базарахъ сейчасъ.

Для ознакомленія потребителей съ видами и родомъ бурмакинскихъ издѣлій, число номеровъ которыхъ достигаетъ 400, лучше всего было бы разсылать образцы; по тутъ придется затратить цѣлами сотни, и даже тысячи рублей, а это не по средствамъ артели. По этому лучше всего перенумеровать всѣ издѣлія, снять съ нихъ точныя чертежи и напечатать ихъ. Раздѣливши чертежи на нѣсколько отдѣльныхъ группъ, разсылать ихъ по соответствующимъ мѣстамъ, напр., въ интендантскіе округа, губернскія и уѣздныя земскія управы, нѣкоторымъ торговымъ фирмамъ и пр.

Необходимо примѣняться къ потребностямъ мѣстныхъ рынковъ и заочлучить оттуда образцы сбруйной отдѣлки.

Теперь возвратимся опять къ изслѣдованію г. Исаева. Авторъ изслѣдованія 1880 года опасается, что бурмакинскій промыселъ будетъ со временемъ убитъ заводскимъ производствомъ, а главное вздорожаніемъ горючаго. Такъ ли это? Конечно, въ теченіе послѣднихъ 18 лѣтъ уголь вздорожалъ почти вдвое, т. е. съ 40 к. за куль, онъ повысился до 70—75 к. и даже больше, особенно во время осенней и весенней распутицы. При такихъ условіяхъ наступаетъ время оставить древесный уголь и замѣнить его каменнымъ, извѣстнымъ въ продажѣ подъ названіемъ курнаго-кузнечнаго, цѣна котораго на мѣстѣ въ Бурмакинѣ, при покупкѣ цѣльными вагонами (по 740 пуд.) не превышаетъ 32 коп. за пудъ. Весьма естественно, что при такой цѣнѣ каменный уголь даетъ большую экономію. Бурмакинцы не употребляютъ каменнаго угля по тремъ причинамъ: а) по очень слабому знакомству

съ нимъ, б) по неумѣнью съ нимъ обращаться, такъ какъ они полагаютъ, что уголь портитъ желѣзо — пережигаетъ его — и поэтому пригоденъ въ крупномъ производствѣ и в) по невозможности закупки угля поупдоно небольшими партіями. Еслибы нашелся предприимчивый человѣкъ и выписалъ вагонъ каменнаго угля, а затѣмъ перепродавалъ его мелкими партіями, то несомнѣнно въ будущемъ и самъ получалъ бы извѣстный барышъ и кустарямъ оказывалъ бы услугу. При нынѣшнихъ обстоятельствахъ дѣла подобное нововведеніе могъ бы сдѣлать только кто либо изъ мѣстныхъ кулаковъ, но съ увѣренностью можно сказать, что ни одинъ изъ нихъ не пойдетъ на такое маленькое дѣло, имѣя въ рукахъ болѣе крупное и болѣе надежное (доходное). Частная инициатива въ дѣлѣ продажи каменнаго угля будетъ убита въ зародышѣ; чтобы не допустить сторонняго человѣка, съ этою цѣлью кулаки откажутся принимать (покупать) издѣлія, кованыя на каменномъ углѣ, а кустари, попавъ въ безвыходное положеніе, перейдутъ снова на древесный уголь. Вотъ почему словесныя указанія проскользнуть мимо ушей кустаря и не вызовутъ ни малѣйшей охоты послѣдовать совѣту, а потому вѣрнѣе всего будетъ въ свое время послать въ Москву одного или двухъ кустарей, дабы они воочію убѣдились, что на каменномъ углѣ можно ковать самыя мелкія и тонкія работы. Англійскіе кузнецы незнакомы съ древеснымъ углемъ, и тѣмъ не менѣе готовятъ самыя доброкачественныя желѣзныя и стальные издѣлія; почему же и бурмакинцы, располагая лучшимъ желѣзомъ и имѣя возможность получать черезъ С.-Петербургъ тѣ же англійскіе кузнечные угли (кардифъ), не могли бы удешевить и улучшить свое производство? Въ будущемъ предвидится только удешевленіе каменнаго угля вслѣдствіе сокращенія пути Ярославль—С.-Петербургъ, а весьма вѣроятно и удешевленіе тарифа. Вотъ почему со стороны горячаго бурмакинскому кузнечно-слесарному промыслу опасность не угрожаетъ; напротивъ, предвидится только облегченіе дѣла.

Еще меньшая опасность грозитъ кустарному промыслу со стороны заводскаго производства. Безспорно машинное производство дешевле ручного, но это справедливо только въ томъ случаѣ, если сравнивать ручной трудъ съ машиннымъ на одномъ и томъ же заводѣ, при условіи, что заработокъ на заводѣ, какъ это всегда и бываетъ, служить для мастеровыхъ исключительнымъ и единственнымъ источникомъ пропитанія. Къ тому же надо принять во вниманіе, что машины всегда производятъ товаръ болѣе дешевый по сравненіи съ руч-

нымъ и дешевле продающійся на рынкахъ. Но вѣдь кустарное производство служить только второстепеннымъ подспорьемъ въ крестьянскомъ хозяйствѣ, такъ какъ у кустаря есть запасъ своего хлѣба, молочные продукты, собственная мастерская и изба—и за все это платить не приходится, а потому трудъ свой кустарь цѣнить очень низко, во много разъ дешевле заводскаго мастераго, и потому можетъ свободно и безстрашно конкурировать съ заводскимъ производствомъ.

Постараюсь дать болѣе вѣскіе доводы въ пользу послѣдняго вывода. Посмотримъ прежде всего, во что можетъ стать постройка кузнечно-штамповальнаго завода. Конечно, не буду претендовать на особую точность и даже постараюсь все цѣнить подешевле. Какъ было сказано выше, бурмакинцы готовятъ около 400 номеровъ разнообразныхъ издѣлій; скажемъ, примѣрно, что 200 номеровъ издѣлій возможно готовить только ручнымъ путемъ, т. е. что сложность формы не допускаетъ штамповки, а 200 номеровъ можно штамповать. Для этого нужны болѣе или менѣе массивные штампы, которые должны быть сдѣланы очень тщательно, чтобы матрица поаккуратнѣе входила въ матрицу, иначе будутъ получаться закраины и прощелки, которыя придется въ ручную обрубать зубилами, причемъ утратится значительная доля полезности машиннаго производства. Пара такихъ штамповъ (матрица и патрица) обойдется на кругъ до 20 рублей. Тогда:

200 штамповъ обойдутся 200×20 . . . . .	4,000	руб.
ремонтъ ихъ 25% общей стоимости . . . . .	1,000	»
заготовка новыхъ штамповъ . . . . .	500	»
20 прессы (давильныхъ машинъ), включая двигатель и приводы, по 800 руб. . . . .	16,000	»
100 наковалень, по 14 р. за штуку . . . . .	1,400	»
4 вентилятора Рута, съ сбѣтью трубъ и вы- кладкой горновъ . . . . .	6,000	»
паровой 30 сильный котель съ вмазкой и трубопроводами, для свѣжаго и мятаго пара въ отопленіи, насосами, инжекторами и пр. каменная стройка корпуса, кочегарки, скла- ды и пр. жел. стр. и крыши, дымовой трубы, дефлекторовъ и пр. . . . .	7,000	»
ремонтная мастерская и машины . . . . .	40,000	»
	5,000	»

Итого . . . 80,900 руб.

\*

Я перечислил только важнѣйшіе расходы по постройкѣ кузнечно-штамповальнаго завода, расходы, которые, такъ сказать, сами бросаются въ глаза и не принялъ во вниманіе массы второстепенныхъ расходовъ, которые обыкновенно превышаютъ основныя. Нѣсколько высокая цифра расхода значится только для обзаведенія прессами, которые можно спеціализировать и тогда расходы уменьшатся тысячъ на 6. Отсюда видно, что для самой постройки завода потребуются очень много денегъ; еще больше денегъ надо имѣть для веденія дѣла и въ запасномъ капиталѣ. Какихъ же результатовъ можетъ ждать предприниматель отъ завода? Машинны замѣняютъ собою 200 кустарей и дадутъ нѣкоторую экономію производства. Всѣ же остальные работы придется отдавать на сторону тѣмъ же кустарямъ, или готовить на заводѣ заводскими средствами и заводскими мастерскими, въ ручную. Эта часть производства обязательно принесетъ убытокъ, который или уничтожитъ пользу механическаго производства, или существенно сократить ее. Вотъ причины, почему ни одинъ изъ кулаковъ не рѣшился до сихъ поръ устроить заводъ, хотя они всѣ думаютъ о заводѣ. Говорю съ увѣренностью, что заводъ никѣмъ открытъ не будетъ. Если кулаки, имѣя въ распоряженіи всѣ пути сбыта, не рѣшаются открыть заводъ, то о постороннихъ капиталистахъ и рѣчи быть не можетъ—заводъ долженъ ихъ разорить неминуемо, такъ какъ почти весь товаръ останется безъ сбыта. Кулаки очень опытные и они употребятъ всѣ средства, чтобы не допустить заводскаго товара на рынокъ, и непременно обезцѣнятъ его. Мало этого, если предположить даже, что заводъ будетъ производить вдвое больше противъ Бурмакинской волости, то и тогда общій оборотъ завода не оправдываетъ затратъ въ процентномъ отношеніи на постройку и администрацію. Припомнимъ, что бурмакинцы производятъ всего товара не свыше 400,000 рублей въ годъ. На основаніи этихъ элементарныхъ соображеній утверждаю, что со стороны завода кустарному промыслу опасности не угрожаетъ, и я даже предостерегаю (см. выше) отъ обзаведенія образцовой кустарной мастерской лишними машинами. Серьезная опасность грозитъ совсѣмъ съ другой стороны, а именно отъ мологскихъ и тульскихъ кустарей. Сами по себѣ эти кустари сейчасъ совершенно безопасны, и останутся таковыми до тѣхъ поръ, пока кулаки будутъ чувствовать себя вполне прочно и безопасно въ Бурмакинѣ, глядя на дѣятельность нынѣшней артели. Но кулаки не задумаются перейти съ заказами въ другіе кустарные округа (Мологскій и Тульскій), если только почва



подъ ихъ ногами въ Бурмакинѣ начнетъ колебаться, и этимъ путемъ привьютъ въ другомъ мѣстѣ бурмакинскую отрасль производства. Дѣйствительно, торговля находится цѣликомъ въ рукахъ кулаковъ, а стало-быть они могутъ подорвать промыселъ и подорвать его серьезно, если только возьмутся за дѣло и будутъ имѣть возможность получать товаръ изъ другаго источника.

Можно бы еще многое сказать о Бурмакинскомъ кустарномъ округѣ, но все это будетъ пополненіемъ и развитіемъ основныхъ мѣстъ отчета, въ виду этого заканчиваю его; при этомъ мпѣ остается только добавить слѣдующее: бурмакинскій промыселъ живучъ и жизненность его покоится на прочныхъ основахъ. Теперь промыселъ страдаетъ отъ кулачества и ростовщичества, но его нужно и можно освободить отъ этой язвы, пользуясь временнымъ ослабленіемъ кулаковъ. Промыселъ заслуживаетъ вниманія и помощи потому, что онъ поддерживаетъ существованіе, правдивость и земельность 8,000 человекъ\*), исправныхъ плательщиковъ государственныхъ податей. Давъ артели силу и уставъ, можно будетъ ввести много улучшеній и усовершенствованій технического характера, а затѣмъ, въ случаѣ надобности, изыскать новыя виды производства. Удобство и облегченіе сбыта должно развитъ производство и распространить по всей Россіи, причѣмъ у потребителей сбережется не одна трудовая копейка.

\*) Последняя перепись даетъ даже цифру нѣсколько большую.

## Кустарное ткачество въ Закавказьѣ.

(Отчетъ 1897 г. С. Е. Мержеевского).

Осматривая ткацкое производство въ Закавказьѣ, приходится удивляться отсталости промысла и первобытности употребляемыхъ въ немъ станковъ и инструментовъ. На Кавказѣ имѣются собственно два совершенно независимыя другъ отъ друга ткацкія производства: шелковое и шерстяное. Разсмотримъ каждое изъ этихъ производствъ отдѣльно и укажемъ, какъ причины мѣшающія ихъ развитію, такъ и тѣ средства, при помощи которыхъ можно поднять и развить эти промыслы.

### Шелковое дѣло.

Кавказское шелкоткацкое производство можно раздѣлить на два рода: 1) производство, происходящее въ крестьянской избѣ, гдѣ выводится шелковичный червь, разматывается пелкъ изъ коконовъ, страциваются, скручиваются и, потомъ, окрашиваются нитки и, наконецъ, изъ нитокъ готовится ткань.

2) Шелко-ткацкое производство болѣе ремесленное: оно устраивается предпринимателемъ, у котораго въ мастерской работаетъ десятокъ и болѣе наемныхъ ткачей. Такой предприниматель покупаетъ шелкъ на мѣстныхъ шелкомотальныхъ фабрикахъ, чаще всего низкихъ сортовъ, и изъ него выдѣлываетъ всевозможныя ткани восточныхъ рисунковъ и образцовъ.

Ткани, приготовленныя первымъ способомъ, очень грубы, онѣ идутъ преимущественно на домашнее употребленіе крестьянъ; въ торговлѣ ихъ почти не имѣется, развѣ только на мѣстныхъ базарахъ, гдѣ покупаются самими же крестьянами, не занимающимися ткачествомъ. Иногда, но очень рѣдко, можно въ извѣстномъ округѣ встрѣтить женщину, чаще всего немолодую, которая при употребленіи въ произ-

водствѣ первобытныхъ орудій, умѣть приготовить хорошую ткань; по это теперь рѣдкость и на приготовленіе подобной ткапи затрачивается столько труда и времени, что о выгодахъ такой работы нечего и думать. Ткани, приготовленные вторымъ способомъ, — это тѣ общезвѣстные шелковыя издѣлія, которыя развозятся по всей Россіи подѣ названіемъ кавказскихъ, текинскихъ, шемахинскихъ и тому подобныхъ.

Что нѣтъ возможности работать устарѣлыми приѣмами и инструментами при постоянно совершенствующейся техникѣ, это сознаетъ и мѣстное населеніе и вслѣдствіе этого сознанія явилась мысль о необходимости взаимопомощи, что и положило начало возникновенію разныхъ кустарныхъ товариществъ. Но люди, взявшіеся руководить этими товариществами, не имѣютъ никакого понятія о современной техникѣ, принимаютъ мѣры далеко не раціональныя и рядомъ ошибокъ отдалаютъ время, когда такія товарищества станутъ дѣйствовать съ выгодой для своихъ членовъ. Чтобы ошибки и неудачи не убили совсѣмъ такія полезныя начинанія, надлежало бы немедленно придти на помощь кустарному шелковому производству, тѣмъ болѣе, что производство это по своимъ характернымъ условіямъ особенно пригодно для кустарнаго промысла. Главное затрудненіе при кустарномъ приготовленіи тканей изъ льна, пеньки, бумаги и шерсти, — пряденіе нитки изъ этихъ волокнистыхъ веществъ. У насъ нѣтъ прядильнаго станка, работа на которомъ, кустарь могъ бы приготовить изъ этихъ матеріаловъ нитку скоро и хорошо. Шелкъ — это единственное волокнистое вещество, которое не требуетъ прядильнаго станка для того, чтобы быть превращенному въ нитку. Шелковичный червь приготовляетъ шелковую пряжу настолько тонкую и однородную, что она не требуетъ никакой обработки; нужно ее только размотать изъ коконовъ, стростить и скрутить въ нитку. Эта подготовленность шелка для работы самой природой дѣлаетъ его особенно пригоднымъ для кустарнаго ткачества и смѣло можно сказать, что шелкъ, при умѣлой переработкѣ его въ ткань кустарнымъ образомъ, долго еще не будетъ бояться конкуренціи фабрикъ и капиталовъ. Такое значеніе шелка для кустарной промышленности заставляетъ болѣе подробно изучить способъ его приготовленія въ настоящее время для того, чтобы, узнавъ всѣ неудобства употребляемыхъ средствъ и приѣмовъ, правильно указать тѣ мѣры, при посредствѣ которыхъ можно увеличить производство шелка и дать возможность кустарю умѣло переработать шелкъ въ ткань, извлечь тѣмъ для себя наибольшую выгоду.

Шелковичный червь выращивается из грены и выкармливается листьями тутового дерева. Шелководством съ выгодой можно заниматься вездѣ, гдѣ успѣшно растетъ тутовое дерево. Въ Россіи шелководство особенно развито въ Закавказскомъ краѣ, гдѣ климатическія условія способствуютъ росту тутового дерева и выкармливанію червей. Во время продолжительной повальной болѣзни шелковичныхъ червей шелководство на Кавказѣ упало и очень много тутовыхъ деревьевъ было вырублено. Впрочемъ дерево это такъ скоро растетъ въ благомъ климатѣ Кавказа, что въ разведеніи его нѣтъ особеннаго затрудненія и въ настоящее время очень много жителей Кавказа занимается выведеніемъ червей; но такъ какъ во время продолжительной болѣзни шелковичныхъ червей народъ отвыкъ готовить для себя грену, то онъ ее теперь покупаетъ.

Въ Тифлисѣ существуетъ устроенная министерствомъ земледѣлія и государственныхъ имуществъ шелководственная станція, но она не имѣетъ возможности готовить то количество целлюлярной грены, которое требуется для Закавказья, такъ что большое количество грены для выведенія шелковичныхъ червей въ настоящее время получается изъ-за границы. Такой порядокъ самымъ пагубнымъ образомъ вліяетъ на успѣшное развитіе шелководства, а вмѣстѣ съ тѣмъ и на шелко-тчаество въ Закавказьѣ, такъ какъ тутъ встрѣчаются всевозможные обманы и завѣдомый привозъ зараженной грены разными торговцами и аферистами. Вслѣдствіе употребленія для выводки червей недоброкачественной грены шелководы получаютъ червей гораздо меньше, чѣмъ бы могли получить изъ хорошей грены. Но и этотъ червь далеко не весь идетъ въ дѣло; большая его часть пропадаетъ отъ небрежнаго и неумѣлаго ухода. Полученные коконы черезъ нѣсколько дней послѣ ихъ завивки можно размотать въ сыромъ видѣ. Если же изъ нихъ желаютъ приготовить товаръ, годный для сохраненія и перевозки, то необходимо сперва въ коконахъ заморить куколокъ и потомъ коконы высушить. Однако въ Закавказьѣ рѣдкій кустарь — шелководъ замариваетъ куколки и сушитъ коконы. Во время завивки коконовъ на Кавказѣ является много скупщиковъ, которые покупаютъ сырые коконы, и сами уже замариваютъ куколки въ парочно для этого устроенныхъ паровыхъ приборахъ; затѣмъ сушатъ коконы въ воздушныхъ или паровыхъ сушильняхъ. И здѣсь происходитъ масса плутней и обмановъ, къ которымъ прибѣгаютъ скупщики, чтобы дешевле купить сырые коконы, пользуясь ихъ способностью скоро портиться. Та часть коконовъ, кото-

рую шелководъ не продаетъ, а оставляетъ для домашняго обихода, разматывается на ручномъ мотовилѣ, при чемъ коконы запариваются въ котлѣ на голомъ огнѣ, отчего шелкъ принимаетъ темный видъ. Самый способъ размотки очень неудобенъ: держа въ одной рукѣ мотовило, а въ другой нѣсколько нитей отъ коконовъ, очень трудно слѣдить за правильной размоткой и своевременно подбрасывать новыя коконныя нити, приходится дѣлать слишкомъ частыя остановки; вслѣдствіе этихъ неудобствъ размотка шелка бываетъ всегда грубая. Приготовленные такимъ образомъ нитки скручиваются на веретенѣ и изъ нихъ дѣлаютъ ткань на станкѣ самаго первобытнаго устройства, причемъ и инструментъ ткачества употребляется грубый и неудобный. Понятно, что сдѣланная при такихъ условіяхъ ткань, не представляетъ изъ себя хорошей матеріи, какими обыкновенно привыкли видѣть издѣлія, сотканныя изъ шелка.

Мѣры, которыя можно предложить для развитія шелководства, а вмѣстѣ съ тѣмъ и для улучшенія кустарнаго шелкоткацкаго промысла въ Закавказьѣ суть слѣдующія:

1) Подготовка целлюлярной грены въ такомъ количествѣ, чтобы крестьянину можно было обойтись безъ грены привозной, заграничнаго происхожденія.

2) Устройство черводенъ такой конструкціи и размѣровъ, чтобы онѣ могли служить образцомъ при разведеніи червей въ крестьянскомъ быту.

3) Устройство удобныхъ снарядовъ для замариванія куколки, чтобы дать возможность кустарю-шелководу превратить свои коконы въ прочный товаръ и тѣмъ избавить его отъ необходимости продавать сырые коконы за безцѣнокъ.

4) Введеніе въ употребленіе усовершенствованныхъ станковъ и инструментовъ, необходимыхъ для приготовленія кустарнымъ образомъ хорошей шелковой нитки и добротной ткани.

Опытъ показалъ, что кустарь, въ особенности инородецъ, гораздо охотнѣе подражаетъ такимъ новымъ способамъ и приемамъ, вводимымъ въ производство, которые на практикѣ показали свое удобство и выгоду, чѣмъ тѣмъ же способамъ и приемамъ, указаннымъ въ школѣ, гдѣ онъ, не видя осязательныхъ результатовъ отъ рекомендуемыхъ нововведеній, все еще сомнѣвается въ ихъ выгоду. Вообще для того чтобы осуществить предложенныя выше мѣропріятія и поднять пришедшее въ упадокъ шелковое производство въ Закавказьѣ, необходимо

бы къ занятію этимъ промысломъ привлечь людей болѣе или менѣе развитыхъ и подготовить ихъ такъ, чтобы они лично могли правильно исполнять всѣ указанныя отрасли производства и на дѣлѣ показать жителямъ Закавказья пользу предлагаемыхъ нововведеній.

Въ шелкоткацкомъ кустарномъ производствѣ очень рельефно выдѣляется недостатокъ людей, способныхъ *лично* заняться на практикѣ этимъ промысломъ, а также отсутствіе станковъ и инструментовъ опредѣленныхъ типовъ, вполне пригодныхъ для кустарнаго шелкового производства. Разъ признано полезнымъ поднять пришедшее въ упадокъ кустарное шелкоткацкое производство, то необходимо подготовить къ веденію этого дѣла опытныхъ исполнителей и выбрать изъ существующихъ въ настоящее время станковъ и инструментовъ тѣ, которые окажутся наиболѣе пригодными и современными для введенія ихъ въ употребленіе въ упомянутое производство. Распространеніе между кустарями станковъ и инструментовъ не испытанныхъ, предлагаемыхъ разными изобрѣтателями, нежелательно и даже вредно: каждая ошибка порождаетъ недоувѣріе и надолго отдаляетъ время, когда дѣйствительно полезныя орудія будутъ приняты народомъ для работы. Только испытать на дѣлѣ пригодность станковъ и инструментовъ, предлагаемыхъ для кустарнаго производства, можно смѣло распространять ихъ среди кустарей съ полной увѣренностью на успѣхъ. Практически подготовленное лицо могло бы открыть заведеніе для приготовленія шелка и издѣлій изъ него въ указанномъ для того мѣстѣ, вести въ немъ дѣло на практическихъ началахъ при посредствѣ мѣстныхъ кустарей, подъ руководствомъ людей къ тому назначенныхъ; засимъ, когда дѣятельность заведенія окрѣпнетъ, и кустари привыкнутъ къ веденію дѣла, къ усовершенствованнымъ станкамъ и приѣмамъ, подобное заведеніе могло бы перейти непосредственно въ завѣдываніе мѣстныхъ кустарей, на товарищескихъ началахъ, согласно утвержденному уставу.

Что касается шелкоткацкаго производства, находящагося въ рукахъ предпринимателей, въ мастерскихъ которыхъ работаютъ наемныя ткачи, то введеніе въ немъ усовершенствованныхъ станковъ и приѣмовъ не представитъ особаго затрудненія. Если предприниматели эти не ввели въ своихъ мастерскихъ усовершенствованныхъ станковъ и приѣмовъ, то единственно потому, что не имѣютъ понятія объ ихъ существованіи и выгоды; разъ они ихъ увидятъ и выдѣлятъ себѣ ихъ пользу, то ввести въ производство не замедлятъ, такъ какъ въ этомъ заключается ихъ собственная выгода.

### Шерстяное дѣло.

Шерстяное ткацкое производство очень развито на Кавказѣ и, не смотря на самые первобытные станки и приемы, которые употребляются мѣстными жителями при переработкѣ шерсти въ издѣлія,—издѣлія эти выходятъ очень хорошія и сравнительно цѣнятся дорого. Это происходитъ благодаря высокимъ качествамъ кавказской шерсти. Вырабатываемыя мѣстными кустарями сукна вполне удовлетворяютъ требованіямъ и вкусамъ жителей Кавказа. Единственно что можно бы сдѣлать для кавказскаго шерстянаго ткачества,—это указать тамошнимъ кустарямъ тѣ приемы, введя которые въ свое производство, кустарь не будетъ терять непроизводительно время на такія работы, которыя онъ могъ бы исполнять при посредствѣ приспособленій, о какихъ на Кавказѣ еще не имѣютъ понятія, но которыя давно уже употребляются въ тѣхъ губерніяхъ, гдѣ постановка суконнаго дѣла получила болѣе правильный характеръ. Такими приспособленіями будутъ: шерстечесалка, болѣе продуктивная прядка, ткацкій станокъ-самолетъ, сукновалка и рамы для сушки готоваго сукна. Слѣдовало бы открыть сукноткацкую мастерскую въ мѣстности, гдѣ наиболѣе развито суконное дѣло и въ ней производить работы при посредствѣ всѣхъ этихъ приборовъ. Въ мастерской долженъ заниматься мастеръ, умѣющій лично работать на всѣхъ указанныхъ приборахъ, а въ помощь ему можно назначать мѣстныхъ ткачей-кустарей, которые, убѣдившись въ пользѣ новѣйшихъ приспособленій, могли бы впоследствии и дома работать при посредствѣ подобныхъ же приемовъ. Равнымъ образомъ и мѣстные предприниматели, увиди на дѣлѣ пользу и продуктивность шерстечесалки и сукновалки, охотно будутъ строить такія же въ подражаніе образцовой. Широкое распространеніе и примѣненіе въ суконномъ кустарномъ дѣлѣ указанныхъ приспособленій сократитъ непроизводительную трату времени, что подыметъ заработокъ кустаря, а это, въ свою очередь, благотворно повліяетъ на развитіе кустарнаго шерстянаго ткачества въ Закавказьѣ.

### Ковровое дѣло.

Ковровое производство въ нѣкоторыхъ мѣстахъ Закавказья очень развито; на ковры здѣсь приготовленные имѣется большой спросъ, благодаря ихъ прочности и оригинальности. Всякое нововведеніе въ ковровомъ дѣлѣ можетъ быть признано только тогда полезнымъ и же-

лательнымъ, когда оно не понизить этихъ двухъ главныхъ достоинствъ восточныхъ ковровъ. Въ торговлѣ можно встрѣтить ковры заграничнаго приготовления, сработанные фабричнымъ способомъ въ подражаніе восточнымъ. Ковры эти гораздо дешевле и красивѣе, но прочностью далеко уступаютъ восточнымъ ручнымъ коврамъ. Въ виду этого пужно съ крайней осторожностью относиться къ тѣмъ предложеніямъ ввести новыя приемы, при посредствѣ которыхъ работа ковровъ будетъ происходить болѣе скоро. Теперь кустарь, работая коверъ, аккуратно закрѣпляетъ каждую отдѣльную нитку, въ которой дѣлается коверъ, и вслѣдствіе этого теряетъ при работѣ очень много времени, но за то издѣліе его имѣетъ большую прочность; если ускоренный способъ научить кустаря дѣлать коверъ скоро, но не прочно, то это будетъ фальсификація, едва ли желательная въ приготовленіи восточныхъ ковровъ, получившихъ всемірную извѣстность благодаря своимъ высокимъ качествамъ. Можно бы сдѣлать ковровый промыселъ болѣе прибыльнымъ введеніемъ въ употребленіе, среди кустарей, занимающихся этимъ производствомъ, способа болѣе скорого и дешеваго подготовленія шерсти къ работѣ, распространеніемъ новѣйшихъ свѣдѣній о прочной окраскѣ шерсти, составленіемъ общедоступныхъ альбомовъ съ оригинальными рисунками узоровъ восточныхъ ковровъ и раздачей такихъ альбомовъ мастерамъ ковроваго дѣла. Богатые покровители ковроваго дѣла и заказчики дорогихъ ковровъ въ настоящее время исчезли среди инородцевъ Закавказья. Теперь ковровое дѣло нуждается въ покровительствѣ болѣе чѣмъ когда либо; но, покровительствуя ковровому производству, слѣдуетъ очень осторожно относиться къ предложеніямъ прожектеровъ скорой работы ковровъ; приемы, предложенные ими, раньше чѣмъ распространять среди кустарей, необходимо подвергать испытанію специалистовъ ковроваго производства. Уже и въ настоящее время достоинство восточныхъ ковровъ значительно понизилось съ введеніемъ въ употребленіе при окраскѣ шерсти яркихъ, но линючихъ анилиновыхъ красокъ.

### **Частныя начинанія на пользу кустарнаго ткачества.**

Въ нѣкоторыхъ мѣстахъ Закавказья, особенно въ Кутаисской губерніи, населеніе начало сознавать невозможность съ выгодой продолжать заниматься шелковымъ и шерстянымъ производствами, употребляя при работѣ устарѣлыя станки и приемы; такое сознаніе убѣдило народъ въ необходимости взаимопомощи и положило начало осно-



ванію товариществъ шелководства и ткачества. Такія товарищества возникли, напр., въ Кутаисской губ. Кутаисское отдѣленіе Императорскаго Кавказскаго общества сельскаго хозяйства получило уже назначеніе отъ Кутаисскаго городскаго управленія субсидію въ размѣрѣ 600 руб. для развитія кустарнаго ткачества. Въ этихъ видахъ оно вошло также въ сношеніе съ мѣстнымъ товариществомъ шелководства и ткачества и получило согласіе товарищества принимать въ свои мастерскія учениковъ, присылаемыхъ Кутаисскимъ отдѣленіемъ, отводить имъ помѣщеніе въ мастерской, выдавать станки, инструменты и матеріалы, но съ тѣмъ, чтобы кутаисское отдѣленіе на свой счетъ содержало присылаемыхъ учениковъ и нанимало мастера-ткача, который руководилъ бы ихъ занятіями.

Кутаисское отдѣленіе, выслушавъ, въ своемъ засѣданіи, нѣкоторыя мои соображенія о положеніи ткачества въ Кутаисской губерніи, пришло къ слѣдующему заключенію:

1) Необходимо содержать при мастерской кутаисскаго товарищества шелководства и ткачества опытнаго мастера-ткача, который обучалъ бы желающихъ изъ мѣстнаго населенія усовершенствованнымъ пріемамъ ткачества.

2) Для того, чтобы дать возможность бѣднѣйшимъ жителямъ губерніи обучаться въ указанной мастерской, — учредить нѣсколько стипендій, на которыя назначать жителей тѣхъ мѣстъ, гдѣ желательно развитіе ткацкій промыселъ.

3) Для того, чтобы лица, обучившіяся въ мастерской, могли впоследствии и дома продолжать работать усовершенствованнымъ инструментомъ, и своей умѣлой работой распространять полезныя свѣдѣнія среди односельцевъ, — выдавать ученикамъ, оказавшимъ хорошіе успѣхи въ ткацкомъ ремеслѣ, усовершенствованные ткацкіе станки со всѣми принадлежностями на льготныхъ условіяхъ.

4) Принимая во вниманіе, что главное вліяніе на добротость тканей имѣетъ хорошо приготовленная пряжа и правильно размотанный шелкъ, — содѣйствовать распространенію среди мѣстнаго населенія наиболѣе пригодныхъ въ кустарномъ производствѣ прялокъ, шелкомотальныхъ и крутильныхъ станковъ.

5) Убѣдившись, что кустари-ткачи теряютъ слишкомъ много времени на расчесываніе шерсти, валяніе суконъ и находя, что такая непроизводительная трата времени очень сильно понижаетъ заработокъ кустаря, отдѣленіе признало необходимымъ просить объ устрой-

ствѣ въ Кутаисской губерніи образцовыхъ шерстечесалки и сукновалки по примѣру существующихъ въ другихъ губерніяхъ, гдѣ болѣе развито кустарно-суконное производство.

6) Такъ какъ мѣстное населеніе, не смотря на пользу предлагаемыхъ мѣръ, не можетъ сразу измѣнить принятой теперь системы ткачества, отдѣленіе признавало полезнымъ открыть въ Кутаисѣ складъ стальныхъ бердъ, ручныхъ челноковъ и другихъ мелкихъ принадлежностей ткачества. Ткачи, продолжая работать по старой системѣ, могли бы, тѣмъ не менѣе, съ выгодой пользоваться этими улучшенными принадлежностями ткачества, а при введеніи постепенно усовершенствованныхъ станковъ принадлежности эти пойдутъ въ дѣло. Такимъ образомъ, открытіе склада положить начало широкому примѣненію усовершенствованныхъ инструментовъ и приемовъ ткачества въ Кутаисской губерніи.

Въ заключеніе я бы полагалъ для организациіи улучшеннаго ткачества въ Закавказьѣ полезнымъ:

1) Указать кустарямъ тѣ изъ употребляемыхъ въ настоящее время въ шелкоткацкомъ производствѣ въ Россіи и за границей станки и инструменты, которые окажутся наиболѣе пригодными для веденія шелкоткацкаго производства въ небольшихъ, чисто кустарныхъ, размѣрахъ. Признанные наиболѣе пригодными для кустарнаго шелкоткацкаго производства станки надлежитъ сдѣлать общедоступными; для сего надлежало бы войти въ соглашеніе съ мастерами (лучше всего изъ кустарей), которые могли бы приготовить указанные станки хорошо и возможно дешево.

2) Открыть ткацкія мастерскія, вводя въ нихъ работы при посредствѣ новѣйшихъ приспособленій, дабы этимъ на дѣлѣ наглядно показать жителямъ Закавказья прибыльность предлагаемыхъ нововведеній.

3) Устроить образцовыя шерстечесалку и сукновалку въ той мѣстности Закавказья, гдѣ наиболѣе развито суконное производство.

4) Составить общедоступныя альбомы съ оригинальными рисунками узоровъ восточныхъ ковровъ и распространить такіе альбомы среди мастеровъ ковроваго дѣла.

5) Выработать нормальный уставъ для возникающихъ на Кавказѣ товариществъ шелководства и ткачества и подчинить дѣятельность этихъ товариществъ нѣкоторому контролю.

## Кустарные промыслы Волынской губерніи.

(Отчетъ 1897 г. Н. В. Пономарева).

Кустарная промышленность въ Волынской губерніи распространена не въ особенно значительныхъ размѣрахъ; именно, по собраннымъ въ недавнее время свѣдѣніямъ, кустарными промыслами въ названной губерніи занимается всего до 3,000 человекъ, причемъ размѣръ производства оцѣнивается до 300 тыс. руб. въ годъ.

Первое мѣсто принадлежитъ выдѣлкѣ кожи и различныхъ изъ нея издѣлій. Всего по этой группѣ промысловъ, состоящей изъ кожевеннаго, шорнаго, сапожнаго, башмачнаго и нѣкоторыхъ другихъ подобныхъ производствъ, насчитывается до 2,000 кустарей, съ производствомъ на сумму до 200 тыс. руб. Кожевенный и шорный промыслы существуютъ почти исключительно въ мѣстечкахъ; выдѣлка замши и лайки, въ самыхъ ограниченныхъ размѣрахъ ведется въ слободѣ Смолянкѣ, близъ Житомира. Выдѣлка овчины, тулуповъ, полушубковъ, шапокъ и производство обуви встрѣчается также преимущественно въ мѣстечкахъ; участіе же сельскаго населенія въ этихъ промыслахъ оказывается сравнительно незначительнымъ. Собственно *кожевенное* производство существуетъ въ слѣдующихъ мѣстностяхъ: въ слоб. Смолянкѣ, мѣстечкахъ — Котельвѣ, Горошки, Чудновѣ и Трояновѣ, — Житомирскаго уѣзда; мѣстечкахъ: Ново-Полонномѣ, Романовѣ и Любарѣ, — Новоградволинскаго; м. Шепетовѣ — Заславскаго; м-кахъ Боромель и Берестечко, — Дубенскаго; м. Моціовѣ, — Ковельскаго; м-кахъ Аннополь и Ляховцы, — Острожскаго; урочищѣ Примостокъ, м-кахъ Ксаверовѣ и Искорости, — Овручскаго, м. Тучинѣ, — Ровенскаго; м. Купель, — Староконстантиновскаго; м. Гороховѣ, Вла-

димирволынского и м. Старый-Вишневецъ, — Кременецкаго. Наиболье значительными центрами являются Берестечко и Любарь.

Второе мѣсто слѣдуетъ отнести *древотльнымъ* производствамъ. Обработкой дерева занято около 400 кустарей, съ годовымъ производствомъ до 30 тыс. руб. Изъ этихъ промысловъ наиболье распространень телѣжный; имъ занимаются почти исключительно въ селеніяхъ. Точно также сельское населеніе занимается приготовленіемъ деревянной посуды (ложекъ, поचेвокъ, лукошекъ, корытъ и т. п.), щепныхъ издѣлій (лопаты, граблей, веретень, прядильныхъ гребней и т. п.), сохъ, боронъ, ульевъ, деревянныхъ коробовъ, корзины, рѣшоты, лаптей, и бондарныхъ издѣлій. Размѣры всѣхъ названныхъ производствъ, по большей части, довольно незначительны. Исключеніе представляетъ Почаевская волость, Кременецкаго уѣзда, гдѣ производство колесъ и ободьевъ распространено въ сравнительно значительныхъ размѣрахъ (въ приселкѣ Бобровицахъ и урочищѣ Снятокѣ). Телѣжный промыселъ (производство повозокъ и тарантасовъ) встрѣчается въ Хоровской волости, Острожскаго уѣзда (дер. Дорогоща); выдѣлка гребней распространена въ Овручскомъ уѣздѣ (въ д. Жабъ, Искоростьской волости); плетеніемъ «кошелей» занимается все населеніе сел. Хотовицы, Кременецкаго уѣзда (Старо-Олексинской волости). Производство столярныхъ издѣлій сосредоточено въ мѣстечкахъ (особенно въ м. Трояновѣ, Житомирскаго уѣзда); токарныхъ — (въ м. Почаевѣ) и нѣк. др.

*Гончарное* производство даетъ также довольно значительный мѣстнымъ кустарямъ (до 500 человекъ); ежегодное производство гончарнаго товара оцѣнивается, приблизительно, въ 16,000 руб. Выдѣлывается преимущественно простая, отчасти глазированная, глиняная посуда: горшки, миски, кувшины и др.; дѣлаютъ также глиняныя игрушки; въ Крошенскомъ поселкѣ, вблизи Житомира, существуетъ производство кафелей, терракотовыхъ вазоновъ для цвѣтовъ, украшеній для каминовъ и т. п. Центрами гончарнаго производства являются: въ Житомирскомъ уѣздѣ—м. Трояновъ и дер. Малыя Горбани, Черняховской волости; въ Новоградволынскомъ—Любарская волость; въ Заславскомъ уѣздѣ—с. Копотопъ, Хролинской волости; въ Кременецкомъ—Вишневецкая волость; въ Дубенскомъ—дер. Залибовки, Будеражской волости, и въ Ровенскомъ—дер. Семеново, Домбровицкой волости. Вообще гончарное производство существуетъ въ 9-ти уѣздахъ и служитъ источникомъ заработка отчасти для крестьянскаго земледѣльческаго населенія, отчасти для жителей мѣстечекъ.

*Кузнечныхъ* издѣлій волынскіе кустари готовятъ, приблизительно, на ту-же сумму, что и гончарныхъ; но, при сравнительно большей цѣнности желѣзнаго товара, выдѣлкою его занято гораздо меньшее число рукъ. Кустари выдѣлываютъ подковы, гвозди, заступы, топоры, ножи, лемехи, серпы, задвижки, зубья для боронъ, оковки для телѣгъ и т. п. Болѣе всего выдѣлка упомянутыхъ металлическихъ издѣлій распространена въ Трояновской волости, Житомирскаго уѣзда (м. Трояновъ, дер. Коца, дер. Рудья-Городища); затѣмъ слѣдуютъ мѣстечки: Романовъ, Новоградволынскаго уѣзда, и Купель,—Старокопстантиновскаго; въ меньшихъ размѣрахъ тотъ-же промыселъ существуетъ въ Луцкомъ, Острожскомъ и Ровенскомъ уѣздахъ.

Издѣлія изъ *шерсти* и *волоса* изготовляются, главнымъ образомъ, въ Волжицкой волости, Луцкаго уѣзда, гдѣ, въ колоніяхъ Б. Волынянкѣ и Волжицкой, кустари занимаются чисткой шерсти и выдѣлкой шерстяныхъ тканей (на сумму до 20.000 руб. въ годъ). Въ Дубенскомъ уѣздѣ, въ м. Мизачѣ, выдѣлываютъ сукно; въ Боровенской волости, Ковельскаго уѣзда, — разныя шерстяныя ткани и кушаки. Ковры дѣлаются въ м. Вышгородѣ, Кременецкаго уѣзда. Сита, щетки и другія издѣлія изъ волоса готовятъ въ нѣкоторыхъ мѣстностяхъ Житомирскаго уѣзда, особенно-же въ Новоградволынскомъ и Кременецкомъ уѣздахъ; но производства эти имѣютъ незначительныя размѣры.

Въ небольшихъ также размѣрахъ встрѣчается изготовленіе *пеньковыхъ* и *льняныхъ* издѣлій. Полотна, полотенца и парусина выдѣлываются въ м. Трояновѣ (до 80 ткачей обоого пола), въ дер. Высокой Печи, Трояновской волости, Житомирскаго уѣзда; приготовленіемъ холста занимаются въ колоніи Горщики, Овручскаго уѣзда, и въ дер. Кривинѣ, Острожскаго уѣзда; въ незначительныхъ размѣрахъ производство нитокъ, холста и полотенецъ существуетъ въ Боровенской вол., Ковельскаго уѣзда, и въ дер. Андругѣ, Бѣлокриницкой вол., Кременецкаго уѣзда, (12 семействъ). Выдѣлкой льняныхъ издѣлій занимаются исключительно крестьяне; производство-же веревокъ и канатовъ существуетъ, главнымъ образомъ, въ мѣстечкахъ: Шепетовкѣ, Заславскаго уѣзда, особенно-же въ Радзивиловѣ, Кременецкаго уѣзда; тѣмъ-же производствомъ занимаются въ г. Острогѣ, да еще въ Боровенской волости, Ковельскаго уѣзда, гдѣ выдѣлываютъ веревки и сѣти. Общая сумма производствъ льнянаго и пеньковаго опредѣляется, приблизительно, около 3—4 тысячъ рублей.

Изъ другихъ видовъ кустарной промышленности имѣются указанія на промыселъ *портняжисный* и *обдѣлку камней*. Портняжничество наиболѣе распространено въ м. Купели, Староконстантиновскаго уѣзда, существуетъ еще въ м. Почаевѣ, Кременецкаго уѣзда, и въ дер. Подолянцахъ, Житомирскаго уѣзда. Общая сумма производства менѣе 1.500 рублей. Что касается обдѣлки камня, то, кромѣ производства надгробныхъ памятниковъ (въ м. Шепетовкѣ), можно еще указать на издѣлія изъ такъ называемыго «овручскаго» камня (розоваго цвѣта), легко поддающагося обдѣлкѣ и пригоднаго для производства нѣкоторыхъ мелкихъ предметовъ (печатей, бьюаровъ, статуетокъ и т. п.).

Чтобы выяснитъ ближайшимъ образомъ положеніе и нужды мѣстныхъ кустарныхъ производствъ, мною были посѣщены нѣкоторыя мѣстности, гдѣ встрѣчаются наиболѣе типичныя производства. Такимъ образомъ, для ознакомленія съ положеніемъ *гончарнаго* производства, я посѣтилъ м-ко Трояново и Крошенскій поселокъ (обѣ мѣстности Житомирскаго уѣзда). Въ Трояновѣ гончаровъ насчитывается до 100 человекъ; горны повсюду обыкновеннаго, самаго примитивнаго, устройства; глина покупается у сосѣднихъ помѣщиковъ по 15 коп. за возъ. По разспросамъ кустарей-гончаровъ, доходъ ихъ (валовой) достигаетъ до 20 руб. въ мѣсяцъ; но чистаго дохода едва выходитъ 8—10 руб., такъ какъ дрова стоятъ сравнительно дорого (до 3 руб. «осьмушка», т. е.  $\frac{1}{4}$  куб. саж.). Въ Крашенскомъ поселкѣ (недалеко отъ Житомира) гончарное производство въ количественномъ отношеніи—ничтожно (всего до 10 кустарей), но въ качественномъ представляетъ особый интересъ: горны здѣшніе устроены вполнѣ раціонально (стоятъ до 250—300 р.) и могутъ послужить хорошимъ образцомъ для устройства таковыхъ въ другихъ гончарныхъ раіонахъ. Выдѣлываются кафли, вазоны, украшенія для каминовъ и т. п. вещи, которыя находятъ сбытъ въ Житомирѣ и др. городахъ. На обжигъ 1000 шт. кафлей требуется до  $\frac{1}{2}$  куб. саж. дровъ, которыя здѣсь стоятъ до 17 руб. за кубъ. Матеріалъ для поливы (бѣлый) выписывается изъ Варшавы. Упомянутыя горны устроены мѣстнымъ землевладѣльцемъ Аршеневскимъ и сдаются мастерамъ въ аренду.

Здѣсь кстати позволю себѣ высказать соображенія объ улучшеніи кустарнаго гончарства вообще. До настоящаго времени и министерство, и нѣкоторыя земства устраивали для этой цѣли такъ называемыя «учебныя образцовыя гончарни». Такія гончарни, стоящія не дешево (напр. Волочковская, въ Смоленской губ.,—до 3,000 руб.), не приносятъ надлежащей пользы. Кустари находятъ, что подобныя заведенія хороши, но

для нихъ мало пригодны по своей дороговизнѣ и потому весьма слабо посѣщаютъ подобныя гончарни. Между тѣмъ, на основаніи моихъ личныхъ наблюденій въ гончарныхъ районахъ разныхъ губерній, (въ томъ числѣ и въ Волынской), было-бы гораздо рациональнѣе устраивать въ центрахъ названнаго производства горны, при помощи министерства или земства, и сдавать таковыя въ аренду или на выплату гончарамъ, — для общественнаго ихъ пользованія. Въ настоящее время большинство гончаровъ имѣютъ плохіе горны (стоимостью отъ 10 до 15 руб.); часто и такіе горны устраиваются товариществами изъ 3—5 домохозяевъ, которые и производятъ обжигъ издѣлій по установленной, по взаимному соглашенію, очереди. Въ такихъ плохихъ горнахъ отъ неравномѣрнаго нагрѣванія посуда частью лопается или-же выходитъ плохо обожженной; засимъ въ такихъ горнахъ развивается обыкновенно невысокая температура, недостаточная для работы съ тугоплавкими поливами, (требующими весьма высокой температуры). Такимъ образомъ, недоступный въ настоящее время для большинства кустарей горня, цѣною, напр., въ 500—1,000 руб., выстроенный въ селеніи, гдѣ имѣется сотня гончаровъ, при взиманіи съ каждаго изъ нихъ платы (напр., по 1 руб. въ годъ), — могъ-бы быть въ какія нибудь 5—10 лѣтъ выкупленъ въ собственность кустарей-гончаровъ; въ случаѣ же аренды горна гончарами, — плата за пользованіе имъ могла-бы быть еще болѣе понижена. На подобную постановку улучшенія гончарнаго кустарнаго дѣла необходимо-бы обратить самое серьезное вниманіе, сдѣлавъ опытъ въ этомъ направленіи на первое время въ одномъ или двухъ районахъ.

Для ознакомленія съ положеніемъ ткацкаго дѣла я былъ въ м-кѣ Трояновѣ и дер. Высокая-Печь, Житомирскаго уѣзда; въ Трояновѣ выдѣлываются простыя грубыя ткани (полотенца и нѣк. др.) большею частью по заказу; въ деревнѣ-же Высокая-Печь существуетъ родъ «свѣтелки» или фабрички (принадлежащей еврею), въ которой работаютъ 13 станковъ; ткачествомъ здѣсь занимаются мужчины и женщины. Заработокъ получаютъ по 7 коп. съ аршина; работаютъ скатерти, парусину, полотенца и т. п. ткани; нитки выписываютъ изъ Москвы; сбытъ издѣлій на ярмаркахъ. Въ м-ко Трояново было-бы желательно послать кустарнаго техника по ткачеству — для обученія улучшеннымъ приемамъ работы на самолетскихъ станкахъ.

Изъ древоткальныхъ промысловъ заслуживаетъ нѣкотораго вниманія производство изъ тростника «копей» (родъ сакъ-воляжей). Этнмъ

производствомъ, видѣннымъ мною въ дер. Хотовицы, Кременецкаго уѣзда, занимаются въ названномъ селеніи до 40 дворовъ. Изъ разспросовъ кустарей оказалось, что заработокъ у нихъ ничтожный, — всего до 6 руб. въ годъ. Выдѣлываютъ въ день 3 коши и сбываютъ ихъ по 4 коп. за шгуку. Тростникъ, растущій вблизи названнаго селенія, снимается въ аренду. Кустари-плетельщики жаловались на плохія времена, вслѣдствіе возникшей конкуренціи въ другихъ селеніяхъ. Въ дер. Новомъ Таражѣ, Кременецкаго уѣзда, кустари (8 дворовъ) изготовляютъ изъ лсени бондарныя издѣлія; заработокъ ихъ отъ 30 до 50 руб. въ годъ. Изъ произведенныхъ мною разспросовъ кустарей видно, что лѣсъ они приобрѣтаютъ изъ частно-владѣльческихъ дачъ, издѣлія-же сбываютъ въ сосѣднихъ мѣстечкахъ. Вблизи Новаго Таража, въ урочищѣ Скитикѣ, артель тамбовскихъ крестьянъ, по найму тамбовскаго-же крестьянина, занимается выдѣлкою колесъ и телѣгъ.

Изъ промысловъ по обработкѣ *животныхъ* веществъ обращаетъ особое вниманіе *сапожный*. Это производство мною изслѣдовано было въ м-кѣ Берестечкѣ, Дубенскаго уѣзда. Здѣсь кустарей-сапожниковъ считается до 200 дворовъ и до 100 дворовъ шубниковъ (кушнарей). Заработокъ тѣхъ и другихъ кустарей, не имѣющихъ надѣльной земли, не превышаетъ 2 руб. въ недѣлю. Сапожный товаръ приобрѣтается у евреевъ; сапоги сбываются на базарахъ, въ мѣстечкахъ и городахъ Волынской губ. Средняя цѣна сапогъ 2 р.—2 р. 50 к. за пару. Кушнари (шубники) берутъ для выдѣлки овчины также у евреевъ; эти-же послѣдніе выписываютъ сырыя овчины изъ Астрахани. Кредитъ организованъ слабо: такъ, въ мѣстечкѣ имѣется «мірской капиталъ», до 500 рублей, но онъ крайне ничтоженъ для мѣстныхъ оборотовъ. Въ м-кѣ Трояновѣ, Житомирскаго уѣзда, также встрѣчаются кушнари (до 20 дворовъ). Изъ разспросовъ ихъ оказалось, что каждый кустарь-кушнаръ выдѣлываетъ ежегодно, въ среднемъ, до 150 овчинъ. Здѣшніе кустари сбываютъ свои издѣлія сами въ Житомирѣ и на мѣстныхъ ярмаркахъ, безъ посредничества евреевъ. Заработокъ кустарей отъ 30 до 50 руб. въ годъ.

Вообще говоря, кустарные промыслы въ Волынской губ. находятся въ настоящее время еще въ довольно слабомъ развитіи, но мѣстныя условія (достаточное количество лѣсовъ, нахожденіе разныхъ ископаемыхъ и иѣк. др.) даютъ возможность надѣяться на дальнѣйшее развитіе промысловъ. Слѣдуетъ здѣсь кстати замѣтить, что кустарные



промыслы мѣстами (напр. въ упомянутомъ выше м-кѣ Берестечкѣ и пѣк. др.) являются едва-ли не единственнымъ средствомъ къ существованію крестьянъ, не имѣющихъ надѣловъ или имѣющихъ надѣлы малыхъ размѣровъ. Однако, для развитія промысловъ въ названной губерніи, не имѣющей земскихъ учрежденій, необходима организація какого-либо спеціальнаго попечительства. Вотъ почему представляется крайне желательнымъ оказать помощь возникающему, по инициативѣ волынскаго губернатора, Обществу для содѣйствія кустарной промышленности въ Волынской губерніи.

Кромѣ изслѣдованія кустарныхъ промысловъ въ Волынской губ., мнѣ поручено было ознакомиться съ кустарнымъ отдѣломъ Киевской сельскохозяйственной и промышленной выставки. Кустарный отдѣлъ выставки, собственно говоря, не представлялъ серьезнаго интереса. Въ двухъ небольшихъ баракахъ были выставлены случайно попавшія на выставку коллекціи, главнымъ образомъ, изъ губерній, отдаленныхъ отъ Киевской. Такъ, были экспонированы: саратовская сарпинка, павловскія ножевыя издѣлія, московскія корзиночныя издѣлія, нижегородскія (семеновскія) щепныя и токарныя издѣлія и т. п. Изъ сосѣднихъ съ Киевской губерніей недурныя коллекціи ткацкихъ издѣлій были представлены Полтавскою кустарно-ткацкою школою (г-жи Селиховой), получающею субсидію отъ министерства земледѣлія и государственныхъ имуществъ.

## Гончарни въ Смоленской, Харьковской и Пензенской губ.

(Отчетъ 1898 г. П. Т. Олейникова).

Волочковская учебная гончарня, устроенная г-жей Нахимовой при пособіи министерства земледѣлія, находится въ селѣ Волочкѣ, Сичевскаго уѣзда, Смоленской губерніи, она представляетъ одноэтажное деревянное зданіе, крытое гонтомъ, и имѣетъ въ длину 8 сажень и въ ширину 4 сажени. Двумя поперечными капитальными стѣнами все помѣщеніе ея раздѣляется на три части; въ первой находится самая мастерская (формовальные круги, плита для варки глины, станокъ), кладовая и сѣни; во второй—горнъ для обжига издѣлій, чаны для размѣшиванія глины, и въ третьей—помѣщеніе для мастера (одна комната), матеріальная и сѣни. Въ настоящее время въ гончарнѣ работаютъ два мастера и три ученика; кромѣ того, при мастерской находится всегда одинъ взрослый рабочій, на обязанности котораго лежитъ топка горна, размоль поливы и глазури и нѣкоторыя другія работы. Глина, съ которой оперируетъ мастерская, берется здѣсь же, на небольшомъ разстояніи отъ мастерской, и залегаетъ на глубинѣ 2—3 аршинъ, пластомъ толщиною около аршина. Заготовка глины на зиму производится лѣтомъ и осенью (для склада глины вблизи мастерской помѣщается небольшой сарай). Качество глины, добываемой на мѣстѣ, не отличается высокими техническими достоинствами, и посуда, получаемая изъ нея, не имѣетъ даже средней прочности; это обстоятельство должно заставить мастерскую въ самомъ недалекомъ будущемъ перейти къ привозной глинѣ, добываемой въ деревнѣ Войкинѣ, Бѣльскаго уѣзда (верстахъ въ 5 отъ Волочка); эта глина почти исключительно употребляется здѣшними кустарями.

Что касается самого производства, которое ведется въ гончарнѣ, то весь процессъ его по времени можно раздѣлить на три периода:

первый заключаетъ въ себѣ подготовку глины, второй — формовку изъ нея издѣлій, ихъ сушку, поливаніе, обтачиваніе на станкѣ, глазуровку, и, наконецъ, третій періодъ — самый обжигъ.

Подготовка глины. Глина заготавливается на зиму лѣтомъ и осенью и сваливается въ томъ сараѣ, который помѣщается около гончарни; такимъ образомъ, глина, прежде чѣмъ попасть въ обработку, подвергается вылеживанію; химическіе процессы, происходящіе при этомъ въ самой массѣ глины подѣ дѣйствіемъ атмосферныхъ факторовъ, могутъ вліять на нее, какъ на будущій матеріалъ, конечно, въ самомъ благопріятномъ смыслѣ. Такая глина, вылежавшаяся въ большей или меньшей мѣрѣ, частями доставляется въ мастерскую, гдѣ подвергается дальнѣйшей обработкѣ. Какъ видно изъ прилагаемаго наброска плана гончарни \*), въ горновомъ отдѣленіи ея имѣются два деревянные чана; въ одномъ изъ нихъ, большихъ размѣровъ, Д глина сваливается и смачивается водою; при непрерывномъ перемѣшиваніи содержимаго чана ве-сломъ добавляютъ воды столько, чтобы получающійся при этомъ механической растворъ глины (барбатинъ) имѣлъ консистенцію, примѣрно, густыхъ сливокъ. Такой растворъ содержитъ въ себѣ обыкновенно довольно значительное количество разныхъ постороннихъ веществъ въ видѣ мелкихъ камешковъ, крупныхъ песчинокъ, корней и др., освободиться отъ которыхъ необходимо для полученія однородности массы, которая (однородность), какъ извѣстно, обуславливаетъ отчасти какъ быстроту формовки, такъ и прочность самаго издѣлія. Отдѣленіе этихъ постороннихъ тѣлъ производится при помощи весьма мелкаго металлическаго сита, располагаемаго надъ вторымъ чаномъ. Полученный и отцѣженный такимъ образомъ барбатинъ подвергается дальнѣйшей операціи, состоящей въ выдѣленіи излишка воды и полученіи тѣстообразной массы.

Для этой цѣли въ рабочемъ отдѣленіи мастерской имѣется кубъ для запариванія глины. Устройство этого куба нельзя назвать удачнымъ. Представьте себѣ кирпичную кладку длиною 1 с., шир. 2 ф. и выс. около 2 арш., въ верхней поверхности которой сдѣлана выемка, выложенная чугунными плитами; въ боковой поверхности той-же кладки сдѣлана точка, дымоходы которой идутъ параллельно вертикальнымъ стѣнкамъ чугуннаго ящика; пламя, однако, не касается непосредственно стѣпокъ этого ящика; послѣднія нагрѣваются исключительно лученспусканіемъ

\*) Приложение въ концѣ книги.

раскаленныхъ стѣнокъ дымоходовъ. Не говоря уже о томъ, что такое поднятіе кладки надъ поверхностью пола, въ то время, когда ее совершенно свободно можно было пустить въ землю, представляетъ весьма неприятныя затрудненія (приходится приставлять лѣстницу и взбираться по ней съ ведрами разведенной глины)—но и выпаривательный эффектъ этого, если и не сложнаго, то во всякомъ случаѣ и не совсѣмъ удачнаго приспособленія, нельзя считать вполне удовлетворительнымъ. Въ самомъ дѣлѣ: обогрѣвательные ходы идутъ только по бокамъ куба, —дно-же послѣдняго, наиримѣръ, совершенно лишено ихъ; кромѣ того самый кубъ, имѣя сравнительно незначительные размѣры въ длину и ширину, имѣетъ въ то же время довольно значительную глубину, что уже совершенно противорѣчитъ какъ эмпирическимъ, такъ и теоретическимъ даннымъ. Всѣ эти недосмотры не замедлили, конечно, проявить себя на практикѣ мастерской: чтобы выпарить кубъ нужно топить каждый день по 5—6 часовъ, потратить недѣлю времени, тогда какъ плита Новосельскаго завода г. Фока (служившая моделью при постройкѣ волочковскаго куба) выпаривается въ три дня (топить по 8—10 часовъ въ сутки), не смотря на то, что послѣдняя въ два раза больше по своимъ размѣрамъ. Кромѣ того, мнѣ кажется, что самое мѣсто для куба выбрано очень неудачно: кубъ, какъ видно изъ плана, помѣщается въ рабочемъ отдѣленіи мастерской, т. е. въ той половинѣ ея, гдѣ формуютъ посуду и сушатъ ее—такимъ образомъ, получается, какъ бы нѣкоторое недоразумѣніе: съ одной стороны посуда должна сохнуть, съ другой—она обдается паромъ (вытяжнаго колпака надъ кубомъ не имѣется); не говорю уже о томъ, что такое расположеніе, вѣроятно, неблагоприятно отражается на здоровьѣ работающихъ. Итакъ, полученный барбатинъ изъ горнового отдѣленія ведрами носится въ мастерскую (чаны, въ которыхъ происходитъ замѣшиваніе глины, конечно, удобнѣе было бы расположить при такомъ устройствѣ тоже въ мастерской, но тамъ нѣтъ для этого достаточно свободнаго мѣста) и заливается въ кубъ. Выпариваніе, какъ я уже сказалъ, ведется недѣлю, при топкѣ въ 5—6 часовъ въ день. Когда глина приметъ копенстенцію, примѣрно, коровьяго масла, ее вынимаютъ и подвергаютъ слѣдующей операціи—мятью. Мнутъ глину здѣсь же на полу, предварительно заславъ ее парусиной. Смявъ партію глины, рабочій разрѣзаетъ ее на части, каждую такую часть скатываетъ въ витокъ и складываетъ въ определенномъ мѣстѣ мастерской. Но такой витокъ прежде, чѣмъ попасть на кругъ, обрабатывается еще

мастеромъ; эта окончательная обработка заключается въ томъ, что витокъ раскатывается руками на лавкѣ (на манеръ того какъ это дѣлаютъ съ тѣстомъ), причемъ разрѣзается на части, засимъ каждая такая часть съ силою перебрасывается рабочимъ изъ руки въ руку; эта операція имѣетъ цѣлью сообщенія глинѣ большей однородности и удаленія изъ массы ея пузырьковъ воздуха; этимъ заканчивается первый періодъ подготовки глины.

Дальше слѣдуетъ формовка ея. Для этого въ мастерской имѣются пять круговъ; круги—ножны, съ желѣзными ослми, обыкновеннаго устройства: нижній кругъ большихъ размѣровъ служитъ маховикомъ, верхній для самой формовки. Здѣсь же въ мастерской сформованныя издѣлія подвергаются и суши въ на устроенныхъ для этого деревянныхъ полкахъ; время сушки опредѣляется въ 3—4 дня; часть подсушенныхъ издѣлій подлежитъ поливанію. Составъ поливы здѣсь такой:

кварцевый песокъ . . .	20 ф.
глуховская глина . . .	6 »
голландская глина . . .	6 »
мѣль . . . . .	1 »
смальть . . . . .	1/8 »

Приготовленіе поливы происходитъ при помощи жернововъ; жернова обыкновеннаго устройства: два цилиндрической формы кварцевые камня, насаженные на общую желѣзную ось; верхній камень приводится въ движеніе при помощи придѣланной къ желѣзному обручу его рукоятки; степень измельченія регулируется при посредствѣ клина, забиваемаго подъ брусъ, въ средней части котораго имѣется подпятникъ для общей оси камней. Составъ поливы пропускается черезъ жернова до тѣхъ поръ, пока жидкость на оцупь не будетъ давать присутствія отдѣльныхъ песчинокъ; цвѣтъ этой поливы послѣ обжига бѣлый съ сильнымъ, однако, желтоватымъ оттѣнкомъ, для удаленія котораго, какъ мнѣ кажется, необходимо брать смальта больше, чѣмъ его берутъ на самомъ дѣлѣ (вмѣсто  $\frac{1}{8}$  ф.— $\frac{1}{4}$  ф.); кромѣ того, полива на всѣхъ издѣліяхъ, которыя мнѣ пришлось видѣть, покрыта мельчайшею сѣтью трещинокъ; происходитъ это, вѣроятно, вслѣдствіе того, что коэффициенты сжатія глины и поливы различны; подогнать ихъ до близкаго совпаденія не представляетъ особеннаго затрудненія—для этого достаточно нѣсколько увеличить или уменьшить количество непластичной примѣси (кварца). Нанесенной поливѣ даютъ возможность подсохнуть, и издѣліе, не ли-

шенное еще нѣкоторой эластичности, отправляютъ на станокъ. Станокъ этотъ такого устройства: двѣ массивныя деревянныя стойки соединены посрединѣ желѣзнымъ стержнемъ; въ верхней и нижней частяхъ этихъ стоекъ имѣются подшипники, черезъ которые проходятъ двѣ желѣзныя оси; верхняя ось на концѣ имѣетъ винтовую нарѣзку, на которой навинчивается болванъ, величина котораго находится въ зависимости отъ величины обтачиваемаго издѣлія; на этой же оси имѣется колесико, которое соединено приводомъ съ колесомъ, находящимся на нижней оси; въ движеніе приводится нижнее колесо, а вмѣстѣ съ тѣмъ и верхняя ось, съ навинченнымъ на нее болваномъ. Обточенныя издѣлія снова и окончательно сушатся и уже въ такомъ видѣ подвѣргаются первому обжигу.

Дальше слѣдуетъ глазуровка; составъ глазури, употребляемой при этомъ такой:

глетъ . . . . .	20 ф.
бура . . . . .	1 »
стекло . . . . .	2 »
песокъ кварцъ . . . . .	5 »
сурикъ . . . . .	5 »
смальтъ . . . . .	1/8 »

Весь этотъ составъ сначала сплавляютъ, потомъ толкутъ и уже въ такомъ видѣ подвергаютъ мокрой порфиризациі; оглазурованную посуду, заключенную въ капсули, подвергаютъ второму и послѣднему обжигу. Что касается горна, то слѣдуетъ сказать, что раньше онъ представлялъ лежачую печь; но когда начали работать, то оказалось, что распредѣленіе въ немъ теплоты крайне неравномѣрное: посуда обжигалась только въ передней части горна, расположенная же ближе къ трубѣ выходила сырой; явилась неотложная необходимость передѣлать его; трубу сняли, верхній сводъ перебрали заново, снабдивъ его достаточнымъ числомъ отверстій, поверхъ его возвели кирпичный колпакъ, помѣстивъ въ центрѣ послѣдняго дымовую трубу; подъ печи тоже снабдили отверстиями, топку опустили ниже; теперь горнъ имѣетъ форму вытянутаго прямоугольника т. е. такую форму, которая меньше всего соотвѣтствуетъ печамъ подобнаго рода. Такъ какъ этотъ горнъ въ послѣднее время далъ сильныя трещины, то его пришлось связать рельсами. Выжигаетъ гончарня въ годъ около 18 горновъ; дровъ тратитъ 19 куб. саж. Стоимость горна опредѣ-

ляется въ продажѣ въ 13—15 рублей. Если исходить изъ того положенія, что учебныя мастерскія должны знакомить желающихъ не только съ улучшенными приѣмами, но и съ улучшенными орудіями производства, то слѣдуетъ сказать, что волочковскій горнь, а также и кубъ для запариванія глины не вполне соотвѣтствуютъ ихъ назначенію. По идеѣ эти приспособленія скорѣе могли бы имѣть мѣсто въ какомъ либо маленькомъ предпринимательскомъ заводѣ, что мы и видимъ на самомъ дѣлѣ въ Новосельскомъ заводѣ г. Фока—откуда все это и взято, съ тою только разницею, что копія, какъ это всегда бываетъ, вышли хуже и неудобнѣе своихъ оригиналовъ. Волочковскій горнь стоитъ 300—350 рублей, да если прибавить сюда еще стоимость куба, которая опредѣлится въ 70—80 рублей, то получится весьма значительная цифра расхода, непосильная кустарю.

Такимъ образомъ, съ одной стороны, дороговизна этихъ аппаратовъ, а съ другой ихъ несовершенство, которое кустари угадываютъ по значительному количеству истрачиваемыхъ гончарною дровъ, служатъ одною изъ причинъ, благодаря которой дѣятельность мастерской, назначенной для распространенія улучшенныхъ орудій производства, не приноситъ надлежащей пользы.

Теперь обратимся къ принципиальной постановкѣ дѣла въ гончарнѣ. Мнѣ неоднократно приходилось слышать на мѣстѣ, что мѣстные крестьяне недовѣрчиво относятся къ мастерской; что они вообще ругинеры по части заимствованія даже самыхъ наиболѣе полезныхъ нововведеній; не говоря уже о томъ, что сами они не обнаруживаютъ ни малѣйшаго интереса къ гончарнѣ, но не отдають туда учиться и дѣтей. Между тѣмъ, дѣло обстоитъ совершенно иначе. Почти рядомъ съ мастерской (самая отдаленная деревня Юдино, въ 5—6 верстахъ отъ Волочка) практикуются крайне первобытные приемы работы. Навертѣвши горшковъ и горлановъ, давъ имъ немного подсохнуть, кустари несуть ихъ въ горнь и, расположивъ ихъ тутъ безъ всякаго порядка, а верхъ горна заложивъ черепками,—разводятъ огонь; «пожаривъ» посуду часовъ 5—6, считаютъ обжиганіе оконченнымъ; къ этому времени готовится корыто съ водою; нагрѣвъ послѣднюю раскаленными черепками, которыми былъ прикрытъ верхъ горна, засыпавъ въ корыто овсяной муки и разболтавъ эту жидкость, погружаютъ въ нее вытаскиваемые деревянными палками раскаленные горшки; «фабрикатъ» получается рябой и нельзя сказать, чтобы пріятный для глазъ—но ужъ таковъ вкусъ потребителей волочковскихъ

кустарей; иногда бывает спросъ на черную посуду, — тогда волочковскій кустарь натолчетъ въ корыто углей, прибавитъ туда конскаго помета, и овсяной муки и, разболтавъ все это водою, продѣлываетъ то же, что было сказано выше. Нельзя сказать, чтобы при такой работѣ посуда выходила удовлетворительной.

Изъ разговоровъ съ крестьянами по поводу столь несовершенныхъ приемовъ приходилось выслушивать слѣдующее: работаютъ они такимъ способомъ потому, что другого не знаютъ, а показать имъ было некому; хотя по близости и есть учебная гончарня, но ею не всегда удобно пользоваться. Дѣло въ томъ, что въ гончарню принимаютъ исключительно дѣтей; если же въ мастерскую являются взрослые крестьяне, то имъ предлагается проходить и то, что они уже хорошо знаютъ сами.

Не рутинерство и не костьность волочковскихъ кустарей устроили эту стѣну между деревней и мастерской; несовершенство своей техники крестьяне понимаютъ отлично, и мнѣ ни разу не приходилось слышать пресловутое — «такъ дѣлали отцы»; наоборотъ, узнать составъ глазури, по глазури подходящей для ихъ посуды и ихъ рынка, было всегдашнимъ желаніемъ кустарей. Мнѣ указывали даже такихъ любителей, которые для этой цѣли «ходили въ науку» и платили за это по 12—15 руб., деньги, огромныя для волочковскаго кустаря. Къ сожалѣнію, эти попытки оказались неудачными. По поводу этого мнѣ пришлось говорить съ однимъ кустаремъ, возящимъ иногда свою посуду въ деревни, лежація близъ гор. Велижа, Витебской губ.; въ одну изъ такихъ поѣздокъ онъ заплатилъ велижскимъ горшечникамъ 12 руб. съ тѣмъ, чтобы они показали ему составъ глазури. Можетъ быть, составъ тамошней глазури неподходящъ для волочковской глины, а можетъ быть ему и сказали невѣрно, — только приобретеннаго знанія онъ не могъ утилизировать.

Возвращаясь къ волочковской учебной гончарнѣ, нельзя не признать, что постановка обученія въ ней требуетъ нѣсколько иного направленія. Нельзя требовать, чтобы въ гончарню шли учиться только одни дѣти; на этотъ счетъ у крестьянъ имѣются свои разсужденія и, мнѣ кажется, совершенно справедливыя. «Если у насъ есть свободные ребята — мы отдаемъ ихъ въ школу» — такъ приблизительно говорятъ они, — «кончатъ ребята школу, имъ и дома работы не обернется, потому что не одними же горшками живемъ мы; выучиться же точить горшки они и дома сумѣютъ, да притомъ, между дѣломъ, незамѣтно.



Нельзя также предлагать кустарю, иногда весьма почтеннаго возраста, начинать съ азоевъ, т. е. съ круга; кромѣ того, что это задѣваетъ его самолюбіе, какъ мастера («мы и безъ станковъ работаемъ, а горшки сдѣлаемъ почище ихняго», т. е. волочковскаго, говорятъ они), но такой пріемъ, какъ мнѣ кажется, невѣренъ и по существу. Прохожденіе систематическаго курса въ гончарнѣ, конечно, вреда не принесетъ, но настаивать на немъ нѣтъ особенной необходимости, въ виду того, что гончарня имѣетъ дѣло не съ совершенными профанами въ этой области, а съ людьми уже много работавшими и кое что уже понимающими. Поэтому двери учебной мастерской должны быть открыты всегда, для всякаго, желающаго ознакомиться только съ тѣмъ, что онъ считаетъ для себя полезнымъ. Далѣе, не слѣдовало бы въ гончарнѣ, устроенной для волочковскихъ кустарей, рынокъ сбыта которыхъ ограничивается такими же бѣдняками, какъ и они сами, практиковать не совсѣмъ подходящую дорогую поливу и глазурь; послѣдняя, напр., цѣликомъ взята изъ завода г. Фока; но то, что подходяще для гончарнаго заводчика, едва-ли исполнѣ пригодно для волочковскихъ кустарей: у г. Фока имѣется свой рынокъ, свой покупатель, свой складъ въ Петербургѣ; принять же кустарямъ поливу и глазурь, предлагаемую волочковской гончарней (глуховская глина, голландская глина, бура, кварць, смальтъ и т. д.)—значило-бы повысить цѣну своихъ издѣлій въ 3—4 раза, а это повлекло бы за собой полную потерю того рынка, для котораго мѣстные кустари работаютъ. Да и гдѣ они достанутъ всѣ эти матеріалы: въ Сычевкѣ, Вязьмѣ, кромѣ свинца врядъ ли что можно достать; при учебной же гончарной мастерской никакихъ запасовъ для этой цѣли я не видѣлъ.

Итакъ, формулирую еще разъ тѣ мотивы, благодаря которымъ, какъ мнѣ кажется, волочковская мастерская не имѣла до сихъ поръ надлежащаго успѣха, это: 1) дороговизна и отчасти несовершенство орудій производства (горнъ и кубъ); 2) дороговизна поливы и глазури, и 3) несовсѣмъ правильное направленіе дѣятельности учебной мастерской.

Перехожу теперь къ кустарямъ-гончарамъ Волочковской волости, Сычевскаго уѣзда. Въ книгѣ: «Кустарные промыслы, текущая статистика за 1895—6 г.г.», изданной отдѣломъ сельской экономіи и сельскохозяйственной статистики, подъ рубрикой: «Смоленская губернія» значится, что гончарный промыселъ въ Сычевскомъ уѣздѣ развитъ въ Волочковской волости. По даннымъ, собраннымъ г-жей Нахи-

мовой и любезно сообщеннымъ ею мнѣ, оказывается, что число кустарей въ названной волости простирается до 439 человекъ и распределено по деревнямъ такъ:

Войкино . . . . .	35 человекъ.
Юдино . . . . .	45 »
Семенково . . . . .	50 »
Рябцево . . . . .	36 »
Камышкино . . . . .	62 человекъ.
Зубакино . . . . .	17 человекъ.
Зилово . . . . .	49 »
Быково . . . . .	17 »
Головково . . . . .	54 человекъ.
Пахомово . . . . .	28 человекъ.
Чудинково . . . . .	24 человекъ.

Всѣ эти деревни, исключая Юдиной и Войкиной, составляютъ одно Зиловское общество, крестьяне котораго раньше были монастырскими (принадлежали одному изъ вяземскихъ монастырей) и впоследствии—государственными. По послѣдней переписи душъ обоюга пола въ этомъ обществѣ насчитывалось 1335, въ томъ числѣ:

въ Камышкинѣ . . . . .	246
» Рябцевѣ . . . . .	124
» Быковѣ . . . . .	61
» Зубакинѣ . . . . .	57
» Кабанахѣ . . . . .	22
» Зиловѣ . . . . .	166
» Головковѣ . . . . .	178
» Семенковѣ . . . . .	235
» Чудинковѣ . . . . .	133
» Пахомовѣ . . . . .	113

Нужно принять во вниманіе, что цифры, сообщенныя г-жею Нахимовой, имѣютъ въ виду только взрослыхъ рабочихъ мужскаго пола; цифры же, взятыя изъ послѣдней переписи, обнимаютъ собой все населеніе этого района, включая сюда женщинъ и дѣтей. Такъ какъ всѣ крестьяне этого общества, какъ я уже сазалъ, были государственные, то и наръзка земли на душу во всемъ этомъ участкѣ была одинаковая. Поэтому, я выпишу данныя лишь для нѣкоторыхъ селеній

о количествѣ удобной и неудобной земли, которое мѣстные крестьяне получили при надѣлѣ.

Такъ, село Зилово получило:

удобной земли . . . . .	150,2	десятинъ.
неудобной . . . . .	10,4	»
подъ лѣсомъ . . . . .	12,4	»

Въ настоящее время оно имѣеть:

подъ усадьбами . . . . .	15	десятинъ.
» пашней . . . . .	130	»
» сѣнокосами. . . . .	5	»
» лѣсомъ . . . . .	—	»

Вмѣстѣ съ тѣмъ нелишне привести свѣдѣнія о тѣхъ денежныхъ повинностяхъ, которыя несетъ названное село.

Зиловцы платятъ:

госуд. позем. налога. . . . .	2 р.	93 к.
выкупныхъ платежей . . . . .	261	» 71 »
земскихъ сборовъ . . . . .	61	» 20 »
училищнаго сбора. . . . .	13	» 50 »
въ обществ. продовол. капиталъ . . . . .	27	» — »
волостнаго. . . . .	51	» 30 »
мірскихъ сельск. сборовъ. . . . .	16	» 20 »

---

Всего. . . 433 р. 84 к.

Деревня Семенково при надѣлѣ получила:

удобной земли . . . . .	215,2	дес.
неудобной. . . . .	6,7	»
подъ лѣсомъ. . . . .	20,4	»

Въ настоящее время имѣеть:

подъ усадьбами . . . . .	20	дес.
» пашней . . . . .	215	»
» сѣнокосомъ. . . . .	10	»
» лѣсомъ. . . . .	—	»

Платятъ семеновцы:

госуд. позем. налога . . . . .	3 р. 41 к.
выкупн. плат. . . . .	277 » 50 »
земскаго сбора . . . . .	71 » 14 »
училищныхъ . . . . .	17 » 50 »
въ общ. прод. капиталъ . . . . .	35 » — »
волостн. сбора . . . . .	66 » 50 »
сельскаго сбора . . . . .	21 » — »

Всего. . . 492 р. 05 к.

Какъ въ селѣ Зиловѣ, такъ и въ д. Семеновѣ надѣль на душу, по послѣднему передѣлу, бывшему лѣтъ 10 тому назадъ, составляетъ 3<sup>1</sup>/<sub>2</sub> дес.; такая же приблизительно величина надѣла и во всѣхъ прочихъ деревняхъ Зиловскаго общества: 3<sup>1</sup>/<sub>2</sub> и очень рѣдко 4 десятины. Почва этой части Сычевскаго уѣзда песчанистая; урожайность ея, въ среднемъ, можно принять для крестьянской земли такой:

	Самъ.
рожь . . . . .	5
овесь . . . . .	3
горохъ . . . . .	5
ленъ . . . . .	4
картофель . . . . .	5
конопля . . . . .	4

Урожайность же помѣщичьихъ земель этого района значительно выше; объяснить это можно тѣмъ, что крестьянская земля крайне истощена вслѣдствіе ежегоднаго, если можно такъ выразиться, недодобренія ея; послѣднее обстоятельство объясняется тѣмъ, что у крестьянъ слишкомъ мало сѣнокосной земли, какъ это и видно изъ приведенныхъ выше цифръ для крестьянъ села Зилова и деревни Семенова; это же, въ свою очередь, влечетъ за собою полную невозможность держать болѣе или менѣе достаточное число головъ скота; мнѣ крайне рѣдко приходилось слышать, чтобы въ хозяйствѣ было, напри- мѣръ, 2 лошади—обыкновенно 1 лошадь, корова, 3—4 овцы, вотъ и весь живой инвентарь кустаря-горшечника; но и такое незначительное количество скота кустарю не прокормить своими средствами, приходится брать для этой цѣли сѣнокосную землю въ аренду, а такъ какъ

ее по близости найти довольно трудно, а вѣрнѣе и совсѣмъ невозможно,—то и идутъ въ поиски версть 25—30 и найдя таковую платятъ за десятину по 10—15 руб.

Благодаря тому-же скудному надѣлу крестьянину-кустарю приходится прибѣгать къ арендѣ и пахатной земли, преимущественно подъ ленъ; такая земля, обыкновенно, берется у окрестныхъ помѣщиковъ, съ платой за десятину отъ 20 до 30 руб.; часть арендной платы уплачивается наличными деньгами, часть отрабатывается. Чтобы яснѣе иллюстрировать полную невозможность зиловца просуществовать отъ своей земли, я приведу здѣсь приходъ и расходъ одного семейства кустаря, ничѣмъ, впрочемъ, существенно не отличающагося отъ другихъ ему подобныхъ, но къ показаніямъ котораго я могу отнестись съ большимъ довѣріемъ. Кустарь этотъ—крестьянинъ деревни Головково Прокопъ Макаровъ; семейство его: жена Прокোпа Макарова, три сына: 23-хъ, 18-ти и 11 лѣтъ, одна дочь,—всего шесть человѣкъ; надѣлъ у него на 3 души (на душу  $3\frac{1}{2}$  дес.), всего—10,5 десятинъ.

Высѣваетъ онъ:	Получаетъ:
ржи 24 мѣры . . . . .	120 мѣръ
овса 6 кулей . . . . .	18 кулей
льна 10 мѣръ . . . . .	{ сѣмя 35 мѣр. волокна 75 пуд.
картофеля 3 куля . . . . .	10 кулей
конопли 2 мѣры . . . . .	8 мѣръ
гороху 1 мѣра . . . . .	5 мѣръ
на сумму: рожь, по 60 копѣекъ мѣра . . .	72 р. — к.
овесъ (18 кулей или 108 п., по 45 коп. пуд.) .	48 » 60 »
ленъ { 35 мѣръ сѣмя, по 1 руб. . . . .	35 » — »
{ воложно 75 пудовъ, по 1 р. 60 за пуд.,	120 » — »
картофель 10 кулей . . . . .	16 » — »
горохъ 5 мѣръ . . . . .	5 » — »
конопля 8 мѣръ . . . . .	12 » — »
Всего 308 р. — к.	

Годовой расходъ его:

налогъ . . . . .	14 р. — к.
муки ржаной 170 п. по 75 к. . . . .	127 » 50 »
соли 6 пудовъ по 50 к. . . . .	3 » — »

крупы гречневой 1 р. 50 к. . . . .	10 р. — к.
капусты на . . . . .	3 » — »
мяса 10 пуд. по 6 к. ф. . . . .	24 » — »
масла поств. 12 ф. 16 к. . . . .	1 » 92 »
муки пшеничной. . . . .	2 » — »
чаю и сахару. . . . .	6 » — »
лиць 100 штукъ . . . . .	1 » — »
отопленіе (жил. помѣщ.) 3 <sup>1</sup> / <sub>2</sub> саж. др.	21 » — »
керосину на . . . . .	3 » — »
обувь . . . . .	15 » — »
одежда . . . . .	35 » — »
ремонтъ по хозяйству . . . . .	15 » — »
овесъ 2 четв., на 2 лошади . . . . .	5 » 75 »
водка и т. п. . . . .	20 » — »
аренда луга . . . . .	25 » — »
аренда земли подь лугъ . . . . .	70 » — »

Для посѣва:

овса 6 кулей . . . . .	16 » 20 »
ржи 24 мѣры . . . . .	14 » 40 »
льна 10 мѣръ . . . . .	12 » — »
картофеля 3 куля . . . . .	5 » 80 »
конопли 2 мѣры . . . . .	3 » — »
гороху 1 мѣра . . . . .	1 » — »
непредвидѣнные расходы . . . . .	5 » — »

---

Всего 399 р. 57 к.

Такимъ образомъ, ежегодный недостатокъ этого семейства выражается цифрой до 400—308 р. 92 р. Изъ годового расхода Прокопа Макарова видно, что для отопленія жилого помѣщенія ему приходится покупать дрова; здѣсь слѣдуетъ сказать, что лѣса у крестьянъ Зиловскаго общества нѣтъ; хотя при надѣлѣ имъ и были наруѣзаны лѣсные участки, но въ настоящее время, вѣроятно, вслѣдствіе безпорядочной эксплуатаціи ихъ въ прошломъ, крестьяне совершенно лишились лѣса; нужно ли крестьянину построить избу, или подправить старую, истопить ли печку или сдѣлать изгородь — все это надо купить.

На почвѣ хроническихъ недохватовъ, какъ и слѣдовало ожидать, должны были развиться либо отхожіе, либо кустарные промыслы. Здѣсь случилось и то и другое: часть прироста деревни идетъ въ Москву, часть остается дома и занимается гончарствомъ. Въ настоящее время залежи глины, еще эксплуатируемой, находятся въ деревняхъ—Войкинѣ и Юдинѣ, Бѣльскаго уѣзда, и въ Зилувѣ, Головковѣ и Волочкѣ, Сычевскаго уѣзда. Лучшей считается войкинская глина; это жирная, свѣтлосѣраго цвѣта глина, издѣлія изъ которой обладаютъ замѣчательной крѣпостью; залегая на глубинѣ 4—5 саженой, пластомъ не толще 1 аршина подъ довольно толстымъ слоемъ известняка—она для извлеченія своего требуетъ очень большой затраты труда; добываніе ея возможно только зимой, такъ какъ только въ это время, благодаря дѣйствию мороза, работа въ шахтахъ дѣлается возможной; сами шахты обыкновенно роятся въ полбрѣ, и для спуска въ нихъ устраиваются, такъ называемыя палаты; для этого въ двѣ противоположныя стѣнки шахты укрѣпляются поперечины, діаметромъ въ 2—3 вершка, и на нихъ кладутся тонкія доски; палаты располагаются на высотѣ 1—1½ арш. одна отъ другой; число ихъ варьируетъ въ зависимости отъ глубины шахты — обыкновенно 8—15. Боковые ходы шахты тянутся иногда на протяженіи 40—50 саженой и во избѣжаніе могущихъ произойти обваловъ въ нихъ устраиваются столбы изъ того-же известняка, большую часть котораго вмѣстѣ съ глиною приходится подавать наверхъ; эти известковые плиты вслѣдствіе малаго спроса на нихъ, представляютъ весьма малоцѣнный товаръ; обыкновенно ими же заваливаются боковые ходы шахты, когда добываніе глины въ послѣднихъ прекращается навсегда. Глина рѣжется на мѣстѣ на куски въ 2—3 пуда вѣсомъ и подается въ ручную вверхъ, для чего на каждой палатѣ располагается по два рабочихъ; каждый рабочій въ день вырѣжетъ такихъ кусковъ 10—15, на 1—1½ рубля. Работа въ шахтахъ ведется съ лучиною, и воздухъ въ нихъ всегда крайне испорченъ; «ямщика», какъ называютъ здѣсь работающаго въ шахтѣ, всегда можно узнать по его худобѣ, блѣдно-зеленому цвѣту лица, необыкновенной молчаливости и крайней мрачности.

Арендуютъ земли ямщики на артельныхъ началахъ; человекъ 10—12, сложившись рубля по 1½—2, ванимаютъ у крестьянина же участокъ земли (нѣсколько квадратныхъ саженой) съ платой въ 25—30 руб. съ правомъ эксплуатировать его въ теченіе одной зимы. Извлеченная глина складывается здѣсь же около шахты на откритомъ

воздухъ — никакихъ крытыхъ помѣщеній для этой цѣли не имѣется. Торгуютъ глиной частью на наличныя деньги, частью въ долгъ; расплачиваются за глину обыкновенно передъ пасхой, когда работы въ шахтахъ кончаются.

Что касается внѣшней обстановки самаго промысла, то слѣдуетъ замѣтить, что за исключеніемъ круга и горна (общественнаго), никакихъ специальныхъ приспособленій для этого у кустаря не имѣется; работаютъ посуду въ жилыхъ избахъ, сушатъ ее здѣсь-же, а, вытащивъ изъ горна, кладутъ въ сави или телѣгу и везутъ продавать. Покупаютъ глину по мѣрѣ надобности, обыкновенно повозно, платя за возъ около 90 копѣекъ (возъ, примѣрно, 15 пудовъ, косякъ глины, вѣсомъ 2—2½ пуда, стоитъ на мѣстѣ 12 копѣекъ); часть привезенной глины непосредственно тащутъ въ избу и, сваливъ глину въ пріютившееся тутъ гдѣ либо около печи корыто, заливаютъ горячей водой; запариваютъ глину около сутокъ, перемишывая ее время отъ времени желѣзной лопатой; когда глина достаточно размякла, ее мнутъ тутъ же около корыта, посыпавъ предварительно полъ пескомъ; очень часто къ войкинской глинѣ, примѣрно на половину, прибавляютъ, въ качествѣ суррогата, своей мѣстной глины; посуда по внѣшнему виду получается та-же, но въ прочности она теряетъ много. Переворачиваютъ глину при мятѣ разъ два, а потомъ еще раскатываютъ ее руками на лавкѣ—этимъ и заканчивается обработка глины.

Формуютъ на ножныхъ кругахъ обыкновеннаго устройства; верхній кругъ соединяется съ нижнимъ при помощи деревянныхъ цѣвокъ; работаютъ сидя; круги крайне незначительны по своей высотѣ, поэтому при формовкѣ приходится сильно нагибаться; формованныя издѣлія сушатся здѣсь-же въ избѣ на полкахъ, расположенныхъ обыкновенно около печки; сушатъ посуду зимою дня 2—3 и послѣ этого подвергаютъ ее обжиганію. Полива и глазурь кустарямъ неизвѣстны. Горны общественныя, и хотя весьма просты по своей конструкціи, но, повидимому, развиваютъ температуру для теперешней ихъ посуды достаточную. Горны имѣютъ круглую форму и устраиваются такимъ образомъ: дѣлается земляная выемка, глубиною, примѣрно, около сажени съ аршиномъ и въ діаметрѣ около 2 арш.; на днѣ этой выемки, посрединѣ ея возводится глиняная стѣнка, высотой около 1½ арш.; стѣнки самой выемки обмазываются глиной; подъ горна дѣлается также глиняный, дырчатый; при этомъ держится онъ съ одной стороны на стѣнкѣ, расположенной на днѣ выемки, а съ другой—на краяхъ,



которыми снабжены стѣнки самой выемки; подъ горна подходит подъ каналъ, передняя часть котораго служить топкой; каналъ этотъ покрывается сверху сводомъ, иногда кирпичнымъ, чаще известняковымъ; поверхъ свода топочный каналъ засыпается землею. Каждая деревня, смотря по величинѣ своей, имѣетъ отъ одного до трехъ такихъ горновъ; строятся и ремонтируются такія печи на общественныя средства, и обходятся они деревнѣ каждый въ 12—15 рублей; перекладка тогда дѣлается каждый годъ. Горны помѣщаются за деревней, на разстояніи 30—60 саж. отъ построекъ, и всегда обсажены деревьями съ цѣлью предупрежденія пожара.

При пользованіи горномъ соблюдается извѣстная очередь; въ случаяхъ же недоразумѣній спорщики прибѣгаютъ къ жребію. Дрова для обжиганія крестьяне покупаютъ у сосѣднихъ помѣщиковъ, платя за сажень еловыхъ 3 руб., березовыхъ 5—6 рублей, съ своей доставкой. Установка посуды въ горнъ производится, повидимому, безъ всякаго порядка; наблюдается единственное условіе: болѣе тяжелая посуда ставится внизъ, легкая наверхъ; загрузить горнъ стараются возможно скорѣе послѣ того, какъ изъ него вынута посуда (чтобы горнъ не остылъ), а такъ какъ изба кустаря иногда находится на порядочномъ разстояніи отъ горна, да и посуды на горнъ идетъ порядочно, то въ переноскѣ посуды принимаютъ обыкновенно участіе, кромѣ семьи кустаря, сосѣди, преимущественно женщины. Нагрузивъ горнъ посудой, кустарь закрываетъ его верхъ черепками и оставляетъ горнъ въ такомъ положеніи часа на 3—4 (посуда «доходитъ»), и потомъ разводитъ огонь въ топкѣ сначала небольшой, а потомъ постепенно увеличиваетъ его, обжиганіе длится часовъ 5—6; дровъ на горнъ идетъ около  $\frac{1}{6}$  куб. саж. Во все время обжиганія кустарь внимательно прислушивается къ тому, что дѣлается внутри горна, и если оттуда доносятся подозрительные звуки, то уменьшаетъ огонь; къ концу обжиганія, что опредѣляется частью количествомъ израсходованныхъ дровъ, частью цвѣтомъ раскаленной посуды, приносятъ большое деревянное корыто, наполняютъ его водой и грѣютъ послѣднюю черепками, которыми былъ прикрытъ верхъ горна; въ согрѣтую воду сыплютъ овсяную муку (ея идетъ на горнъ около  $\frac{1}{2}$  мѣры, копѣекъ на 25); засимъ, все содержимое корыта взбалтывается, и въ него погружаются вытаскиваемые изъ горна раскаленные горшки. Такой оригинальный приѣмъ работы вызывается здѣсь частью необходимостью—скорѣе очистить горнъ для слѣдующаго заряда (еслибы посуду, вынуть изъ горна, оставить на воздухѣ,

безъ этой предварительной закалки, то еѣ сильно «рвало-бы» вѣтромъ, т. е. она трескалась бы и давала много брака), частью — незнаемъ кустарей какого-либо другого способа украшенія своихъ издѣлій, такъ какъ посуда, выходящая изъ горна безъ этой предварительной операціи, имѣеть цвѣтъ близкій къ бѣлому, а этотъ цвѣтъ не пользуется спросомъ на рынкахъ волочковскихъ кустарей. Операція закаливанія посуды никогда не производится однимъ кустаремъ или только его семействомъ, развѣ что послѣднее очень велико; всегда въ такихъ случаяхъ на помощь являются сосѣди и опять преимущественно женщины; мужчины вытаскиваютъ палками изъ горна горшки, а бабы, тутъ-же подхватывая ихъ такими-же палками, купаютъ въ корытѣ. Такимъ образомъ закаленная посуда уже не боится вѣтра и тутъ же укладывается въ сани или телѣгу и отправляется въ путь. Дѣлають: горланы, горшки разныхъ размѣровъ, черепки для масла, садовые горшки. Стоимость, напримѣръ, горлановъ 100 ш. 2 р. 50 к., 100 горшковъ—5 руб.

Что касается самихъ представителей труда, то слѣдуетъ сказать, что работаютъ всѣ свободные крестьяне обоого пола и разнаго возраста, начиная отъ 8—9 лѣтняго мальчугана, приучающагося мять глину и работать на кругѣ, и кончая старикомъ уже неспособнымъ ни къ какой другой работѣ. Женщины мнутъ глину, перелопачиваютъ ее въ корытѣ, носятъ посуду въ горнь и укладываютъ ее въ сани. Здѣшній кустарь всегда обходится своими силами и никакихъ рабочихъ и учениковъ у него со стороны мнѣ не приходилось видѣть. Число горновъ посуды, сдѣланныхъ семействомъ кустаря въ теченіе года, находится, конечно, въ зависимости отъ величины его семейства и, главнымъ образомъ, отъ величины его мужскаго элемента. Для опредѣленія размѣра производства я опять возвращусь къ тому же крестьянину деревни Головково — Прокопу Макарову, у него три сына: 23-хъ, 18-ти и 11 лѣтъ; работаютъ первыхъ два и самъ Макаровъ; въ годъ они обыкновенно дѣлають около 30 горновъ; глина стоитъ 30 рублей \*), дровъ на горнь  $\frac{1}{6}$  куб. саж., — на 30—5 саж., по 5 рублей сажень, 25 рублей; значить, не считая труда, посуда 30 горновъ будетъ стоить 55 руб.; полагая, что, въ среднемъ, каждый горнь (возъ) мѣняется на 10 мѣръ ржи, получимъ 10, 30—300 мѣр., что составитъ (считая по 60 коп. мѣру) 180 руб.; вычитая изъ послѣдней цифры стоимость матеріала

\*) Считаю, что на одинъ горнь глины идетъ на 1 руб.

и дровъ, получимъ 180—55—125 руб., которые и будутъ выражать собою вознагражденіе за трудъ (на своихъ харчахъ) троихъ взрослыхъ рабочихъ; этой цифрой покрывается дефицитъ, выразившійся для семейства Макарова (при предположеніи, еслибы онъ занимался только земледѣліемъ) 92 рублями; такимъ образомъ, горшки покрываютъ не только педохваты, но, повидимому, даютъ и нѣкоторый остатокъ 125 р.—92 р.—33 руб. въ годъ. Кустарь-одиночка сдѣлаетъ въ годъ 10—12 горновъ; слѣдовательно, при затратѣ на матеріалъ (глина 10 возовъ—10—12 руб.; дров. по  $\frac{1}{3}$  кв. саж. на горнь— $1\frac{2}{3}$ —2 куб. с., по 5 руб. сажень  $8\frac{1}{3}$ —10 руб.) отъ  $18\frac{1}{3}$  до 22 рублей, онъ выручитъ за горшки, (приравнивая опять таки стоимость одного горна 10 мѣрамъ ржи), 60—70 рублей. Вычитая отсюда стоимость матеріала, получимъ 42—48 руб. вознагражденія за трудъ на своихъ харчахъ.

Форма сбыта готовой посуды—непосредственная, т. е. кустарь продаетъ свой товаръ покупателю безъ участія третьяго, посторонняго лица; кустари сами развозятъ свой товаръ по деревнямъ и селамъ, иногда заглядываютъ и въ города: Вязьму, Сычевку, Гжатскъ, Бѣлый и Велижъ, Витебской губерніи. Продается посуда въ розницу и въ большинствѣ случаевъ на хлѣбъ, иногда и на деньги; первый видъ обмѣна кустари считаютъ для себя болѣе выгоднымъ: всегда можно просить прибавить пригоршню сверхъ условленной мѣры, а съ воза посуды такихъ пригоршней соберется порядочно. Возъ посуды (въ него идетъ одинъ горнь, т. е. около 100 штукъ горшковъ, или около 200 горлановъ) вымѣнивается обыкновенно на 10 мѣръ ржи; при удачной продажѣ привозятъ еще и около рубля денегъ; (при продажѣ на деньги за одинъ возъ больше 5—5 р. 50 к. не выручаютъ). Къ великому огорченію волочковскихъ кустарей теперь все чаще и чаще начинаетъ практиковаться покупка за деньги. Районъ сбыта здѣшнихъ кустарей въ пространственномъ отношеніи очень великъ: они забираются за 100—150 верстъ, а иногда и дальше; но въ такіи большія поѣздки кустари пускаются неохотно: нужно проѣздить дней 15—20, прокормить себя и лошадей, да и навозъ теряется въ дорогѣ, а послѣдній цѣнится у нихъ очень дорого. Какъ бы то ни было, ѣхать надо; дѣло въ томъ, что сычевскіе гончары въ послѣднее время стали терять близлежащіе рынки, и это вотъ почему: дрова и глина дорожаютъ, а цѣна на посуду остается все та-же, да еще какъ будто и падаетъ (раньше исключительно на хлѣбъ мѣняли, а теперь деньги даютъ—это

не такъ выгодно). Чтобы помочь горю, кустари придумали слѣдующій немудреный выходъ—они къ войкинской глины стали прибавлять свою, которая имъ ничего не стоитъ, если не считать труда ее накопать; посуда по внѣшнему виду получается та-же, но по прочности она стала много хуже: стоитъ такой горшокъ поставить поближе къ огню и онъ съ трескомъ лопается. Фальсификація не замедлила обнаружиться: зилевскій горшокъ въ окрестныхъ деревняхъ покупается только въ случаяхъ крайней нужды; запасаются же горшками при поѣздкѣ въ Сычевку отъ мѣстныхъ мѣщанъ—горшечниковъ: немного дороже здѣсь горшокъ—за то крѣпче и красивѣе (глазурованный). Такая же исторія можетъ, конечно, случиться и съ болѣе отдаленными рынками; но крестьяне относятся къ этому довольно легкомысленно: «сегодня я ѣду сюда, а завтра въ другую сторону» — разсуждаютъ они — «а пока я приѣду къ ней (бабѣ) второй разъ, такъ она ужъ и позабыла у кого покупала».

Что касается санитарной обстановки самого промысла, то ее ни въ какомъ случаѣ нельзя назвать здоровой; избы въ здѣшнемъ уѣздѣ обыкновенно строятся на двѣ половины: одна, такъ называемая чистая, другая—грязная; зимой, въ видахъ экономіи дровъ, чистая половина не топится; поэтому все живое перекочевываетъ въ грязную, состоящую изъ одной горницы въ два и очень рѣдко три окна. Не говоря уже о томъ, что въ этой половинѣ помѣщается все семейство кустика, иногда довольно многочисленное, сюда же на зиму переводится и весь имѣющійся молодой скотъ: ягнята, телята, поросята; сохранить хоть какую нибудь чистоту въ такой избѣ, конечно, совершенно невозможно, а тутъ еще работаютъ горшки: запариваютъ глину, мнутъ ее, сушатъ; къ тому специфическому запаху, которымъ вообще пропитана изба здѣшняго крестьянина, въ избѣ кустари присоединяется еще сырость, такъ что пробыть въ ней непривычному человѣку, хотя бы очень незначительный промежутокъ времени, положительно трудно. Такая обстановка особенно вредно дѣйствуетъ на здоровье дѣтей: всѣ они крайне блѣдны, вялы. О какихъ либо болѣзняхъ, которыми бы страдали исключительно кустари, мнѣ не приходилось слышать. Сказать что-либо о продолжительности рабочаго времени весьма трудно: работаютъ всегда, когда есть свободное время; въ общемъ, безъ большой погрѣшности можно сказать, что зимою кустарь работаетъ 10—12 часовъ въ сутки.

Что касается количества глины, то ея, повидимому, въ данной

мѣстности имѣется достаточно; по крайней мѣрѣ, сами крестьяне говорятъ: «гдѣ не копни,—вездѣ глина»; но, къ несчастью, у крестьянъ слишкомъ небольшіе надѣлы, а всякое новое глинище требуетъ подѣ себя, конечно, и новый участокъ земли, который для кустаря, какъ для земледѣльца, является пропащимъ; этимъ, какъ мнѣ кажется, можно объяснить то явленіе, что глина въ послѣднее время начала сильно дорожать. Рассказываютъ, что лѣтъ 20—25 тому назадъ кусокъ глины вѣсомъ пуда въ 2—2<sup>1</sup>/<sub>2</sub>, (т. е. такой кусокъ, за который теперь берутъ 10—12 к.) стоилъ 6—8 копѣекъ; такимъ образомъ, за этотъ промежутокъ времени стоимость глины, какъ матеріала, возрасла слишкомъ на 50%; участокъ земли, который занимаетъ подѣ глинище и за который раньше платили 15—20 руб., теперь стоитъ 25—30 руб. Этому горю отчасти можно было бы помочь, если бы ознакомить крестьянъ съ болѣе раціональной эксплуатаціей самихъ глинищъ; не говоря уже о томъ, что въ теперешнихъ глинищахъ работу нельзя считать безопасной, но и самую разработку ихъ при томъ огромномъ количествѣ труда, который затрачивается въ настоящее время, нельзя считать удовлетворительной. Кромѣ того, я увѣренъ, что въ огромномъ количествѣ заброшенныхъ глинищъ имѣются еще очень большіе запасы глины, которыхъ хватило бы не на одинъ десятокъ лѣтъ и которые лежатъ безъ дѣла только потому, что «ямщики» не умѣютъ извлечь глину, будучи совершенными профанами по части самыхъ элементарныхъ техническихъ знаній. Съ этою же цѣлью можно было бы ознакомить кустарей со станками; кромѣ того, что ихъ посуда выиграла бы отъ этого въ изяществѣ и могла бы поэтому имѣть большій сбытъ (напримѣръ, въ Сычевкѣ, Вязьмѣ, Гжатскѣ—вообще на городскихъ рынкахъ), но при работѣ со станками кустари могли бы дѣлать огромную экономію на самой глинѣ. Изъ войкинской глины можно дѣлать тонкую, но очень прочную посуду; издѣлія же волочковскихъ кустарей отличаются большой массивностью, которая не только сообщаетъ посудѣ нежелательную тяжесть, но и дѣлаетъ ее положительно безобразной. Изъ того количества глины, которое тратится теперь кустаремъ на одинъ горшокъ, при работѣ со станкомъ можно было бы сдѣлать такихъ два, причемъ горшки ничего не потеряли бы въ прочности и выиграла бы въ изяществѣ; такимъ образомъ кустари, проигрывая кое-что во времени, несравненно больше выигравали бы на матеріалѣ.

Въ такомъ же направленіи происходитъ измѣненіе цѣны топлива.

Своихъ дровъ, какъ я уже говорилъ, у кустарей нѣтъ и въ этомъ отношеніи они совершенно безпомощны; чтобы купить возъ дровъ, кустарю иногда приходится ѣхать за 10—15 верстъ, а иногда и дальше: подобный способъ приобрѣтенія дровъ не только сопряженъ съ непроизводительной тратой времени, но и влечетъ за собой многія другія неудобства: главное же, съ кустаря берутъ сколько вздумаютъ, потому что продавецъ отлично понимаетъ, что для кустаря дрова— это тотъ-же воздухъ и безъ дровъ ему не обойтись; между тѣмъ, рядомъ съ зиловскими кустарями расположена казенная дача, отпускъ дровъ изъ которой, даже по цѣнамъ, существующимъ въ частновладѣльческихъ дачахъ (еловыя — 3 р. куб. сажень, березовыя — 5—6 р.), представлялъ бы большое удобство, во первыхъ, потому, что, отправляясь въ дачу, кустарь всегда былъ бы увѣренъ въ томъ, что, оттуда онъ пріѣдетъ съ дровами (теперь же иногда бываетъ такъ, что сдѣлавъ прогулку за 10—15 верстъ, кустарь возвращается ни съ чѣмъ— нѣтъ дровъ); во-вторыхъ, здѣсь не имѣли бы мѣста всевозможныя прижимки въ смыслѣ разныхъ надбавокъ и, въ третьихъ, сократилось бы значительно время на самую доставку дровъ.

Въ виду систематическаго повышенія цѣнъ на глину и дрова, здѣшнимъ кустарямъ слѣдовало-бы обратить особенное вниманіе на техническую сторону промысла, потому что только на этой почвѣ они могутъ повысить прибыльность его. Впрочемъ въ этомъ отношеніи имъ нужно сдѣлать очень многое; пачать хотъ-бы съ поливы и глазури, о которыхъ въ настоящее время они не имѣютъ ни малѣйшаго понятія; это обстоятельство кустари сами понимаютъ очень хорошо и всякія начинанія въ этомъ направленіи встрѣтили бы съ ихъ стороны самыя искреннія симпатіи. Чтобы ознакомить кустарей съ глазурью, можно было бы воспользоваться волочковской гончарней, измѣнивъ въ ней предварительно какъ существующіе распорядки, такъ и практикуемые составы глазури и поливы; послѣдніе пришлось бы упростить и сдѣлать болѣе подходящими, какъ къ средствамъ кустаря, такъ и, главнымъ образомъ, къ спросу ихъ рынка. Но если бы по какимъ либо обстоятельствамъ воспользоваться волочковской гончарней напали-бы неудобнымъ, — можно было бы поселить на нѣкоторое время, среди волочковскихъ кустарей опытнаго мастера, снабдивъ его лучшими приспособленіями (болѣе высокимъ и безъ цѣвокъ кругомъ, станкомъ и образцами). Въ теченіе года крестьяне свободно усвоили-бы отъ него болѣе совершенныя приемы, такъ какъ цѣны на его издѣлія были бы, безъ

сомнѣнія, выше, а спросъ больше, сама-же затрата незначительна. Ознакомивъ кустарей съ поливой и глазурию, можно было-бы показать имъ и болѣе совершенныя печи; съ этою цѣлью достаточно было-бы построить въ этой мѣстности нѣсколько горновъ, недорогихъ, конечно, и простыхъ по конструкціи, но въ которыхъ утилизація топлива была-бы болѣе совершенна, чѣмъ въ настоящихъ. Изъ разговоровъ по этому поводу съ крестьянами я узналъ, что они не прочь бы взять *«выплатку такихъ печей на себя»*, дѣлая ежегодные взносы, примѣрно, по 1 рублю отъ семейства. Въ этой мѣстности такая *общественная печь не была-бы новостью, такъ какъ существующіе въ настоящее время горны — тоже общественныя*; никакихъ особенныхъ препирательствъ и споръ такія общественныя имущества не вызываютъ, и только въ крайнихъ случаяхъ спора кустаря прибѣгаютъ къ жребію, рѣшеніе котораго считается безапелляціоннымъ. Все предлагаемое, какъ мнѣ кажется, не замедлило-бы проявить себя на практикѣ: посуда волочковскихъ кустарей, подъявшись въ цѣнѣ, нашла бы себѣ и новый сбытъ,— городскіе рынки, снабженіе которыхъ посудой въ настоящее время исключительно находится въ рукахъ мѣщанъ-горшечниковъ; конкурировать послѣднимъ съ кустарями было-бы крайне трудно, ибо какъ доставка глины, такъ и ея стоимость, а также цѣна дровъ и труда въ городѣ значительно дороже, чѣмъ въ деревнѣ.

Учебная гончарня г-на Ермолова находится въ 25 верстахъ отъ города Пензы, въ селѣ Еланѣ. Она представляетъ деревянное зданіе длиною 9 и шириною 4 саж., крытое желѣзомъ. Двумя капитальными стѣнами все помѣщеніе ея раздѣляется на 3 части; въ первой находится мастерская (круги станки, жернова для размолу глазури), во второй—горнь, кубъ для запариванія глины, чаны для полученія барбатина и въ третьей—помѣщеніе для мастера (2 комнаты) и матеріальная. Ходъ работы въ этой мастерской намѣчается такой-же, какъ и въ волочковской, т. е. глину сначала будутъ разбавлять водою, отцѣживать, выпаривать излишекъ воды въ кубѣ и мять—этимъ будетъ заканчиваться обработка глины; дальше будетъ слѣдовать формовка на кругѣ, сушка, поливаніе, обтачиваніе на станкахъ и первое обжиганіе; наконецъ, глазуровка и второе обжиганіе.

Устройство куба слѣдующее: земляная выемка шириною 2 арш. и глубиною 1½ арш., дно и стѣнки которой выложены кирпичемъ, каменною стѣнкою раздѣляется на двѣ симметричныя камеры; каждыя

такая камера обращена въ топку; сплошное прикрытіе сводомъ отъ пачала каждой камеры идетъ на разстояніи 14 вершковъ—на всемъ остальномъ протяженіи по длинѣ онѣ перекрыты сводиками (толщиною въ двѣ трети кирпича), отстоящими другъ отъ друга на разстояніи 5 вершк.; выровненная поверхность этихъ сводиковъ служить опорой, на которой покоится дно чугунаго ящика. Такимъ образомъ, огонь, проходя по камерамъ, производитъ нагрѣваніе нижней поверхности ящика, частью непосредственно соприкасаясь съ нею, частью же лучеиспусканіемъ самихъ сводовъ. Что касается обогрѣванія стѣнокъ ящика, то это достигается слѣдующимъ образомъ: въ задней стѣнкѣ земляной выемки по обѣимъ сторонамъ перегородки, раздѣляющей ее на двѣ части, сдѣлано два отверстія — шириною и глубиною по 6 вершковъ, дающихъ начало двумъ каналамъ; эти каналы, охватывая заднія вертикальныя стѣнки ящика, расходятся въ стороны прямо противоположныя, дѣлаютъ поворотъ подъ прямымъ угломъ, охватываютъ продольныя стѣнки ящика и сходятся въ одну общую трубу, расположенную надъ топкой; топки снабжены поддувалами и дверцами; длина чугунаго ящика 1 арш. 15 вершк., ширина 1 арш. 12 вершк. и глубина 8 вершковъ; такъ какъ кладка углублена въ землю, то края чугунаго ящика совпадаютъ съ поверхностью пола; наполнять такой ящикъ барбастиномъ будетъ удобно при помощи жолоба. Горнъ четырехугольный, квадратной формы; внутри длина и ширина его по 2 арш., снаружи 3 арш. 2 вершка (стѣнки въ  $1\frac{1}{2}$  кирпича); топка одна съ поддуваломъ, подъ дырчатый; сверхъ верхняго свода, также дырчатаго, имѣется кирпичный колпакъ, въ срединѣ котораго сдѣлано отверстіе, служащее началомъ дымовой трубы. Какъ кубъ, такъ и горнъ помѣщаются въ одномъ отдѣленіи гончарни, которое въ видахъ пожарной безопасности изолировано отъ остальныхъ отдѣленій ея каменными стѣнами. Такіе горны квадратной формы мнѣ пришлось видѣть на заводѣ г. Фока; работаютъ они весьма удовлетворительно, хотя для такихъ печей круглую форму слѣдуетъ считать наиболѣе цѣлесообразной. Круги, пріобрѣтенные мастерской, ножные, обыкновеннаго устройства; станковъ я не видѣлъ, такъ какъ они не были еще готовы.

Въ общемъ гончарня производитъ пріятное впечатлѣніе; расплавлена она весьма удачно; собственно мастерская—большая, свѣтлая комната — 4 саж. въ ширину и 3 саж. въ длину, снабженная 5 окнами и двумя вентиляторами; въ этомъ отдѣленіи гончарни будетъ производиться только чистая работа, т. е. формовка посуды, ея сушка



и т. д.; самая же обработка глины отнесена къ горновому отдѣленію, въ которомъ, кромѣ куба и горна, помѣщаются чаны для замачиванія глины; такъ какъ надъ кубомъ устроенъ вытяжной колпакъ, да, кромѣ того, здѣсь же по сосѣдству и горнъ, то нѣтъ основанія опасаться сырости, что важно какъ для здоровья работающихъ, такъ и для цѣлости самаго зданія; весь кирпичъ, необходимый для постройки, привозился изъ Пензы, огнеупорный-же для внутренней облицовки горна выписывался изъ Москвы. Постройка гончарни была закончена осенью прошлаго года и обошлась г. Ермолу 2,000 руб. Теперь въ ней можно было-бы начать работу, но вся остановка за мастеромъ.

Постановка дѣла въ гончарнѣ въ самомъ началѣ ея существованія, безъ сомнѣнія, будетъ имѣть большое значеніе и для будущей ея дѣятельности; можно было-бы посовѣтовать этой гончарнѣ не гнаться за дорогой поливой и еще болѣе дорогой глазурью, а, начавъ дѣло съ самыхъ простыхъ и дешевыхъ матеріаловъ, показать крестьянамъ, что при весьма незначительныхъ денежныхъ затратахъ, имѣя подъ рукой такой цѣнный матеріалъ, какъ глина, можно заняться ремесломъ, прибыльность котораго, хотя и не велика, но стоитъ внѣ всякаго сомнѣнія.

Г. Ермолу увѣренъ, что въ его гончарнѣ будетъ много желающихъ поучиться; время, конечно, не замедлитъ либо оправдать, либо уничтожить эти надежды.

---

«Слобода Новая Водолага заселилась около 1675 года и сразу заняла выдающееся мѣсто среди болѣе раннихъ и современныхъ ей поселеній Слободской Окрайны. Ея садоводы и гончары славились въ прежнее время на сотни верстъ. Теперь весьма трудно сказать, не зная исторіи Н. Водолаги за послѣднія 200—300 лѣтъ, благодаря какимъ экономическимъ условіямъ возникъ въ ней гончарный промыселъ; внѣ всякаго, однако, сомнѣнія остается только то, что огромныя залежи превосходной глины, а также и самое положеніе ея «на широкомъ шляху отъ Петрова града къ Крыму» при возникновеніи этого промысла играли не послѣднюю роль. Съ проведеніемъ Курско-Харьково-Азовской ж. д., съ потерей значенія «широкаго шляха» значительно пало, конечно, и значеніе самой Водолаги, какъ торговаго центра, а широкое распространеніе крайне дешевой и удобной металлической посуды, систематическое повышеніе цѣнъ на дрова и глину, прекращеніе выгоднаго

для гончаровъ обмѣна посуды на зерно, наконецъ, полная зависимость ихъ отъ скупщиковъ,—все это, конечно, такія условія, которыя измѣнили сбытъ гончарныхъ издѣлій далеко не къ выгодѣ производителей; поэтому нѣтъ ничего страннаго, что водолажскіе гончары позабыли кое-что изъ того, что знали раньше, а слава ихъ какъ искусныхъ мастеровъ меркнетъ вмѣстѣ съ паденіемъ прибыльности и доходности ихъ промысла.

Населеніе Н. Водолаги въ настоящее время исключительно крестьянское, которое, впрочемъ, весьма мало занимается земледѣіемъ, благодаря скудному надѣлу, равному 2-мъ десятинамъ пахатной и сѣнокосной земли вмѣстѣ. На этой почвѣ здѣсь и продолжаютъ поддерживаться различные промыслы: бондарный, кожевенный, сапожный, шапочный и гончарный. Число дворовъ, занимающихся послѣднимъ, 120 съ населеніемъ, считая женщинъ и дѣтей, около 800 душъ. Въ огромномъ большинствѣ здѣшній гончаръ занимается исключительно своимъ ремесломъ; полное отсутствіе рабочаго скота, съ одной стороны, и крайняя незначительность и раздробленность земельного надѣла, съ другой, дѣлаютъ земледѣіе занятіемъ и невыгоднымъ и неподходящимъ; всю свою землю гончаръ отдаетъ либо съ половины (земля и сѣмена гончара, а трудъ половинщика) или, какъ это дѣлаетъ менѣе состоятельный,—отдаетъ ее въ аренду, получал за десятину отъ 3 до 7 руб.; все необходимое для жизни кустарь получаетъ съ базара, напоминая въ этомъ отношеніи скорѣе городского, чѣмъ деревенскаго жителя.

Глины въ окрестностяхъ Н. Водолаги находятся, повидному, значительныя залежи, и мнѣ не приходилось слышать, чтобы гончары выражали опасенія за количество ея; но, къ сожалѣнію, эти залежи находятся на землѣ частныхъ лицъ; послѣдніе же, въ виду значительнаго спроса глины на харьковскіе заводы, подняли цѣну на аренду глиницъ—что не замедлило отразиться на стоимости самой глины. Лѣтъ 25 тому назадъ покупали глину, платя кофѣекъ по 30 за возъ, теперь же такой возъ стоитъ 75 к. съ доставкой; добываніе глины производится въ хуторѣ Панскомъ, въ 2-хъ верстахъ отъ Водолаги, въ Иващниковѣ, въ 12 верстахъ и Стулѣповѣ—15 верстахъ. Глиница берутся въ аренду артелями, человѣкъ въ 6—7; сдѣлавъ складчину по 15—13 руб. съ человѣка, панимаютъ за эту сумму участокъ земли съ правомъ эксплуатаціи его въ теченіе одного зимняго сезона. Глина залегааетъ на глубинѣ, примѣрно, 6—7 саженой, слоемъ толщиною около 2½—

3 арш.; боковые ходы шахты доходят до 10 с.; для предупреждения обвалов въ шахтахъ устраиваются деревянные подпоры.

Водолажская глина, какъ я уже говорилъ раньше, одно время сильно требовалась въ Харьковѣ на трубный заводъ Солодовникова; платили за пудъ глины съ доставкой ея на мѣсто по 11 коп. Этотъ спросъ вызвалъ огромное предложеніе, и ужь это-ли послѣднее или недостаточная огнеупорность самой глины, только въ настоящее время цѣна на нее значительно пала (теперь платятъ 8 к. за пудъ), да и самый спросъ, какъ будто начинаетъ сокращаться. Что касается кустарей-гончаровъ, то они покупаютъ глину воза 3—4 (количество, потребное на горнѣ), нанимая для этого каждый разъ подводу; только болѣе состоятельные изъ нихъ (а такихъ меньшинство) запасаются глиной болѣе значительными партіями; но у послѣднихъ для хранения ея я не замѣчалъ какихъ либо спеціальныхъ приспособленій въ видѣ, напримѣръ, сарая или чего нибудь въ этомъ родѣ. Сваливается глина тутъ-же гдѣ нибудь около хаты, прикрывается сверху соломой и остается въ такомъ положеніи, вплоть до употребленія ея въ дѣло. Какъ предварительная обработка глины, такъ и работа самихъ издѣлій ведется (безъ различія у всѣхъ) въ жилыхъ помѣщеніяхъ. Первая операція начинается съ того, что глину замачиваютъ; для этого въ избѣ дѣлается земляная выемка, длиною  $2\frac{1}{2}$ —3 арш., шириною и глубиною около  $12\frac{1}{2}$  арш., стѣнки, дно и верхъ которой закладываются досками; загрузивъ въ такую выемку глину и прибавивъ въ нее достаточное количество воды, оставляютъ глину въ такомъ положеніи часовъ на 36—48; за этотъ промежутокъ времени содержимое имъ нѣсколько разъ перелопачивается. Увлажненная такимъ образомъ глина въ дальнѣйшей своей обработкѣ подвергается операціи, имѣющей цѣлью сдѣлать массу ея возможно однородной; для этого продѣлывается слѣдующее: расположивъ равнымъ слоемъ часть вынутой глины на лавкѣ подвергаютъ первую сильнымъ ударомъ довольно увѣсистаго деревяннаго молота. Пройдя этимъ молотомъ всю площадь, занятую глиной, раза 3—4, рабочій скатываетъ послѣднюю и подвергаетъ ее снова той же манипуляціи, продѣлывая ее съ однимъ и тѣмъ-же кускомъ раза 5—6; когда эта обработка окончена, тогда рабочій, раздѣливъ всю имѣющуюся подъ рукою глину на нѣсколько частей и скатавъ каждую часть въ цилиндръ, начинаетъ весьма тонкими слоями срѣзать послѣдніе, пользуясь при этомъ желѣзной пластинкой, согнутой по окружности. Само собою разумѣется, что все постороннее, по-

падающеся подь такой скребокъ удаляется; эта операція съ однимъ и тѣмъ-же кускомъ глины продѣлывается раза 2—3. Обработанная такимъ образомъ глина снова раскатывается на лавкѣ, рѣжется на части, но уже меньшей величины и каждая такая часть, прежде чѣмъ поступить на кругъ, съ силою перебрасывается рабочимъ изъ руки въ руку.

Такая обработка глины, какъ видно, весьма кропотлива, требуетъ большой затраты труда и времени, но зато однородность и пластичность ея, благодаря такимъ многократнымъ манипуляціямъ, достигаетъ весьма высокой степени, обуславливая собою какъ быстроту формовки, такъ и незначительность брака при обжиганіи. Формовка издѣлій ведется на ножныхъ кругахъ обыкновеннаго устройства; странно то, что работаютъ на кругѣ стоя; не говоря уже о неудобномъ положеніи которое приходится сообщать всему корпусу, трудно сохранить равновѣсіе, стоя на одной ногѣ, и въ то же время сообщая другою ногой движеніе маховику; по гончарь изловчился и считаетъ такое положеніе тѣла наиболѣе удобнымъ, хотя это-же обстоятельство не мѣшаетъ ему жаловаться на постоянную, непрекращающуюся боль въ спинѣ. При формовкѣ я не видѣлъ никакихъ инструментовъ, кромѣ проволоки, которой производятъ срѣзываніе издѣлій; но рука рабочаго весьма чувствительна къ малѣйшей неровности возводимой стѣнки издѣлія, а глазъ его достаточно дисциплинированъ для того, чтобы замѣтить всякій пробѣлъ въ симметріи. Сформованныя издѣлія подлежатъ сушкѣ на полкахъ, расположенныхъ на высотѣ 3—3<sup>1</sup>/<sub>2</sub> арш.; продолжительность сушки находится въ зависимости отъ величины издѣлія, а также и времени года (лѣтомъ меньше); зимою время ея опредѣляется въ 3—4 дня. Водолажскіе гончары не знаютъ поливы, также не знаютъ употребленія станковъ, а потому слѣдующая операція, которой они подвергаютъ свою посуду—это первый обжигъ. Каждый гончаръ имѣетъ свой горнъ; расположенъ онъ всегда во дворѣ его хаты и устроенъ слѣдующимъ образомъ: дѣлается земляная выемка круглой формы, высотой 1<sup>1</sup>/<sub>3</sub> саж., діаметромъ равномъ 1 саж., стѣнки и дно которой выкладываются кирпичомъ, обыкновенно необожженнымъ (толщина стѣнокъ дѣлается въ 1 кирпичъ); посрединѣ этой выемки возводится стѣнка (ковель) высотой около 1<sup>1</sup>/<sub>2</sub> арш., служащая опорой для пода, который дѣлается дырчатымъ; подь подомъ горна подводится каналъ, сверху покрываемый кирпичнымъ сводомъ. Въ этотъ каналъ забрасываются дрова, сгораніе которыхъ происходитъ въ части его, ближайшей къ поду, загрузка горна произ-

водится сверху; при этомъ соблюдается необходимое условіе: болѣе тяжелое размѣщается внизу, болѣе легкое вверху; верхъ горна прикрывается черепками; надъ самымъ же горномъ всегда устраивается навѣсъ, крыша котораго во время обжиганія разбирается. Кромѣ того, неотъемлемой частью горна является такъ называемая «пригребца»; послѣдняя—земляная выемка, стѣны которой выложены слоемъ глины; пригребца всегда четырехугольной формы (высота 1 саж., длина и ширина по  $1\frac{1}{2}$ ; для полного оборудованія ей необходимо 4 столба и 8—10 досокъ для потолка, который засыпается землею); изъ нея производятъ топку горна, она же служитъ мѣстомъ для складки сухихъ дровъ. Загрузивъ горня посудой, гончаръ разводитъ небольшой огонь въ топкѣ, медленно поднимая температуру горна; если обжигается простая посуда, т. е. такая, которая не будетъ глазуроваться, то обжиганіе длится часовъ 14—16, если же посуда пойдетъ дальше въ краску—жгутъ первый разъ часовъ 12—14. Глазурь, употребляемая водолажцами, —свинцовая, преимущественно свѣтло-желтаго цвѣта; составъ ея (объемный) слѣдующій:

глетта . . . . .  $\frac{1}{3}$   
 вохры \*) . . . . .  $\frac{2}{3}$

или по вѣсу: на  $2\frac{1}{2}$  пуда свинца — 47 комочковъ «вохры»;

употребляется также и вишневая:

глетта . . . . .  $\frac{1}{3}$   
 «вохры» . . . . .  $\frac{2}{3}$

Марганц. камня—около  $\frac{1}{2}$  ф. (весьма незнач. кол.); иногда зеленая; впрочемъ, послѣдняя выходитъ изъ моды; составъ ея:

свинца . . . . .	10	} по вѣсу.
песка . . . . .	15	
мѣдной окалины . . . . .	1	

Приготавливаютъ глазурь съ помощью жернововъ обыкновеннаго устройства; свинецъ жжется въ казанѣ, послѣдній—маленькая печь съ вмурованнымъ чугуннымъ котломъ; казанъ всегда составляетъ одно цѣлое съ варистой печью; дымоходъ его впадаетъ въ дымоходъ послѣд-

\*) «Вохра»—свѣтло-желтая глина, получаемая съ юга.

ней. Глетъ и «вохра» (предварительно истолченная), смѣшанные съ водой, пропускаются черезъ жернова до тѣхъ поръ, пока не будутъ давать на оцупь отдѣльныхъ песчинокъ. Глазуруютъ такъ: наливъ въ горшокъ глазури и сообщивъ первому наклонное положеніе, быстро подворачиваютъ его—глазуръ ложится ровнымъ слоемъ; остатки ея выливаются въ слѣдующій горшокъ и т. д. Оглазурованную посуду обжигаютъ второй разъ (часовъ 12), располагая ее въ горнѣ такимъ же образомъ, какъ и при первомъ обжиганіи. Кустари работаютъ: горшки, макитры, тарелки, миски, молочники, кофейники, чайники и многое другое.

Теперь я подсчитаю, во сколько обходится гончару горнъ глазу-  
рованной посуды въ 650 штукъ:

глины 4 воза, по 75 к. . . . .	3 р. — к.
свинца 2 <sup>1</sup> / <sub>2</sub> п., по 2 р. 80 к. пуд..	7 » — »
«вохры» 47 комковъ, по <sup>1</sup> / <sub>2</sub> к. . . . .	— » 23 »
дровъ 1 с. для двухъ обжиговъ. . . . .	12 » — »
марганца или красн. мѣди . . . . .	— » 40 »

---

Итого . . . 22 р. 63 к.

Чтобы свезти эту посуду въ Харьковъ, надо нанять 2 подводы, заплативъ за каждую по 2 р.; слѣдовательно, посуда, доставленная на рынокъ, стоитъ гончару, не считая труда, 26 р. 63 к.; продаетъ онъ сотню гуртомъ за 6 р. получаетъ—39 руб.; вычитая отсюда стоимость матеріала, получимъ, что за трудъ на своихъ харчахъ съ одного горна кустарю остается 13 р. Чтобы сдѣлать такой горнъ, нужно работать 3-мъ взрослымъ рабочимъ 2 недѣли, не считая обжиганія свинца, которое всегда дѣлается женщинами; такимъ образомъ, выходитъ, что на долю каждаго рабочаго за двухнедѣльный періодъ времени приходится всего лишь по 4 р. 30 к.

Если работать простую посуду (что практикуется здѣсь гончарами наименѣе состоятельными), то стоимость горна выразится та-  
кой цифрой:

глины на 1 горнъ 4 воза, по 75 к. . . . .	3 р.
дровъ <sup>1</sup> / <sub>2</sub> саж. . . . .	6 »

---

Всего. . . 9 р.

Такая посуда продается обыкновенно скупщику, который дает за 100 шт. (въ большинствѣ случаевъ) 2½ руб., а за всю (вмѣстимость горна также, что и въ первомъ случаѣ—650 шт.) 16 р. 25 к.; вычитая отсюда стоимость матеріала—9 р., получимъ 7 р. 25 к.,—цифру, выражающую вознагражденіе двухъ рабочихъ за 2 недѣльную работу (вознагражденіе каждаго будетъ 3 р. 62 к.).

Такимъ образомъ, семья перваго гончара (трое взрослыхъ рабочихъ), дѣлая глазурованную посуду, сработаетъ въ годъ 26 горновъ на сумму 1,014 р.; выбрасывая изъ послѣдней стоимость матеріала (26 × 22,63 р. = 588 р. 38 к.) получимъ цифру 425 р. 62 к., выражающую собою полный заработокъ этого семейства; вторая семья, работающая простую посуду, сдѣлаетъ въ годъ также 26 горновъ (два работника) на сумму 422 р. 50 к.; вычитая изъ нея стоимость глины и дровъ получимъ: 9,26 = 234 р.) 422 р. 50 к.—234 р. = 188 р. 50 к.,—цифру, достаточно ярко иллюстрирующую благосостояніе такого семейства.

Теперь я подведу стоимость приспособленій, которыя необходимы гончару при его ремеслѣ:

сарай, въ которомъ хранятся готовые издѣлія (дерево и работа вмѣстѣ) . . . . .	25 р. — к.
горнь и пригребица, включая работу по выемкѣ земли (кирпича 2000 шт. по 2 р.; работа горна 7 р.; дерево на пригребицу 12 р., работа ея 5 р.). . . . .	28 » — »
2 круга, по 2 р. . . . .	4 » — »
жернова . . . . .	8 » — »
казань . . . . .	2 » — »
долбня . . . . .	— » 50 »
доски для сушки посуды . . . . .	8 » — »
<hr/>	
Всего . . . . .	75 р. 50 к.

Конечно, весь этотъ капиталъ прибрѣтенъ не теперь: онъ остался гончару отъ его отца, а, можетъ быть, и дѣда; здравствующій гончаръ больше украшаетъ оставшееся заплатами и подпорами, чѣмъ дѣлаетъ что либо новое, и, конечно, не его винить въ этомъ: работаетъ онъ столько же, сколько и его дѣдъ, а, можетъ быть, и больше; но тогда были иные времена.

Теперь я перейду къ той формѣ сбыта, которая практикуется въ настоящее время между вололажскими гончарами. Не имѣя своей лошади, гончаръ лишень возможности развозить свою посуду по деревнямъ; кромѣ вололажскаго базара, на который онъ можетъ перетащить посуду на себѣ, у него не осталось ни одного рынка, гдѣ бы онъ могъ непосредственно сойтись съ покупателями; но и этотъ весьма незначительный самъ по себѣ рынокъ въ виду его всегдашней переполненности товаромъ, превышающей въ большинствѣ случаевъ самгій спросъ, не даетъ ему возможности хотя сколько нибудь поднять цѣну на свои издѣлія; такимъ образомъ, гончару волей-неволей приходится или везти свою посуду въ Харьковъ, или имѣть дѣло на мѣстѣ со скупщикомъ; въ Харьковѣ его встрѣчаетъ тотъ же скупщикъ только въ образѣ мѣщанина, имѣющаго свою посудную лавку; дѣло начинается съ того, что полиція, не позволяя гончару съ его возами останавливаться на одномъ мѣстѣ, заставляетъ его находиться въ постоянныхъ переѣздахъ изъ улицы въ улицу: стоитъ же ему гдѣ либо замѣшкаться, какъ со стороны стража порядка пускаются въ ходъ весьма репрессивныя мѣры, имѣющія цѣлью сообщить гончару дальнѣйшее поступательное движеніе; при такомъ порядкѣ, конечно, много не наторгуетъ, а тутъ еще и лошади чужія, которыя къ условленному времени должны быть дома—и приходится гончару ѣхать давно ужъ извѣстной и проторенной дорожкой «до пана купца», который и даетъ ему столько, сколько захочетъ.

Форма сбыта, какъ видно, весьма не выгодна для производителя; живя отъ горна до горна, не имѣя возможности хотя сколько нибудь выждать время до болѣе выгодной продажи, лишенный хотя бы и самаго незначительнаго кредита,—гончаръ вынужденъ отдавать свой товаръ за безцѣнокъ; эта сторона дѣла больше, чѣмъ какаѣ либо другая, убивая прибыльность промысла, влечетъ за собою и нѣкоторое охлажденіе къ ремеслу въ смыслѣ его совершенствованія; «какъ ни старайся, больше не получишь»—вотъ слова, которыя чаще всего приходится здѣсь слышать. Нужно надѣяться, что послѣднее распоряженіе министерства финансовъ, предоставившее, по ходатайству министерства земледѣлія, кустарямъ право безпрепятственной торговли на городскихъ улицахъ и площадяхъ, не замедлитъ отразиться выгоднымъ образомъ и на судьбѣ вололажскихъ гончаровъ.

Вололажскій гончаръ въ большинствѣ случаевъ работаетъ своей семьей и прибѣгаетъ къ наемному труду весьма рѣдко; продолжитель-



пость рабочаго времени въ зимній день можно считать въ 10—12 часовъ.

Что можно сказать о будущности гончарнаго промысла въ Новой Водолагѣ? Залежей глины въ окрестностяхъ ея имѣется, повидимому, значительное количество, но систематическое повышеніе цѣны этой глины, весьма быстрый ростъ стоимости дровъ, цѣна которыхъ въ самомъ близкомъ будущемъ обѣщаетъ сравниться съ цѣною ихъ въ Харьковѣ (теперь сажень дровъ, какъ я уже говорилъ, въ Н. Водолагѣ стоитъ 12—14 рублей), измѣнившіяся далеко не къ выгодѣ гончаровъ условія сбыта (раньше посуду мѣняли на хлѣбъ—теперь же она исключительно продается на деньги), наконецъ, полнѣйшая зависимость ихъ отъ скупщика—все это такія условія, которыя внушаютъ серьезное опасеніе за дальнѣйшее процвѣтаніе этого промысла. Что опасенія эти не безосновательны, можно видѣть, съ одной стороны, изъ того, что гончаръ-отецъ не всегда передаетъ свое знаніе сыну, считая свое ремесло менѣе выгоднымъ чѣмъ, напримѣръ, саложное или шапочное (это явленіе стало замѣчаться весьма недавно), а, съ другой—все чаще повторяющимся бросаніемъ своихъ горновъ и уходомъ гончаровъ въ качествѣ рабочихъ либо въ Екатеринославскую губ., либо на керамическіе заводы Харькова. Остановить эти регрессивныя явленія, какъ мнѣ кажется, можно не иначе, какъ только поднявъ прибыльность самаго промысла. Но какимъ образомъ достигъ этого. Рекомендовать что либо противъ повышенія цѣны на глину, пока не предвидится возможнымъ въ виду того, что глина, какъ я уже говорилъ раньше, находится на землѣ частныхъ лицъ, и повышеніе цѣны на нее находится, главнымъ образомъ, въ зависимости отъ спроса на нее въ Харьковѣ; быстро повышается арендная плата глиняницъ, но не цѣна труда работающихъ въ нихъ; такимъ образомъ совѣтовать гончарамъ глинянца брать въ аренду отъ себя (на артельныхъ началахъ) врядъ-ли представляетъ какую либо надобность.

Иначе обстоитъ дѣло съ топливомъ; крайне высокая цѣна на дрова, да еще и увеличивающаяся наклонность этой цѣны возвышаться, въ виду совершеннаго истребленія лѣсовъ въ этомъ районѣ,—паталкиваетъ на мысль замѣны этого рода топлива болѣе дешевымъ, напримѣръ, каменнымъ углемъ или торфомъ; въ этомъ отношеніи Водолага находится сравнительно въ благоприятныхъ условіяхъ: близость Харькова, а стало-быть и большихъ количествъ каменнаго угля дѣлаютъ эту замѣну весьма возможной и исполнимой. Каменный уголь и торфъ

въ гончарномъ дѣлѣ представляетъ, конечно, матеріалъ менѣ удобный чѣмъ дрова, но зато дешевизна первыхъ (сравнительно съ послѣдними) безусловно говоритъ въ ихъ пользу. Такая замѣна была-бы связапа съ нѣкоторой дезорганизаціей существующихъ гончарныхъ печей (устройство топки); но это обстоятельство не должно смущать, такъ какъ затрата по такой передѣлкѣ была бы незначительна, польза же отъ нея очевидна и осязательна. Здѣсь былъ-бы важенъ первый примѣръ, который показалъ бы гончарамъ наглядно всю выгоду такого перехода, и въ этомъ отношеніи устроенная надлежащимъ образомъ печь въ предполагаемой учебной гончарнѣ могла бы сыграть весьма полезную роль. Такъ какъ водолажская посуда въ огромномъ большинствѣ идетъ въ Харьковъ, то гончарамъ было бы небезполезно расширить нѣсколько и кругъ своихъ техническихъ знаний; здѣшній гончаръ не знаетъ употребленія поливы, незнакомъ съ работой на станкѣ; послѣдняя была бы особенно полезна для него въ смыслѣ экономизированія матеріала, не говоря ужъ о томъ, что самыя издѣлія его выходили бы значительно чище и излцище; кромѣ того, гончары незнакомы съ приготовленіемъ гипсовыхъ формъ, а также и съ работой по этимъ формамъ; многія издѣлія, изготовляемыя ими теперь, имѣютъ украшенія, но всѣ послѣднія дѣлаются отъ руки, и потому, требуя много времени и труда, ничего не выигрываютъ въ исполненіи. Во всѣхъ этихъ настоятельныхъ нуждахъ водолажскихъ гончаровъ можетъ помочь только министерство земледѣлія, такъ какъ земство относится къ нимъ, повидимому, совершенно безучастно; по крайней мѣрѣ валковское уѣздное земское собраніе, не смотря на неоднократныя просьбы къ нему водолажскаго церковно-приходскаго попечительства объ оказаніи денежнаго пособія въ дѣлѣ устройства учебной гончарной мастерской, всегда отвѣчало отказомъ. Помощь министерства могла бы въ этомъ случаѣ выразиться прибавкой нѣкоторой суммы къ той тысячѣ рублей, которая имѣется уже въ распоряженіи попечительства, а также и посылкой на мѣсто техника для руководства работами по постройкѣ самой гончарни. Рядомъ съ предлагаемыми выше мѣрами должно идти и освобожденіе гончара отъ той рабской зависимости, въ которой онъ находится по отношенію къ скупщику.

Вся работа въ этомъ направленіи всецѣло лежитъ, конечно, на мѣстномъ земствѣ, которое могло бы устроить складъ гончарныхъ издѣлій въ Харьковѣ, а также, напримѣръ, ссудную кассу для вы-

дачи займообразно денегъ нуждающимся гончарамъ; потребность въ такой кассѣ является настоятельной необходимостью не только для гончаровъ, но и вообще для всѣхъ кустарей этой слободы; только такое учрежденіе (или какое либо ему подобное) спасло бы водолажцевъ отъ той кабалы скупщика, которая невыносимо гнететъ ихъ. Капиталь такой ссудной кассы могъ бы быть образованъ изъ суммъ, ассигнованныхъ уѣзднымъ земскимъ собраніемъ. Ссуды могли бы быть выдаваемы небольшимъ артелямъ въ числѣ 3—4 домохозяевъ, занимающихся ремесломъ въ размѣрѣ хотя бы 20—30 рублей на одного члена артели, но за круговой порукой всѣхъ членовъ ея. Шесть годовыхъ процентовъ, удерживаемыхъ при выдачѣ ссуды и присоединяемыхъ къ основному капиталу кассы, могли-бы все болѣе и болѣе способствовать расширенію дѣйствія ея. Конечно, пришлось бы устроить и нѣкоторый надзоръ, чтобы выданная артели ссуда была употреблена ею *только* на ремесло, и чтобы артель или членъ, ея употребившій ссуду на другія надобности, лишился-бы права на полученіе ея въ будущемъ. И такъ, учебная мастерская съ одной стороны, ссудная касса или что-либо ей подобное съ другой — вотъ учрежденія, которыя разовьютъ здѣсь гончарный промыселъ и поднимутъ благосостояніе гончаровъ.

*Гончарныя работы на заводѣ г. Фока* \*). На упомянутомъ заводѣ мною было обращено особое вниманіе на подготовку глины, глазированіе и обжигъ издѣлій, какъ на процессы, имѣющіе самое существенное значеніе въ гончарномъ дѣлѣ.

Разрыхленіе глины. Цѣль этой операціи—придать частицамъ глины большую подвижность и облегчить дальнѣйшее впитываніе воды. Испытанное средство для этого — вымораживаніе или вывѣтриваніе глины, состоящее въ томъ, что выкопанную глину оставляютъ лежать на открытомъ мѣстѣ, т. е. предоставляютъ ее дѣйствию тѣхъ атмосферныхъ факторовъ, которымъ ранѣе она была обязана своимъ происхожденіемъ. Подъ вліяніемъ дождя, пропитывающаго глину водою, замерзанія воды, выдѣленія газовъ, какъ продуктовъ разложенія органическихъ веществъ въ глинѣ—частицы ея раздвигаются, дѣлаются болѣе подвижными; какъ слѣдствіе этого, является то, что глина легче обрабатывается водою, легче мнется и легче дѣлается однородной

\*) Въ Новгородской губ.; на этотъ заводъ посылаются кустари для усовершенствованія въ работѣ.

массой; кромѣ всего этого, подѣ влияніемъ атмосферныхъ дѣятелей происходятъ въ массѣ глины реакціи, способствующія удаленію вредныхъ примѣсей: колчеданъ подѣ дѣйствіемъ кислорода воздуха окисляется въ желѣзный купоросъ, отмываемый дождемъ; при совмѣстномъ присутствіи углекислой извести и колчедана—желѣзный купоросъ вступаетъ съ первой въ реакцію, съ образованіемъ гипса и углекислой желѣзной соли, способныхъ также вымываться водою, такъ что глина дѣлается болѣе чистой и огнеупорной.

Послѣдующая обработка глины состоитъ въ размѣшиваніи ея съ водою и имѣетъ цѣлю: 1) дальнѣйшее очищеніе глины и 2) полученіе пластичнаго тѣста. Для этого глину, уже подготовленную, какъ сказано выше, привозятъ тачками въ заводъ и сваливаютъ въ особое заводское помѣщеніе, въ которомъ имѣются: два деревянные чана, плита для выпариванія воды и широкая скамья для глины, выпутой изъ плиты. Привезенная глина частями (примѣрно, по 12—15 пуд.) забрасывается въ деревянный цилиндрической формы чанъ, заливается холодной водою и непрерывно размѣшивается въ ручную весломъ. Размѣшиваніе это длится часовъ 5—6 и когда содержимое чана приметъ консистенцію густыхъ сливокъ, рабочій захватываетъ ковшомъ жидкость и переноситъ ее въ другой такой же чанъ, верхъ котораго закрытъ густымъ металлическимъ ситомъ; такимъ образомъ, производятъ фильтрацію жидкости; но во второй чанъ все же таки попадаютъ нѣкоторые постороннія вещества, которыя, будучи слишкомъ малы по своимъ размѣрамъ, проходятъ черезъ сито; отъ этихъ послѣднихъ отчасти освобождаются тѣмъ, что жидкость во второмъ чанѣ на нѣкоторое время оставляютъ въ покоѣ, и, пользуясь различнымъ удѣльнымъ вѣсомъ жидкости и твердыхъ частицъ, производятъ механическое раздѣленіе глины; при этомъ на днѣ чана образуются наслоенія песка, само же глинистое вещество, требующее несравненно большаго времени для своего осажденія, остается плавающимъ въ жидкости. Процессъ осажденія постороннихъ веществъ здѣсь не доводятъ до конца (онъ занялъ бы слишкомъ много времени) и въ ущербъ качеству будущаго глинянаго тѣста; поэтому верхній слой жидкости захватываютъ ковшомъ и по приставленному къ чану желобу спускаютъ въ выпаривательный кубъ, устройство и размѣры котораго видны изъ прилагаемыхъ къ сему отчету чертежей. Въ этомъ кубѣ производится варка глины, т. е. удаленіе излишняго количества воды для полученія тѣстообразной, сравнительно однородной, массы. Партія глины въ 20—25 пуд. варится около 48 часовъ; вываренная масса выбрасывается лопатами

на тутъ же находящійся ларь, а съ него уже частями на полъ, гдѣ и подвергается операціи «мятля». Дѣлается послѣднее такъ: посыпавъ предварительно полъ бѣлымъ рѣчнымъ (отсѣяннымъ) пескомъ, забираютъ съ ларя глину въ количествѣ, примѣрно, 23—25 п., и складываютъ ее въ гряду; если глина вынута изъ куба нѣсколько жидковатой, то въ эту гряду прибавляютъ еще глиняныхъ стружекъ, полученныхъ при обточкѣ издѣлій на станкахъ; посыпавъ сложенную гряду еще сверху тѣмъ же пескомъ, рабочій раздавливаетъ ее ногою по длинѣ; ставши въ образовавшемся узкомъ проходѣ, онъ ударами правой ноги расширяетъ этотъ проходъ, причемъ высота гряды, подвергающейся ударамъ, уменьшается; сведя высоту ея къ  $1\frac{1}{2}$ —2 вершк., рабочій продѣлываетъ тоже съ другою частью; такимъ образомъ получается сплошной слой глины. Дальнѣйшая обработка такого слоя идетъ такъ: начавъ съ какого либо края, рабочій послѣдовательно дѣлаетъ цѣлый рядъ нажимовъ правой ногой, придавая пяткѣ слегка вращательное движеніе (все твердое, попадающее подъ ногу извлекается); когда такимъ образомъ весь пластъ пройденъ — производятъ разрѣзаніе его на части при помощи деревянаго стержня, черезъ конецъ котораго пропущенъ толстый желѣзный гвоздь. Разрѣзавъ пластъ на 10—12 частей и скатавъ каждую въ витокъ, снова посыпаютъ полъ пескомъ, складываютъ витки рядомъ и продѣлываютъ вновь все вышеописанное. Такая манипуляція для каждой партіи глины (23—25 п.) продѣлывается 5—6 разъ. Вся эта трудная работа имѣетъ единственную цѣль — сдѣлать массу однородной, а, слѣдовательно, и пластичной. Что касается прибавленія песка, то относительно этого нужно замѣтить слѣдующее: испареніе влаги въ разныхъ частяхъ сырого издѣлія идетъ неодинаково; въ толстыхъ, массивныхъ, частяхъ сравнительно слабѣе, нежели рядомъ съ ними въ болѣе тонкихъ; отъ этого возникаетъ неодинаковая усадка, ведущая за собою измѣненіе формы, искривленія, трещины и т. д.; выдѣленіе влаги и сжатіе тѣмъ неравномѣрнѣе, чѣмъ (въ здѣшнемъ заводѣ) жирнѣе глина; поэтому жирная глина, хотя и обуславливаетъ большую пластичность, но зато представляетъ и нѣкоторыя неудобства при выдѣлкѣ ея; отсюда является необходимость умѣрить излишнюю плотность ея — что и достигается прибавкою въ глину непластичныхъ или отощающихъ веществъ, въ данномъ случаѣ песка. На партію глины въ 23—25 п. расходуется песка, способомъ, описаннымъ выше, около  $2\frac{1}{2}$  п., (т. е. около 8—9%); этимъ и заканчивается основная, такъ сказать, обработка глины; ведется она всегда однимъ и

тѣмъ же рабочимъ,—значить трудъ этотъ специализированъ. Дальше глина поступаетъ въ формовочное отдѣленіе, но не сразу на кругъ, а подвергается предварительно пѣкоторой операціи, которая ведется уже мастеромъ и имѣетъ цѣлью удаленіе пузырьковъ воздуха, всегда заключенныхъ въ глину.

Взявъ кусокъ глины, примѣрно, въ  $1\frac{1}{2}$ —2 пуд., смотря по величинѣ выдѣлываемыхъ издѣлій, мастеръ разрѣзаетъ его проволокою на нѣсколько частей и каждую такую часть раскатываетъ, подобно тому, какъ раскатывается тѣсто; получившійся такимъ образомъ длинный цилиндръ глины разрѣзается на части и уже каждая такая часть съ силою перебрасывается изъ руки въ руку, рвется, раздавливается, вплоть до тѣхъ поръ, пока разрывъ куска не будетъ давать гладкой (не поздраватой) поверхности. Тогда глина поступаетъ на кругъ или въ форму. На заводѣ имѣется пять круговъ обыкновеннаго устройства, существенную часть такого круга составляютъ: желѣзное веретено съ придѣланными къ нему двумя деревянными кругами — верхнимъ малымъ и нижнимъ большимъ. Веретено проходитъ сквозь захватъ и нижнимъ концомъ упирается въ подшипникъ. Мастеръ, сидящій на скамьѣ, кладетъ на верхній кругъ комокъ глины и, толкая нижній кругъ ногою, приводитъ во вращеніе ось, а вмѣстѣ съ нею и верхній кругъ съ желательной скоростью. При вращеніи круга мастеръ прежде всего округляетъ комокъ, потомъ, осторожно сжимая руками, поднимаетъ его, придавая ему форму близкую къ конической. Затѣмъ, нажимая осторожно сверху, слегка приплюсчиваетъ его и повторяетъ такую манипуляцію нѣсколько разъ съ цѣлью сгладить возможную неровность давленія рукъ на массу; наконецъ, приступаетъ къ формовкѣ. Очевидно, на кругѣ могутъ имѣть мѣсто только такія издѣлія, которыя обладаютъ формою тѣлъ вращенія, т. е. цилиндрическія, округленные или конусовидныя, да и то гладкія, безъ рельефовъ или углубленій. Въ этомъ случаѣ, напримѣръ, при формовкѣ чашки, мастеръ охватываетъ комокъ массы руками, вдавливая въ него сверху большіе пальцы рукъ и осторожно подымаетъ его за край, выводя такимъ образомъ стѣнки сосуда и образуя въ срединѣ полость, причемъ кругъ не перестаетъ вертѣться въ теченіе всей манипуляціи; контуръ по мѣрѣ надобности выравнивается шаблономъ, т. е. тонкой деревянной пластинкой съ вырѣзомъ точнаго контура; этимъ вырѣзомъ шаблонъ осторожно прикладывается къ поверхности вращаемой вещи, причемъ онъ срѣзываетъ и сглаживаетъ всѣ неровности. Готовую вещь срѣзываютъ

проволокою и при посредствѣ деревянной лопатки переносятъ на имѣющуюся здѣсь же доску. Руки во время работы держатся мокрыми, скользкими, благодаря частымъ погруженіямъ ихъ въ воду. Формовщикъ работаетъ вообще очень быстро, хотя ему приходится соблюдать много мелкихъ предосторожностей, между которыми главное — равномерное давленіе пальцевъ на стѣнки сосуда. Разпица въ давленіи обнаруживается послѣ сушки и обжига, причѣмъ части болѣе сжатія сожмутся сильнѣе менѣе сжатыхъ и поверхность издѣлія будетъ волнистая — что уже составляетъ недостатокъ издѣлія. Кромѣ того, неравномѣрность сжатія сосѣднихъ мѣстъ даетъ много шансовъ на потерю правильной формы при сушкѣ и обжигѣ: искривленіе, образованіе трещинъ, перемѣщеніе гарнитуры, т. е. ручекъ, носиковъ и т. п., которые отступаютъ отъ правильного положенія или рвутся. Сформованныя издѣлія въ своей дальнѣйшей обработкѣ подвергаются прежде всего сушкѣ. Специально сушильнаго помѣщенія на заводѣ не имѣется: сушка производится въ томъ же помѣщеніи, гдѣ и формовка; поперекъ формовальнаго помѣщенія проложенъ рядъ балокъ, на которыхъ насланы доски; по мѣрѣ надобности эти доски снимаются, загружаются сформованнымъ товаромъ и кладутся на старое мѣсто.

Никакихъ вентиляторовъ въ этомъ помѣщеніи нѣтъ. Время сушки находится въ зависимости отъ величины издѣлія: издѣлія средней величины сушатся около сутокъ — большія до 1½ и 2-хъ. Слѣдующая операція, которой подвергается уже подсушенная посуда, это — поливаніе внутренней поверхности ея составомъ въ качественномъ отношеніи болѣе высшаго достоинства, чѣмъ вся масса издѣлія. Цѣль этой операціи болѣе эстетическаго характера, нежели утилитарнаго. Ангобъ накладывается здѣсь бѣлый, въ составъ котораго входятъ главнымъ образомъ слѣдующія вещества: глуховская бѣлая пластичная глина, голландская глина, мѣлъ (плавленннй) и для маскировки могущаго получиться некрасиваго желтоватаго оттѣнка — незначительное количество смальта (закислый силикатъ кобальта). Такъ какъ здѣсь ангобъ накладывается на сырой товаръ (высушенный до известной степени, но еще необожженный) путемъ обливанія внутренней его поверхности барбаиномъ (жидкой массой, содержащей весьма значительное количество воды), то, очевидно, что при дальнѣйшей сушкѣ товара ангобъ будетъ сжиматься сильнѣе уже подсохнувшаго черепка; отсюда является необходимость умѣрить, такъ сказать, коэффициентъ сжатія ангоба непластичной примѣсью; съ этою цѣлью упо-

требуется кварцъ, количество котораго опредѣляется эмпирически. Составъ ангоба, употребляемаго заводомъ, такой:

хрустали . . . . .	8 ф.
смальта . . . . .	2 ложки
кварца . . . . .	1 пудъ
глины глуховской . . . .	1 »
глины голландской . . . .	15 ф.
кремня . . . . .	15 »
мѣла павл. . . . .	5 »

Все вещества, входящія въ составъ поливы, берутся въ мелко размельченномъ видѣ, что достигается путемъ мокрой порфиризаціи. Съ этою цѣлью на заводѣ имѣются три пары жернововъ; существенныя части ихъ суть: два цилиндрическіе камня (кварцевой породы), паложеныя другъ на друга; верхняя поверхность нижняго камня имѣетъ слегка выпуклую поверхность, нижняя поверхность верхняго — вогнутую — такимъ приспособленіемъ достигается болѣе быстрое стеканіе порфиризуемой массы. Оба камня надѣты на одну общую желѣзную ось, нижній конецъ которой покоится на подшипникѣ, а послѣдній закрѣпленъ въ весьма толстомъ деревянномъ брусѣ; подгоняя подъ этотъ брусъ можно свободно регулировать болшую или меньшую степень измельченія. Составъ поливы подвергается мокрой порфиризаціи, приблизительно, въ такомъ порядкѣ: сначала пропускаютъ чрезъ жерновъ смѣсь глуховской и голландской глины (послѣдняя берется какъ суррогатъ къ глуховской — она значительно дешевле), причемъ смѣсь эта предварительно замачивается; порфиризація глуховской глины практикуется на заводѣ съ очень недавняго времени и вызвана тѣмъ, что въ послѣднихъ транспортахъ этой глины стали замѣчать значительное присутствіе песка. Порфиризація кремня, кварца (первый играетъ такую же роль по отношенію къ кварцу, какъ голландская глина къ глуховской; кварцъ получается изъ Финляндіи, кремень берется на мѣстѣ. Кварцъ и кремень подвергаются предварительно обжигу, потомъ смѣсь ихъ толкутъ въ ступѣ, просѣиваютъ и уже въ такомъ видѣ смѣшиваютъ съ толченымъ стекломъ; смѣсь разбавляютъ водою и пропускаютъ черезъ жернова разъ 5—6, до тѣхъ поръ, пока не будетъ ощущаться на ошупь присутствіе отдѣльныхъ песчинокъ. Когда обработка составныхъ частей окончена, тогда обѣ смѣси сливаютъ въ общій сосудъ и пропускаютъ



ее через жернова еще раз 2—3. Поливают так: расположив сформованные и уже достаточно подсохшія издѣлія въ рядъ, мастеръ въ крайнее издѣліе наливаетъ поливы и сообщаетъ ему наклонное положеніе то въ ту, то въ другую сторону, стараясь при этомъ, чтобы полива легла возможно ровнымъ слоемъ; когда внутренняя поверхность покрыта,—содержимое выливаютъ въ слѣдующее и т. д.

Издѣлія, покрытыя ангобомъ, подвергаются сушкѣ тамъ же, гдѣ сушатся только что сформованныя издѣлія. Давъ поливъ подсохнуть, посуду отправляютъ въ погребъ, помѣщающійся подъ поломъ формовочнаго отдѣленія (земляная выемка длиною 17 фут., шириною 11 фут. и глубиною 7 фут., стѣнки которой выложены кирпичемъ); дѣлается это съ дѣлюю сохранить въ посудѣ нѣкоторую эластичность, такъ какъ слѣдующая операція, которой подвергается товаръ — это обтачиваніе его на станкахъ. На заводѣ имѣется два станка, одинаковой и притомъ весьма простой конструкціи; существенныя части такого станка суть: двѣ массивныя деревянныя стойки, чрезъ нижнюю часть которыхъ проходитъ желѣзная ось съ насаженнымъ на ней и наглухо закрѣпленнымъ чугуннымъ дискомъ; ось проходитъ чрезъ подшипники—такимъ образомъ ей свободно сообщается вращательное движеніе, а въ то же время и диску на ней насаженному; въ верхней части стоекъ также имѣется ось, причеиъ одинъ конецъ ея, какъ видно изъ чертежа, упирается въ неподвижный штифтъ съ заостреннымъ концомъ, а другою концемъ проходитъ чрезъ подшипникъ и имѣетъ винтовую нарѣзку, на которую навинчивается деревянный болванъ. При станкѣ необходимо двое рабочихъ: одинъ мастеръ, запитый обточкой, и другой рабочий, приводящій во вращеніе нижнюю ось. Послѣднюю работу здѣсь исполняютъ обыкновенно подростки. И такъ посуда достаточно подсушенная, но еще недостаточно эластичная, подвергается обточкѣ. Справившись, какой номеръ посуды пойдетъ въ обточку и сообразно съ этимъ подобравъ и навинтивъ деревянный болванъ, мастеръ беретъ, наприиъръ, горшокъ и, приводя во вращеніе болванъ, надѣваетъ первый на второй, придавливая, при помощи желѣзной пластинки, край горшка къ поверхности болвана, и такимъ образомъ закрѣпляетъ его. Самое обтачиваніе ведется при слѣдующихъ несложныхъ приспособленіяхъ: 1) желѣзная узкая пластинка, одинъ конецъ которой загнуть и заостренъ; этой пластинки придается нѣсколько наклонное положеніе, причеиъ такъ, что загнутый конецъ ея обращенъ вверхъ; нажимая этотъ конецъ на стѣнку обтачиваемаго издѣлія (болвану сообщается движеніе, набѣ-

гающее на острый конецъ) и придавая ему горизонтальное поступающее движеніе, мастеръ снимаетъ ровный слой глины, при томъ, конечно, предположеніи, что при формовкѣ издѣлія на кругѣ ему даны были станки равной толщины; 2) желѣзная пластинка безъ загнутаго, но съ заостреннымъ концомъ; при помощи этой пластинки сглаживаются неровности, которыя получаютъ отъ работы первымъ инструментомъ и, наконецъ, 3) роговая пластинка, которой производить полировку издѣлія; при этомъ если болванъ вращается раньше по направленію часовой стрѣлки, то теперь ему придаютъ движеніе обратное и, приложивъ и слегка нажавъ пластинку, сообщаютъ ей медленное горизонтальное поступательное движеніе. Дальнѣйшая операція, которой подвергался товаръ—это окончательная сушка его въ горновомъ помѣщеніи. Всѣ издѣлія Новосельскаго завода г. Фока, которыя подлежатъ глазуровкѣ, подвергаются двойному обжигу. Первый обжигъ ведется при тѣхъ же условіяхъ, что и второй, а потому все, что будетъ говоритья о второмъ, будетъ относиться и къ первому. Обожженная посуда (бисквитъ), тщательно очищенная отъ пыли, идетъ на глазуровку. Глазурь на здѣшнемъ заводѣ — свинцовая и при томъ 2-хъ родовъ — одна безцвѣтная, другая цвѣтная (черная) съ примѣсью марганца.

Составъ первый:

кварца . . . . .	13 фунт.
глетта . . . . .	18 »
сурика . . . . .	28 »
хрусталя . . . . .	8 »
буры . . . . .	1 »
смальта . . . . .	1 ложка
мышьяка . . . . .	1/2 фунт.

Составъ второй:

сурика . . . . .	20 фунт.
кварца . . . . .	6 »
марганц. камня . . . . .	3 »
хруст. . . . .	5 »
буры . . . . .	1/2 »
марганцево-кислаго кали . . . . .	1/2 »

Послѣ плавки прибавляется:

сурика . . . . .	8 »
англійской глины . . . . .	2 »

Приготавливается глазурь такимъ образомъ: сначала получаютъ глетъ; плавка свинца производится въ чугунномъ котлѣ, расположенномъ наклонно на кирпичахъ; спеціальной печи для этого нѣтъ. Расплавленный свинецъ непрерывно перемѣшивается съ цѣлью болѣе быстрого его окисленія; время, потребное окислить пудъ свинца, около 12 часовъ; полученный глетъ просѣивается чрезъ очень мелкое металлическое сито; кварцъ употребляется здѣшній въ видѣ тонкаго песка; хрусталь предварительно перемывается, толчется и отсеивается. Когда составныя части глазури готовы, ихъ тщательно перемѣшиваютъ, смѣсь ссыпаютъ въ капсуль, на днѣ котораго имѣется значительное количество кварцеваго песка; капсуль помещается въ горнѣ—гдѣ и происходитъ сплавленіе составныхъ частей глазури. По выпутіи изъ горна сплавившаяся стекловидная масса разбивается на части, толчется въ ступкѣ, отсеивается и уже въ такомъ видѣ разбавленная водою до консистенціи сливокъ, подправленная сурикомъ (10 фунт.) и англійской глиной (2<sup>1</sup>/<sub>2</sub> фунт.) пропускается чрезъ жернова. Существенную часть этой поливы, очевидно, играетъ свинецъ. Кварцъ берется отчасти для полученія силиката, отчасти въ качествѣ начала, задерживающаго значительное сжатіе глазури. Хрусталь берется, какъ щелочной силикатъ который, какъ извѣстно, придаетъ глазури чистоту, блескъ и яркость тона; бура берется въ качествѣ флюса и, наконецъ, англійская глина, какъ вещество задерживающее осажденіе глазури на дно сосуда. Обожженная посуда, какъ уже сказано, тщательно очищенная отъ пыли, глазируется такимъ образомъ: разведи глазурь до опредѣленной консистенціи и тщательно перемѣшавъ ее, дабы на днѣ сосуда не было осадка, рабочій беретъ издѣліе и, погрузивъ его въ глазурь, быстро вынимаетъ, давая при этомъ возможность стечь излишку послѣдней; черезъ нѣсколько секундъ оглазурованный предметъ дѣлается почти сухимъ: бисквитъ весьма жадно впитываетъ воду. Дальнѣйшая операція, которой подвергается оглазурованный товаръ—это второй и послѣдній обжигъ.

Второй обжигъ ведется въ капсуляхъ, приготовленныхъ изъ особой глины съ значительной примѣсью песка (около 35%). Капсули имѣютъ цилиндрическую форму, высота и поперечникъ которыхъ варьируютъ въ зависимости отъ величины обжигаемаго издѣлія. Издѣлія большого размѣра помещаются по одному въ капсуль, меньшаго—по нѣсколько; въ послѣднемъ случаѣ, чтобы не происходило прилипаніе товара, его располагаютъ такъ, чтобы издѣлія не соприкасались другъ

съ другомъ, а чтобы товаръ не сплавлялся съ самимъ капсулемъ, ту часть его поверхности, которая соприкасается съ послѣднимъ, слегка очищаютъ отъ глазури, да, кромѣ того, покрываютъ, хотя и слабо, глазурию и внутреннюю поверхность капсуля. На самый подъ ставятъ капсули большаго размѣра. Загрузка товара въ горнъ производится сейчасъ-же, какъ только послѣдній разгрузить. Вновь загруженному товару даютъ нѣкоторое время постоять въ горнѣ, не разводя огня въ топкахъ; этимъ даютъ товару возможность «дойти»; послѣднее имѣетъ цѣлью прогрѣть товаръ и выдѣлить хотя часть воды, физически связанной съ издѣліями. Когда горнъ заполненъ, ставятъ около лаза пробы; засимъ закладываютъ его кирпичомъ и замазываютъ глиной. Давъ товару прогрѣться часовъ 4—6, начинаютъ въ топкахъ разводить огонь,—сначала слабый, а потомъ постепенно его усиливая, и такимъ образомъ подымая температуру горна постепенно и медленно. Вскорѣ наступаетъ періодъ выдѣленія химически связанной воды, одновременно съ стараніемъ органическихъ примѣсей. Конецъ обжига опредѣляется эмпирически при помощи пробъ и также по цвѣту содержимаго горна. Остываніе горна идетъ въ окислительной атмосферѣ: труба не закрывается, а топки не замазываются. Обжигъ ведется ровно 24 часа; температура горна (максимальная) 750—800° по С.

Кромѣ посуды, на заводѣ г. Фока дѣлаются еще дымовыя трубы изъ особаго сорта глины, добываемой на мѣстѣ (сѣраго цвѣта). Сѣрая глина, немного просушенная, пропускается сначала чрезъ дробилку, потомъ къ ней, для полученія трубной массы, прибавляется шамоть, получаемый изъ бывшихъ въ дѣлѣ и треснувшихъ капсулей; для этой цѣли капсули разбиваются на части и пропускаются, также какъ сѣрая глина, чрезъ дробилку; полученный такимъ образомъ шамоть пропускается еще чрезъ мелкое сито и уже въ такомъ видѣ смѣшивается съ сѣрой глиной въ пропорціи: 3 части глины и 1 часть шамота. Смѣсь эта, тщательно перемѣшанная, поступаетъ въ ящикъ (земляная выемка, выложенная досками), въ который заливается вода, и остается въ немъ около 2-хъ сутокъ; за это время содержимое ящика нѣсколько разъ перелопачивается. Дальнѣйшая обработка глины ведется въ самой «трубной машинѣ». Машина эта представляетъ чугунный цилиндръ, по оси котораго проходитъ валъ съ расположенными на немъ по спирали ножами; валъ этотъ при помощи зубчатой передачи приводится въ движеніе и такимъ образомъ съ одной стороны мнетъ глину, съ другой—передвигаетъ ее по направленію сверху

внизъ; вышедшая изъ машины труба подправляется на кругу, сушится и поступаетъ въ трубный горпъ; глазурь для трубъ соляная; на горпъ трубъ соли расходуютъ около 3 пудовъ, засыпая ее въ 3—4 приема. Устройство и размѣры трубнаго горна видны изъ прилагаемыхъ чертежей.

Температура, развиваемая этимъ горномъ, около 1200<sup>0</sup> по С; время, потребное для его обжига, около 3-хъ сутокъ, съ расходомъ дровъ около 4<sup>1</sup>/<sub>2</sub>—5 куб. саж.; стоимость его:

2 саж. камня для фундамента . . . . .	16 руб.
выкопать ямы . . . . .	12 »
закладка фундамента . . . . .	10 »
35,000 кирпича . . . . .	420 »
работа печник. . . . .	157 »
поденщик. . . . .	26 »
жельза 17 п. . . . .	33 »
чугуна для поддув. . . . .	74 »
кузнечн. работы. . . . .	20 »

---

Всего . . . . . 768 руб.

## Кожевенное производство въ Вятской и Казанской губ.

(Отчетъ 1897 г. К. Р. Стронскаго).

Лѣтомъ 1897 года, я былъ командированъ въ Вятскую и Казанскую губерніи для выясненія нуждъ кустарей-кожевниковъ, а равно и тѣхъ мѣропріятій, которыя надлежало бы предпринять со стороны министерства земледѣлія для улучшенія техники промысла. Съ этой цѣлью мною посѣщены наиболѣе интересныя заведенія въ этихъ губерніяхъ, причемъ въ Вятской губерніи пришлось побывать во всѣхъ уѣздахъ, а въ Казанской—въ Казанскомъ, Чистопольскомъ, Лаишевскомъ, Спасскомъ и Свияжскомъ уѣздахъ. Осмотръ кожевенныхъ заведеній въ Вятской губерніи занялъ два мѣсяца, въ Казанской—одинъ мѣсяць.

Кожевенный промыселъ въ Вятской губерніи занимаетъ важное мѣсто среди другихъ крестьянскихъ промысловъ, какъ по количеству кустарей занятыхъ имъ, такъ и по распространенію. По даннымъ подворной описи, произведенной земскимъ статистическимъ бюро за время 1884 г.—1894 г., всѣхъ кустарей насчитывалось 150,783 человекъ, изъ коихъ занимавшихся обработкой кожъ, овчинъ и мѣховъ, 17,328 человекъ. По количеству кустарей этотъ промыселъ занимаетъ третье мѣсто среди крестьянскихъ промысловъ въ губерніи. Выдѣлкой собственно кожъ занимается 2,134 человекъ, причемъ 649 человекъ занимаются выдѣлкой разныхъ сортовъ кожъ, засимъ 850 человекъ рукавичниковъ и 635 сырмятниковъ.

Кожевенныя заведенія встрѣчаются во всѣхъ уѣздахъ; наиболѣе развитъ этотъ промыселъ въ Слободскомъ, Вятскомъ, Сарапульскомъ, Нолинскомъ и Елабужскомъ уѣздахъ; въ прочихъ уѣздахъ находятся единичныя заведенія. При значительномъ количествѣ кожевенныхъ заведеній они не отличаются разнообразіемъ по роду выдѣлываемаго то-

вара. Всѣ кустарныя кожевенныя заведенія можно раздѣлить на три главныхъ группы:

1) Заведенія, приготовляющія юфть, сапожный товаръ и отчасти подошвенный; 2) рукавичныя; 3) сыромятныя.

Отдѣльно стоятъ заведенія замшевыя и сафьянныя. Первая группа наиболѣе распространена, встрѣчается почти во всѣхъ уѣздахъ; наибольшее количество заведеній этой группы находится въ Слободскомъ уѣздѣ, въ Шепелевской и Стуловской волостяхъ. Центромъ рукавичныхъ заведеній можно назвать г. Нолинскъ съ прилегающими волостями, шорныя же — всѣ въ Вятскомъ уѣздѣ. Замшевыя заведенія находятся въ Ярославской волости, Слободскаго уѣзда, а сафьянныя — въ Саранульскомъ уѣздѣ.

Кожевенный промыселъ въ Казанской губерніи развитъ сравнительно слабо, имъ занято изъ 36,569 всѣхъ кустарей въ губерніи только 514 человекъ, причемъ это число нужно еще уменьшить, такъ какъ въ него вошли отчасти рабочіе отхожіе \*). Кожевенныя заведенія находятся въ Казанскомъ, Чистопольскомъ, Лаишевскомъ, Свияжскомъ, Тетюшскомъ уѣздахъ, а также и въ другихъ уѣздахъ, но въ крайне незначительномъ количествѣ. Собственно кожевенный промыселъ значительно развитъ только въ Чистопольскомъ уѣздѣ, гдѣ находится крупный кожевенный центръ — село Богородское (Шереметевка). Въ этомъ селѣ 46 заводчиковъ съ 230 рабочими, эти заводы вырабатываютъ 7,650 пудовъ шорнаго товара, 1,840 тысячъ паръ рукавиць, до 5,400 пудовъ чернаго товара. По роду выдѣлываемаго товара кожевенныя заведенія можно также раздѣлить на 3 группы, какъ и въ Вятской губерніи; отдѣльно стоятъ здѣсь заведенія, занимающіяся окраской и отдѣлкой дубленаго товара въ Коцаковской и Собалинской волостяхъ Казанскаго уѣзда. Сходство выдѣлываемаго товара и техническихъ приемовъ у вятскихъ и казанскихъ кустарей даетъ возможность описать совмѣстно кожевенный промыселъ въ этихъ смежныхъ губерніяхъ.

### Техника промысла.

Главную массу приготовляемаго товара вятскими и казанскими кустарями составляетъ черный сапожный товаръ и юфть, а также рукавицы. Обыкновенно на одномъ заводѣ готовятъ черный товаръ,

\*) Матеріалы для изслѣдованія промысловъ населенія Казанской губерніи 1887 года.

юфты и подошву; раздѣленіе такихъ заведеній на болѣе узкія специальности здѣсь не наблюдается. Отдѣльно стоятъ рукавичныя, шорныя, замшевыя и сафьянныя заведенія, которыя исключительно готовятъ только одинъ сортъ товара. Кожевенныя заведенія, приготовляющія черныя товары, за малыми исключеніями, имѣютъ характеръ вполне кустарный. Большинство такихъ заведеній обходится безъ наемныхъ рабочихъ, въ другихъ же количество наемныхъ рабочихъ рѣдко превышаетъ 2 человека, притомъ поденныхъ. Всѣ эти заведенія имѣютъ много сходства между собой, какъ по величинѣ производства, такъ и по размѣрамъ помѣщенія и емкости посуды. Такое сходство наблюдается не только между заведеніями въ Вятской губерніи, но также и въ Казанской. Товаръ, приготовляемый въ этихъ заведеніяхъ, низкаго качества, какъ по выдѣлкѣ, такъ, главнымъ образомъ, по качеству выдѣлываемаго сырья. Здѣсь выдѣлываютъ, главнымъ образомъ, мягкій товаръ: опойки, выростки, мелкія мѣстныя яловки; крупное и доброкачественное сырье, какъ бычьи и крупныя яловыя кожи, рѣдко попадаютъ въ кустарныя заведенія.

Типичными заведеніями этой группы являются заведенія, имѣющія 1 отмочный чанъ, 3 зольныхъ и 2 дубныхъ; въ рѣдкихъ случаяхъ бываетъ по одному чану отмочному, зольному и дубному. Въ Слободскомъ уѣздѣ встрѣчаются отступленія; такъ, у крест. Фофанова въ д. Бахаревой, Стуловской волости, 1 отмочный, 3 зольныхъ и 2 дубныхъ. Къ такимъ заведеніямъ относятся заведенія крестьянина Платунова въ деревнѣ Боярской, Стуловской волости, Слободскаго уѣзда, и крестьянина Якова Спирихина въ селѣ Алексѣевскомъ, Алексѣевской волости, Лаишевскаго уѣзда, Казанской губерніи.

Кожевенное заведеніе Платунова въ деревнѣ Болрской состоитъ изъ небольшой избы, расположенной во дворѣ, вблизи жилой избы; въ этой избѣ расположены отмочный и зольный чаны, врытые въ землю, въ уровень съ поломъ, 2 дубныхъ также врытые, но возвышающіеся на 1 аршинъ отъ пола, 1 хлѣбный и 1 промывной, тутъ же находится печь со вмазаннымъ въ нее котломъ, для согрѣванія воды, варки сандала и пр. Отдѣлочная мастерская находится въ жилой избѣ. Платуновъ готовитъ черныя товары изъ мелкихъ выростковыхъ, яловичныхъ кожъ и опойковъ. Выдѣлка состоитъ въ слѣдующемъ: сырье поступаетъ въ опилокъ, гдѣ находится отъ 3—5 дней, въ зависимости отъ того, было ли оно парное, мороженное или сухое, затѣмъ отъ времени года и степени загрязненія отмочной воды. Наименьшаго вре-



мени для отмачиванія нужно для парнаго сырья, при грязной отмочной водѣ и высокой температурѣ. Размоченную шкуру расправляютъ на колодѣ мездрякомъ и сбиваютъ прирѣзы мяса, сала. Подготовленную такимъ образомъ кожу помѣщаютъ въ зольникъ, который приготовляютъ изъ гашенной извести и печной золы. Зольный растворъ (по мѣстному морсу) готовятъ крѣпкій: на 100 штукъ кожъ берутъ 10—12 пудовъ извести, печной золы прибавляютъ немного и безъ опредѣленной мѣры. Зольникъ не для каждой партіи готовятъ свѣжий, а, примѣрно, каждый растворъ служитъ для 5—6 партій и даже больше. При поступленіи въ старій зольникъ его подкрѣпляютъ, подбавляя туда извести и золы. Зеленіе продолжается 2 недѣли; первое время по поступленіи въ зольникъ кожи перебираютъ дня черезъ 2—3, т. е. вынимаютъ изъ чана, складываютъ на полъ въ стопу и даютъ козамъ обтечь, затѣмъ снова бросаютъ въ зольникъ. Послѣ недѣльнаго лежанія кожи вынимаютъ изъ чана, прибавляютъ въ чанъ извести и золы, и снова кладутъ въ зольникъ, гдѣ кожи лежатъ недѣлю, иногда двѣ. Передъ подкрѣпленіемъ зольника кожи подвергаются, такъ называемымъ зольнымъ работамъ, т. е. сбиваютъ шерсть, срѣзываютъ мездру, выстругиваютъ огузки и подхаживаютъ края. Сбивка волоса производится на колодахъ помощью тупиковъ, потомъ сбиваютъ мездру тоже тупиками, но съ отточеннымъ лезвіемъ, огузки стружатъ или обыкновенными русскими стругами, или тѣми же тупиками съ острымъ лезвіемъ. Подхаживаніе полъ кожи производится длинными острыми ножами (подходками); послѣдняя зольная работа это подбриваніе подшерстка, которое производится острыми косами литовками, или же особыми длинными ножами. Всѣ эти работы производятся на колодахъ. Стружка огузковъ и подхаживаніе полъ кожъ дѣлается для приданія кожѣ одинаковой толщины, которая необходима для равномернаго дѣйствія зольной жидкости, а также послѣдующихъ операцій—мягчильной и продубной. Вторичное зеленіе кожъ безъ волоса носитъ названіе обжора и производится для разрыхленія кожи, которое способствуетъ болѣе быстрому проникновенію дубныхъ соковъ. Вызеленныя кожи промываютъ въ водѣ сначала холодной, въ рѣкѣ или въ особомъ чанѣ, а затѣмъ въ теплой, этимъ и ограничиваются. Промытыя въ водѣ кожи поступаютъ въ хлѣбъ, который готовится изъ ржаной муки и соли. Хлѣбъ приготовляютъ такимъ образомъ: въ особый чанъ вливаютъ теплой воды, температура которой не превышаетъ 32° R (температура парнаго молока и кустари говорятъ, какъ парное

молоко); туда всыпаютъ ржаной муки при постоянномъ помѣшиваніи, чтобы болтушка была однородна и безъ комковъ (муки берутъ, примѣрно, по 2 фунта на кожу), тогда же прибавляютъ соль, которой берутъ, примѣрно, фунтовъ 5 на пудъ муки. Въ такую болтушку помѣщаютъ кожи, стараюсь, чтобы кожи лежали въ разстилъ безъ складокъ, что необходимо для равномернаго дѣйствія хлѣба, затѣмъ прикрываютъ чанъ рогожей и оставляютъ кожи часовъ на 10—12, причемъ за это время нѣсколько разъ кожи вынимаются, расправляются и вновь кладутся въ чанъ, т. е. дѣлаютъ переборки. Вынимаютъ кожи, когда на пахахъ образуются пузыри, происходящіе отъ различныхъ газовъ, образующихся при броженіи. Хлѣбныя кожи ополаскиваютъ въ теплой водѣ, даютъ имъ обтечь и помѣщаютъ въ дубный сокъ на день или два для залички, т. е. продубленія наружнаго слоя кожи, которое препятствуетъ образованію «дубодавинъ» при послѣдующемъ пересыпчюномъ дубленіи. Заличенныя кожи подвергаются общепринятому въ Россіи дубленію «въ пересыпку на гужахъ», которое состоитъ въ слѣдующемъ: въ чанъ, на половину наполненный дубнымъ сокомъ, кладутъ двѣ жерди, которыя привязываются веревками (гужами) къ колодамъ прибитымъ къ паружной поверхности чана; на жерди кладутъ тонкія доски, посыпаютъ ихъ истолченной ивовой коркой и кладутъ на нихъ кожи, по возможности, ровно, безъ складокъ, снова тщательно посыпаютъ коркой, кладутъ новый слой кожъ, засыпаютъ коркой, и т. д.; при этомъ до верха не доходятъ и оставляютъ около полуаршина свободнаго мѣста, которое заваливается «отдубленной», для воспрепятствованія проникновенію воздуха, который окислилъ бы дубильную кислоту въ галловую и другія кислоты, не имѣющія свойствъ дубленія.

Такихъ дубовъ даютъ 3, иногда 4, причемъ первый дубъ бываетъ недѣльный, второй и третій 2-хъ недѣльный; если же нуженъ товаръ къ спѣху, то всѣ 3 дуба дѣлаютъ по недѣлѣ, нагружая при этомъ помѣщеніе и иногда и самый дубной сокъ. Возможность такой продубки обуславливается сильной прозолкой кожъ, которой страдаютъ всѣ кожи, какъ вятскія, такъ и казанскія кустарей. Продубленныя кожи ополаскиваютъ въ дубномъ соку, затѣмъ вымачиваютъ въ рѣкѣ и красятъ. Крашеніе ведется горячимъ способомъ: вымоченную кожу развѣшиваютъ на жердь, подъ которой находится корыто и поливаютъ растворомъ квасцовъ, затѣмъ кожу помѣщаютъ на жерди, подъ котломъ, въ которомъ варятъ синій сандалъ; подъ жердью находится корыто для собиранія сандала. Кипящій сандалъ подчерпываютъ ковшемъ и

поливаютъ имъ кожу, стараясь наливать равномерно. Выкрашенную такимъ образомъ кожу складываютъ пополамъ по хребту и кладутъ на столъ. Складываютъ такимъ образомъ, чтобы бахтарма была наружу. На столъ кожи смазываютъ дегтемъ съ бахтармы, затѣмъ переворачиваютъ на лицо и мажутъ ворванью, а большей частью также дегтемъ. Послѣ этого кожи развѣшиваютъ на жерди и сушатъ на сушилахъ, которыя никогда не топятся; лучшей сушкой считается зимняя, когда кожи сушатъ на морозѣ, кожа получается при этомъ болѣе мягкая. Отдѣлка у Платунова, а также и у другихъ вятскихъ кустарей состоитъ въ слѣдующемъ: высушенная кожа разбивается на бѣлякъ, затѣмъ стружится обыкновеннымъ русскимъ стругомъ, снова разбивается на бѣлякъ; слѣдующая операція—это выкаживаніе лица, т. е. выглаживаніе его; оно производится помощью особой «пикалки», это—толстая стеклянная пластинка, вдѣланная въ деревянную оправу (чтобы можно было держать въ рукахъ), рабочей край этой пластинки отточенъ. Послѣ выглаживанія производится лощеніе кожи, которое дѣлается въ ручную особыми лощилками, похожими на «пикалки», разница въ томъ, что стекло здѣсь очень толстое и отшлифованное; передъ лощеніемъ кожи ее покрываютъ клеевымъ растворомъ. Очень рѣдко въ Вятской губерніи готовятъ накатной товаръ; въ Казанской же губерніи готовятъ большей частью накатной товаръ, причемъ накатка производится особыми накатными досками, а также роликами; послѣ прокатки казанскіе кустари налащиваютъ кожи такимъ же образомъ, какъ и вятскіе. Отдѣланная кожа вновь смазывается дегтемъ, что дѣлается исключительно для увеличенія вѣса, такъ какъ продаютъ кожи на вѣсъ. Отдѣлочные помѣщенія находятся въ жилой избѣ, въ ней же находятся и столы для лощенія и накатки кожъ, а также колода для стружки и бѣлякъ для разбивки. Столы для накатки и лощенія—обыкновенные деревянные столы, высотой въ 1 аршинъ. Иногда столы дѣлаютъ не съ прямой доской, а съ наклонной въ одну сторону. Видѣлка товара у казанскихъ кустарей такая же и потому отдѣльно описывать технику промысла въ Казанской губерніи нѣтъ надобности; единственное различіе составляетъ отдѣлка, о чемъ я уже говорилъ выше.

### **Замшевыя заведенія.**

Замшевыя заведенія находятся исключительно въ Ярославской волости, Слободскаго уѣзда, Вятской губерніи. Видѣлкой замши занимаются исключительно вотяки деревень Кругловской, гдѣ 4 заведенія

(въ селѣ Омсино 1 заведеніе и въ починкѣ Будинѣ—3 заведенія). Замшу готовятъ изъ шкуръ лосей, а также изъ туркестанскаго барана «мяша», исключительно для рукавицъ, которыя сами шьютъ. «Мяша» покупается на Нижегородской ярмаркѣ, куда привозятъ ее изъ Туркестана. Это—полувыдѣланныя шкуры степныхъ курдючныхъ барановъ; выдѣланныя изъ нея шкуры—подобіе бѣлой лайки, но не такъ мягки, хотя и достаточно бѣлы.

Вотяки занимаются выдѣлкой замши только зимой, съ октября и до апрѣля мѣсяца; въ лѣтніе же мѣсяцы работаютъ на своихъ надѣльныхъ земляхъ. Описаніе этого промысла основано только на разспросахъ самихъ вотяковъ, а также, благодаря свѣдѣніямъ, сообщеннымъ мнѣ, бывшимъ земскимъ кожевеннымъ кустарнымъ техникомъ М. А. Рыловымъ. По своему устройству замшевыя заведенія не представляютъ ничего интереснаго: весь заводъ состоитъ изъ одного или двухъ зольныхъ чаповъ, одной или нѣсколькихъ кадусекъ для промывки жированныхъ кожъ въ щелокахъ и конной или ручной мялкѣ, въ зависимости отъ достатка. Замшевыя заведенія были мною посѣщены въ іюлѣ мѣсяцѣ, какъ разъ въ самый разгаръ жатвы, такъ что во многихъ заведеніяхъ мнѣ не пришлось видѣть хозяевъ, которые въ то время находились въ полѣ. Выдѣлываютъ замшу изъ лося и изъ мяши. Выдѣлка лося производится двоякимъ способомъ: съ помощью золки и безъ нея; мяша же всегда выдѣлывается безъ золки. Выдѣлка лося безъ золки производится такъ: шкура поступаетъ сначала въ отмокъ иногда передъ поступленіемъ въ отмокъ волосъ предварительно срѣзываютъ. Волосъ срѣзываютъ подходкой, не касаясь лица, а отступя отъ него на  $\frac{1}{2}$  сантиметра. Послѣ этого кожа поступаетъ въ отмокъ; здѣсь она мездрится и даже подкашивается подходкой съ бахтармы, послѣ чего сбивается оставшійся послѣ срѣзыванія волосъ, по сбивкѣ котораго приступаютъ къ удаленію лица, которое производится мездрякомъ, снимая его постепенно полосами, стараясь не пропустить и не оставить лица нетронутымъ. Послѣ сбивки лица, кожи слегка подсушиваютъ, чтобы онѣ были полусухими и въ такомъ видѣ укладываютъ на столѣ въ разстилку или сложенные пополамъ и жируютъ ворванью. Смазанныя кожи развѣшиваютъ въ теплое помѣщеніи для просушки, причемъ жиръ окисляется или, какъ говорятъ, обилифится; послѣ этого кожи промываютъ въ щелокахъ или известковой водѣ, причемъ лучшее обмыливаніе происходитъ при теплыхъ щелокахъ. Промытыя кожи мнутся въ мялкѣ, потомъ

сушатся, вновь жируются разъ или два, иногда три, снова обмыливаются, мнутся; такіа операціи повторяются до тѣхъ поръ, пока на ощупь уже не будетъ чувствоваться жиръ и кожи сдѣлаются мягкія и бархатистыя. Послѣ этого кожи сушатъ на воздухѣ; но онѣ получаютъ желтый цвѣтъ; чтобы достигнуть бѣлизны, ихъ бѣлятъ на солнцѣ въ лѣтніе ясные дни. Этимъ оканчивается выдѣлка замши; затѣмъ приступаютъ къ отдѣлкѣ, которая начинается тѣмъ, что сначала кожи разминаютъ на бѣлякѣ, затѣмъ чистятъ шлихтомъ \*) по лицу и бахтармѣ; когда же желаютъ ровной и совершенно излицной бахтармы, то стружатъ бахтарму стругомъ, хотя большинство чистятъ только шлихтомъ.

Другой способъ выдѣлки замши заключается въ слѣдующемъ: волосъ предварительно сръзываютъ, потомъ размачиваютъ кожи въ отмокѣ; вынутыя отсюда кожи мездятся и снова размачиваютъ въ отмокѣ до полной мягкости, и затѣмъ уже поступаютъ въ зеленіе. Золка производится продолжительная; состоитъ она въ предварительной озолкѣ, которая производится такимъ же образомъ, какъ и для сортоваго товара. Продолжительная золка продолжается недѣли 2—3, первое время дня черезъ 2—3 дѣлаютъ переборки; вынутыя изъ предварительной золки кожи мездятся, съ нихъ сбиваютъ волосъ, подбриваютъ подшерстокъ, и затѣмъ кожи поступаютъ на обжоръ, продолжающійся большей частью недѣлю, иногда больше. Послѣ обжора, кожи промываются въ чистой водѣ, подхаживаются съ бахтармы, мездятся, и сбиваютъ лицо острымъ тупикомъ или стругомъ, сбиваютъ лицо только тонкій слой, не задѣвая кожевеннаго слоя. Затѣмъ кожи мажутъ, мнутъ и такъ далѣе, вообще производятся всѣ тѣ же операціи, какъ и при выдѣлкѣ безъ золки. Отдѣлка замши производится такимъ же способомъ, какъ было описано выше.

Мяша выдѣлывается такъ: сначала ее размачиваютъ въ водѣ, затѣмъ жируютъ ворванью, мнутъ и вообще поступаютъ также, какъ было описано выше для выдѣлки замши изъ лоса. Отдѣлка производится такая же. Замша не окрашивается, а только отбѣливается, изъ такой замши выкраиваютъ и шьютъ рукавицы. При замшевомъ производствѣ получается весьма цѣнный отбросъ, а именно, при обмыливаніи жира целочками получаютъ продукты обмыливанія жира, изъ которыхъ можно получить весьма цѣнный

\*) Шлихтъ состоитъ изъ 2-хъ частей: деревяннаго костыля и сѣчки съ полою грубой, въ которую вставляется костыль и свободно въ ней повертывается при работѣ.

смазочный матеріаль «дегру», который получается весьма просто: для этого выпариваютъ излишнюю воду въ этихъ щелокахъ и тогда дегра всплываетъ на поверхность и остается только снимать ее съ поверхности. Выпаривать слѣдуетъ на песчаной ваннѣ, на голомъ огнѣ нельзя, такъ какъ тогда дегра пригораетъ къ стѣнкамъ. Не смотря на такую легкость, ни одинъ вотякъ дегру не приготовляетъ, хотя г. Рыловъ, въ бытность его земскимъ кустарнымъ техникомъ, показывалъ имъ и убѣждалъ добывать, но результатовъ не добился. Вотяки находятъ, что это пустое дѣло и спокойно выливаютъ эти щелока прочь. Такое отношеніе ихъ можетъ быть объяснено отсутствіемъ спроса на этотъ матеріаль, если же явится сбытъ, то, навѣрно, они станутъ готовить «дегру».

### Рукавичныя заведенія.

Рукавичныя заведенія довольно многочисленны какъ въ Вятской, такъ и въ Казанской губерніяхъ. Всѣ эти заведенія готовятъ простую рукавицу, голицу, изъ ордынскаго барана; по выдѣлкѣ лучшими считаются голицы Вятскаго уѣзда. Въ Вятской губерніи рукавичныя заведенія находятся, главнымъ образомъ, въ Нолинскомъ уѣздѣ, затѣмъ въ Вятскомъ, Глазовскомъ. Въ Нолинскомъ уѣздѣ находятся въ Пугинской волости, въ д. Дудкиной—5 заведеній и въ починкѣ Котельниковскомъ—3 заведенія. Въ Вятскомъ уѣздѣ, Макарьевской волости, въ д. Порошинской 2 заведенія, той же волости въ починкѣ Елашинскомъ 1 и въ д. Машкаши 1 заведеніе. Въ Глазовскомъ уѣздѣ, въ починкѣ Рябовскомъ, Толъенской волости 7 заведеній. Въ Казанской губерніи, въ Чистопольскомъ уѣздѣ, въ селѣ Богородскомъ (Шереметевка) 30 заведеній и въ д. Аксубаево-Данауровка 3 заведенія и въ Барскомъ-Скорускинѣ—4 заведенія. Выдѣлка очень похожа какъ въ Вятской, такъ и въ Казанской губерніи. Характеръ производства вполне кустарный по выдѣлкѣ барана для рукавицы; для шитья рукавицъ иногда нанимаютъ рабочихъ, а большей частью сдаютъ шитье рукавицъ на домъ. Селенія, въ которыхъ находятся заводики для выдѣлки голицы, заняты, главнымъ образомъ, шитьемъ рукавицъ. Типичными заводиками являются, имѣющіе одинъ отмочный, одинъ вольный и 2 дубныхъ, въ рѣдкихъ случаяхъ бываетъ 1 отмочный, 2 зольныхъ и 4 дубныхъ. Выдѣлка барана очень схожа во всѣхъ заведеніяхъ, устройство заводовъ также очень схоже и не представляетъ ничего интереснаго, такъ что описаніе отдѣльнаго заведенія не

представляется нужнымъ. Выдѣлка барана на рукавицы состоитъ: въ размачиваніи, зеленіи и дубленіи. Размачиваніе производится въ отмокѣ, куда шкуры поступаютъ съ предварительно обстриженной шерстью, въ отмокѣ они находятся дня 2—3, затѣмъ, мездятся и поступаютъ въ зольникъ, приготовляемый изъ извести и печной золы въ Вятской губерніи и извести и шадрика въ Казанской губерніи; на партію въ 300 штукъ барановъ берутъ 10 пудовъ извести и 2 пуда печной золы, 6 пудовъ извести и 6 пудовъ шадрика. Золка продолжается 3 недѣли и даже мѣсяць, причеиъ 2 или 3 недѣли кожи находятся съ волосомъ и 1 или 2 недѣли ходятъ на обжоръ. Передъ обжоромъ кожи очищаются отъ волоса и подшерстка, мездятся и подхаживаются. Такая продолжительная золка дѣлается для того, чтобы получить бѣлый товаръ, что бываетъ только при тщательномъ удаленіи жира. Послѣ золки вятскіе кустари промываютъ въ водѣ, а затѣмъ пускаютъ въ хлѣбъ, тоже дѣлаетъ большинство казанскихъ; кустари же починка Рябовскаго, Глазовскаго уѣзда, и нолинскіе ограничиваются только вымачиваніемъ въ водѣ, и увѣряютъ, что вода выщелачиваетъ известь начисто, такъ какъ у нихъ будто-бы кислая вода; однако, готовые рукавицы ихъ выдѣлки отличаются грубостью и ломкостью, что прямо указываетъ на несовершенное удаленіе извести, въ то время, какъ вятская рукавица отличается мягкостью и тягучестью. Послѣ хлѣба или вымачиванія въ водѣ кожи иногда заливаются, но большей частью прямо поступаютъ въ дубленіе, «въ пересыпку на гужахъ». Дубовъ даютъ два по недѣлѣ, за это время кожи вполне продубливаются, вслѣдствіе сильной ихъ прозолки, а также и природныхъ свойствъ кожи, которая сама по себѣ отличается рыхлостью. Выдубленные кожи промываютъ въ водѣ, смазываютъ красной смолой, иногда дегтемъ съ бахтармы и сушатъ. Высушенные разминаютъ на бѣлякѣ, слегка подстругиваютъ бахтарму и затѣмъ кроятъ на рукавицы. Шитье рукавиць отличается крайнею простотой и состоитъ изъ двухъ операцій, кройки и шитья. Кройка: кладутъ кожу на доску на кожу «шаблонку» (выкройку) и по ней ножомъ вырѣзываютъ рукавицу, обѣ половинки сразу. Шитье производится такъ: на колѣно кладется «пальчовня» на нее выкроенная рукавица и привязывается къ колѣну ремнемъ. Складываютъ половинки и шьютъ рукавицы насквозь. Затѣмъ вшиваютъ «напалокъ», «поднапалокъ» и «наушникъ» сразу прокалывая шиломъ. Поднапалкомъ называется кусокъ кожи подъ пальцемъ, наушникъ язычекъ изъ кожи съ наружной стороны пальца. Го-

товую сшитую рукавицу на «пальчовнѣ» помѣщаютъ для просушки въ теплую печь, послѣ чего вынимаютъ «пальчовню» изъ рукавицы; засимъ рукавицы складываютъ попарно и шиваютъ тонкой бичевкой. Иногда рукавицу подкрашиваютъ анилиновой краской, наводятъ разные узоры для красоты; кромки на отрѣзѣ всегда красятъ фуксинномъ.

### Сыромятно-шорныя заведенія.

Въ Вятской губерніи сыромятныя заведенія распространены почти во всѣхъ уѣздахъ, особенно много шорниковъ въ Вятскомъ уѣздѣ. Въ Казанской губерніи наибольшее количество ихъ находится въ селѣ Богородскомъ (Шереметевка) и, кромѣ того, они встрѣчаются въ Чистопольскомъ, Лаишевскомъ, Спасскомъ, Свіяжскомъ уѣздахъ, но одиочными заведеніями по селеніямъ. Кустари этой группы вообще народъ бѣдный и все обзаведеніе ихъ состоитъ изъ одного чана для размочки кожъ и мялки, большей частью ручной, иногда конной. Небольшія заведенія такого рода находятся въ Шенелевской волости, Слободскаго уѣзда, и Югринской, Вятскаго уѣзда. Всѣ эти заведенія готовятъ простую «хребетную» сыромять для ремней, употребляемыхъ для плетенія кнутовъ, а также шитья уздечекъ и шлей. Болѣе крупныя и богатыя заведенія находятся въ Нолинскомъ уѣздѣ, причемъ эти заведенія, кромѣ выдѣлки сыромяти, занимаются еще шитьемъ цѣнной сбруи. Въ Казанской губерніи сыромятныя заведенія тоже въ большинствѣ случаевъ являются въ то же время и шорными. Какъ въ Вятской, такъ и въ Казанской губерніяхъ готовятъ исключительно простой скребенный товаръ изъ бычьихъ шкуръ. Въ селѣ Богородскомъ, Чистопольскаго уѣзда, Казанской губерніи готовятъ такой же товаръ изъ верблюжьихъ шкуръ. Выдѣлка у вятскихъ и казанскихъ кустарей заключается въ слѣдующемъ: парная кожа размачивается въ водѣ, затѣмъ помощью косы или остраго тупика сбивается шерсть и отчасти лицо, слегка подчищается бахтарма, послѣ этого сушится, высушенные кожи отволаживаются подъ грузомъ, пускаются въ мялку, смазываются жиромъ, конскимъ саломъ или ворванью и вновь мнутъ. Послѣ мялки кожи разбиваются на бѣлякахъ, подстругивается у нихъ бахтарма, а затѣмъ кроются на ремни различной длины и ширины въ зависимости отъ того, для какой цѣли они предназначаются. О выдѣлкѣ хлѣбной и квасцованной сыромяти ни вятскіе, ни казанскіе кустари никакого понятія не имѣютъ. Въ большинствѣ случаевъ ремни никакъ не отдѣ-



лываются и не красятся, и только для уплотненія они продораживаются особымъ дорожникомъ.

Особо отъ описанныхъ заведеній всѣхъ 3 типовъ стоятъ сафьянныя заведенія въ Вятской губерніи и отдѣльные заведенія въ Казанской. Сафьянныя заведенія въ Вятской губерніи встрѣчаются въ Шепелевской волости, Слободскаго уѣзда, а также въ Сарапульскомъ уѣздѣ. Строго говоря, назвать ихъ сафьянными нельзя, такъ какъ они только вмѣстѣ съ чернымъ товаромъ готовятъ бараньи кожи, которыя окрашиваютъ въ красный и зеленый цвѣтъ анилиновыми красками. Выдѣлка барановъ почти ничѣмъ не отличается отъ выдѣлки чернаго товара, развѣ только барана дубятъ всего въ 2 дубахъ, по недѣлѣ въ каждомъ, что зависитъ отъ сильной золки и природныхъ качествъ барана. Въ деревнѣ Пермьяи, Коцоховской волости, и Киндары, Собакинской волости, Казанскаго уѣзда, находится въ Пермьякахъ 4 заведенія, а въ Киндарахъ 15 заведеній, занимающихся отдѣлкой азиатскаго барана и козла; ихъ окрашиваютъ и накачиваютъ якаею. Въ Пермьякахъ окрашиваютъ и отбѣливаютъ стружку, которая идетъ на подкладку фуражекъ. Всѣ эти кустари работаютъ издѣльно для кожевенныхъ торговцевъ Казани.

Совершенно оригинальными заведеніями являются 3 заведенія въ д. Русскій-Караулъ, Святогорской волости, Глезовскаго уѣзда, Вятской губерніи. Эти заведенія отличаются маленькими размѣрами; всѣ они, имѣя 1 зольный, 1 отмерокъ и 2 дубные чана, готовятъ сапожный товаръ, изъ котораго сами же и шьютъ сапоги, которые имѣютъ мѣстный сбытъ. Главнымъ отличіемъ является у нихъ способъ дубленія: кожи дубятъ въ сокахъ, которые готовятся ими изъ ивоваго корья. Дубленіе, напримѣръ, выростка продолжается недѣли двѣ или три, въ зависимости отъ температуры соковъ: чѣмъ соки теплѣе, тѣмъ дубленіе идетъ скорѣе. Даютъ 2—3 дуба по недѣлѣ, т. е. въ каждомъ чану кожи лежатъ съ недѣлю, затѣмъ выжимаются, къ сокамъ прибавляютъ свѣжей корки и вновь кладутъ туда кожи. Въ первомъ дубу кожи очень часто перебираютъ, чтобы дубленіе шло равномернo.

Кромѣ того, на нѣкоторыхъ заводикахъ въ Вятской губерніи готовятъ хлѣбную подошву и нѣкоторые кустари пробуютъ готовить гамбургскій товаръ, но это большею частью не удается. Хлѣбная подошва, которая готовится здѣсь, какъ и вездѣ въ Россіи, т. е. для сгонки волоса кожи кладутъ въ хлѣбную опарку дня на 3—4, а затѣмъ въ обжоръ на недѣлю и иногда больше. Затѣмъ залпваютъ въ слабыхъ сокахъ,

день или два дубять, въ пересыпку дубовъ даютъ 3—4, первый дубъ недѣли 2, слѣдующій 1 мѣсяць, а также 3 и 4 по мѣсяцу если желаютъ получить скорѣе, то подогрѣваютъ дубные соки горячей водой.

### Условія приобрѣтенія сырья.

Сырье, необходимое для кустарей кожевниковъ 1 группы, приобрѣтается большей частью на мѣстѣ, какъ въ Казанской, такъ и въ Вятской губерніи; покупаютъ сырье кустари на базарахъ и ярмаркахъ, либо у скупщиковъ. Сырье приобрѣтается всякое: парное, мороженое, сухое, хотя кустарямъ большей частью попадаетъ сухое сырье. Въ Вятской губерніи цѣны, примѣрно, слѣдующія: небольшой выростокъ за штуку 150—180 копѣекъ, яловки 4 р. 50 к.—5 рублей, коннина 4 рубля, опойки до рубля. Въ Казанской губерніи цѣны стоятъ приблизительно тѣ же. Въ Слободскомъ уѣздѣ всѣ кустари зависятъ отъ одного крупнаго скупщика сырья (татарина Деветьярова), который скупаетъ все сырье въ томъ районѣ и доставить кустарю въ другомъ мѣстѣ невозможно. Деветьяровъ даетъ многимъ кустарямъ сырье въ кредитъ, чѣмъ еще болѣе ставитъ ихъ въ зависимость. Часто расплата производится такимъ образомъ: Деветьяровъ сдаетъ кустарю на выдѣлку свое сырье и кустарь работаетъ ему кожи за долгъ, причемъ плата за работу считается очень низкая, такъ что многіе говорятъ, что они только покрываютъ расходъ по производству. Рукавичныя заведенія исключительно выдѣлываютъ ордынскихъ барановъ, за которыми имъ приходится отправляться въ Оренбургъ и Троицкъ. Мелкіе кустари для покупки сырья собираются въ артель, которая избираетъ уполномоченнаго, отправляющагося за покупкой. Цѣны устанавливаются на Нижегородской ярмаркѣ: приблизительно, баранъ стоитъ отъ 80 копѣекъ до 1 рубля, иногда бываетъ выше. Мяса для замшевыхъ заведеній, а также лосиные шкуры приобрѣтаются: первая на Нижегородской ярмаркѣ за 60—80 копѣекъ штука, лосиные шкуры приобрѣтаютъ отъ скупщиковъ сырья на мѣстѣ; цѣна хорошей лосиной шкуры не превышаетъ 8 рублей. Сырье для сиромятниковъ бычье и верблюжье: бычье приобрѣтается на мѣстѣ, цѣною за штуку 10—12 рублей, верблюжье въ Оренбургѣ, рублей 6 за штуку. Матеріалы, необходимые для производства, приобрѣтаются большей частью на мѣстѣ; известь почти вездѣ стоитъ 1 рубль за четверть. Корье употреблялось пвовое, сырое, въ Вятской губерніи 20 коп. пудъ, сухое 30—40 коп.,

въ Казанской губерніи пѣсколько дороже. Матеріаль для окраски кожи покупають по мелочамъ въ москательныхъ лавкахъ, въ городахъ, платя по 10 копѣекъ за фунтъ садала и 5 копѣекъ за фунтъ квасцовъ; анилиновыя краски покупають золотниками, по 5—8 копѣекъ за золотникъ.

### Условія сбыта товара.

Главными центрами для сбыта сапожнаго товара и подошвы вятскихъ кустарей являются города—Вятка, Слободской, Сарапулъ и Нолинскъ. Главными покупателями этого товара являются кустари-сапожники, въ особенности въ Вятскомъ, Слободскомъ и Сарапульскомъ уѣздахъ, гдѣ встрѣчается очень много сапожниковъ. Въ этихъ уѣздахъ, благодаря большому количеству крупныхъ и мелкихъ кожевенныхъ заводовъ, цѣны на товаръ сравнительно ниже, чѣмъ въ прочихъ мѣстностяхъ губерніи. Очень много товара кустари-кожевники сбываютъ на мѣстныхъ ярмаркахъ, особенно бойко торгуютъ на Алексѣевской ярмаркѣ въ селѣ Сунѣ, Нолинскаго уѣзда, куда также съѣзжаются и сапожники-кустари. На эту ярмарку пріѣзжаютъ покупатели какъ обуви, такъ и кожевеннаго товара изъ сосѣднихъ губерній, изъ Пермской губерніи, въ особенности съ Урала. Нѣкоторые кустари-кожевники шьютъ сами обувь изъ своего товара, причемъ имѣютъ мѣстный сбытъ и очень часто работаютъ на заказъ. Очень многіе кустари, въ особенности въ Слободскомъ уѣздѣ, работаютъ на заказъ, беря за выдѣлку яловки на черный товаръ 1 р.—1 р. 50 коп., а болѣе мелкаго товара отъ 60 коп. до 1 рубля. Цѣны на готовый товаръ: хлѣбныя подошвенныя кожи продаются отъ 8—12 рублей за штуку, смотря по величинѣ и качеству. Пара подошвъ 40—50 копѣекъ, фунтами эта кожа продается 50—60 копѣекъ. Яловыя кожи, выдѣланныя на черный товаръ, 7—9 четвертей, 5 рублей, 10—12 четвертей 6 рублей. Выростки до 2 рублей мелкіе, болѣе крупныя до 4 рублей. Конина цѣлыми кожами 5—6 рублей. Въ Казанской губерніи большинство кожевниковъ имѣютъ мѣстный сбытъ, цѣны, примѣрно, стоятъ такія же, какъ въ Вятской губерніи. Товаръ изъ села Богородскаго (Шереметевка), кромѣ мѣстнаго сбыта, имѣется еще въ Елабужскомъ и Уржумскомъ уѣздахъ, Вятской губерніи, и Бугульминскомъ уѣздѣ, Самарской губерніи. Рукавичники въ Вятской губерніи имѣютъ, кромѣ мѣстнаго сбыта на ярмаркахъ, еще въ Нижегородской ярмаркѣ. Лучшія рукавицы Вятскаго уѣзда почти всѣ отправляются въ Нижній-Новго-

родь. Въ Нолинскомъ уѣздѣ, кромѣ мѣстнаго сбыта въ г. Нолинскѣ и на ярмаркахъ, продаютъ еще въ Глазовскомъ уѣздѣ, а также отчасти на Нижегородской ярмаркѣ. Рукавичники Глазовскаго уѣзда въ починкѣ Рябовскомъ имѣютъ только мѣстный сбытъ. Рукавицы выдѣлки села Богородскаго, Чистопольскаго уѣзда, Казанской губерніи, главнымъ рынкомъ для сбыта имѣютъ Нижегородскую ярмарку; кромѣ того, продаютъ еще въ г. Бугульмѣ, Самарской губерніи, а также на ярмаркахъ въ окружающихъ уѣздахъ Лаишевскомъ, Спасскомъ, Казанской губерніи, и Бугульминскомъ уѣздѣ, Самарской губерніи. Цѣны на рукавицы почти вездѣ одинаковы: на мѣстѣ стоитъ пара рукавиць 35—40 к., приче́мъ изъ одной кожи барана выходитъ 5 паръ, иногда 4 пары большихъ и 1 пара дѣтскихъ; цѣна дѣтскихъ 25—30 копѣекъ за пару. Часть рукавиць изъ села Богородскаго идетъ даже въ Сибирь, Казань, Пермь, приче́мъ продажа ведется оптовая—100 паръ 33—34 р. За шитье рукавиць платятъ какъ въ Вятской, такъ и въ Казанской губерніи по 2 рубля за сотню. Отбросы производства продаются какъ кожевниками, такъ и рукавичниками или скупщиками, или же, если скопится большая партія, въ Нижнемъ - Новгородѣ; очень многіе кожевники села Богородскаго продаютъ шерсть въ Нижнемъ. Цѣны на шерсть сильно колеблются; въ общемъ считаютъ порядочной цѣной за мытую сборную шерсть 4 руб. 50 коп. за пудъ. Хорошая бѣлая овечья шерсть продается за 9 рублей и болѣе за пудъ. Мездра продается на мѣстѣ сухая, порядочной цѣной считаютъ 1—1 р. 20 к. за пудъ. Замшевыя рукавицы продаютъ 1 рубль за пару, изъ лося выходитъ 12 паръ, пару рукавиць изъ мяши продаютъ за 40 коп., изъ мяши выкраиваютъ 3<sup>1</sup>/<sub>2</sub>—4 пары. Вотяки сбываютъ весь свой товаръ своему односельчанину, имѣющему также заводъ, а онъ продаетъ товаръ на ярмаркѣ въ Нижнемъ-Новгородѣ. Платить этотъ скупщикъ значительно ниже показанныхъ цѣнъ, по этимъ цѣнамъ онъ самъ продаетъ на ярмаркѣ. Мѣстнаго сбыта нѣтъ, а потому мелкіе кустари въ полной зависимости отъ скупщика; собраться въ артель тоже нельзя, такъ какъ у нихъ нѣтъ оборотнаго капитала, а при получкѣ только разъ въ годъ имъ нечѣмъ будетъ обернуться.

Окраска и отдѣлка кожаной стружки для фуражекъ въ д. Пермь-кахъ, Казанскаго уѣзда, производится на заказъ отъ казанскихъ торговцевъ кожевеннымъ товаромъ. За пудъ красной гладкой стружки берутъ 1 р. 75 копѣекъ за работу. За отдѣлку уже выкрашеннаго въ черный цвѣтъ азіатскаго козла берутъ 7—8 копѣекъ, за отдѣлку

нарѣзной или мерейной крупной кожи съ окраской берутъ 15 копѣекъ. За окраску барана въ различные цвѣта торговцы предлагаютъ цѣны вдвое и даже втрое, но только кустари красить не умѣютъ и теперь только начинаютъ учиться.

### Санитарное состояніе промысла.

Въ санитарномъ отношеніи кустарныя кожевенныя заведенія въ Вятской и Казанской губерніи не вполне удовлетворительны, такъ какъ большинство ихъ расположено рядомъ съ жилыми помѣщеніями, очень многія расположены вблизи рѣкъ и ручьевъ, изъ которыхъ окрестные жители пользуются водой. Встрѣчаются заведенія, которыя расположены въ первомъ этажѣ избы, а во второмъ этажѣ находятся жилыя помѣщенія. Очень многіе кустари вымачиваютъ и ополаскиваютъ кожи въ рѣкахъ и ручьяхъ. Вообще въ сравненіи съ Московской губерніей, первое время здѣсь поражаетъ антигигиеническая обстановка промысла. Какъ въ Вятской, такъ и въ Казанской губерніи существуютъ обязательныя постановленія, изданныя губернскими земствами; они въ настоящее время уже вводятся въ исполненіе, такъ что новыя заведенія не разрѣшаютъ строить вблизи воды, которой пользуются окрестные жители. Запрещаютъ мочить кожи въ рѣкахъ и ручьяхъ, существуетъ санитарно-ветеринарный надзоръ за сырьемъ. Не смотря на довольно плохое состояніе въ санитарномъ отношеніи, жалобъ окрестныхъ жителей что-то не слышно, да и про зараженіе людей сибирской язвой такъ мнѣ не приходилось слышать, не смотря на разспросы.

Что касается будущности кустарнаго кожевеннаго промысла въ Вятской губерніи, то можно сказать, что онъ на много лѣтъ обезпеченъ. Большое количество сырья и дубильнаго матеріала, и сравнительная дешевизна ихъ надолго могутъ дать работы. Въ настоящее время на плохія дѣла жалуются кожевники въ Слободскомъ и Вятскомъ уѣздахъ, сбывающіе свой товаръ въ Вятку и Слободской мѣстнымъ торговцамъ, которые весьма прижимисто покупаютъ товаръ и норовятъ платить не сразу, а по мѣрѣ продажи ими самими товара. Вообще, благодаря послѣднимъ неурожайнымъ годамъ и въ особенности 1892 году, отъ котораго еще не вполне оправились, спросъ на кожевенный товаръ значительно упалъ. Такъ какъ кустари готовятъ исключительно товаръ для крестьянской обуви, то вліяніе урожая въ сильно на нихъ отражается. Въ большинствѣ случаевъ товаръ продаютъ въ

Вятку на вѣсъ; цѣна за пудъ чернаго товара стоитъ отъ 18—20 рублей. Чтобы вѣскольکو, какъ выражаются кустари, «заработать», они искусственно увеличиваютъ вѣсъ кожи, сильно ее намазывая дегтемъ. Излишне перемазывать кожу заставляетъ еще странный взглядъ покупателей-торговцевъ, требующій товаръ на томъ основаніи, что такой товаръ наиболѣе добротный, между тѣмъ въ данномъ случаѣ выходитъ наоборотъ, — сильно перемазанный товаръ не можетъ считаться доброкачественнымъ, такъ какъ легко перегораетъ, тѣмъ болѣе, что и деготь въ настоящее время трудно достать чистый и доброкачественный, не смотря на сравнительную дешевизну имъ также не брезгаютъ фальсификаціа. Казанскіе кустари на сбытъ не жалуются, потому что довольствуются мѣстнымъ сбытомъ, который всецѣло поглощаетъ весь приготовляемый ими товаръ. Такое счастливое ихъ положеніе зависитъ отъ того, что кожевенный промыселъ развитъ въ губерніи слабо.

Рукавичники имѣютъ постоянный сбытъ: спросъ на рукавицу не уменьшается, а можно сказать увеличивается. Рукавица пріобрѣтается крестьянами для работъ, въ особенности много покупаютъ рукавицы грабари, плотники и вообще мастеровые. Съ проведеніемъ Сибирской желѣзной дороги очень много рукавицъ покупаютъ рабочіе со строящейся линіи. Вообще спросъ на рукавицу до тѣхъ поръ не упадетъ, пока существуетъ привычка у русскихъ крестьянъ работать въ рукавицахъ, а потому можно считать, что сбытъ ихъ вполне обезпеченъ на долгое время. Замшевыя рукавицы ярославскихъ вотяковъ, Слободскаго уѣзда, тоже пользуются большимъ спросомъ; главными потребителями являются ямщики. Сыромятный товаръ всегда и вездѣ пользуется большимъ спросомъ со стороны окружающихъ крестьянъ и этотъ товаръ никогда не залеживается. Не смотря на большое количество сыромятниковъ въ Вятской губерніи, многіе шорники для сбруи лучшаго качества еще выписываютъ московскую сыромять хлѣбной выдѣлки, мѣстные кустари объ этой выдѣлкѣ не имѣютъ понятія и мнѣ пришлось видѣть одного только кустика, который пробуетъ дѣлать московскую сыромять. Такимъ образомъ въ самомъ худшемъ положеніи находятся кожевники, выдѣлывающіе сапожный товаръ.

### **Мѣры для улучшенія промысла.**

Самымъ существеннымъ недостаткомъ кожевеннаго промысла въ обѣихъ губерніяхъ является слабое знакомство кустарей съ техни-

кою проводства; это относится ко всемъ тремъ группамъ. Вслѣдствіе этого кустари выдѣлываютъ немного сортовъ кожи, причемъ часто примѣняются такіе способы, которые прямо для нихъ убыточны. Очень многіе изъ кустарей сознаютъ свое убожество въ техникѣ проводства и стараются узнавать болѣе усовершенствованные способы; при этомъ не брезгаютъ свѣдѣніями, сообщаемыми имъ различными мастеровыми, работавшими на большихъ фабрикахъ; но свѣдѣнія, почерпнутыя изъ такихъ источниковъ, не отличаются цѣнностью и по большей части бываютъ прямо негодными и даже вредными. Чтобы помочь кустарямъ въ этомъ отношеніи весьма полезно было бы устройство учебныхъ образцовыхъ кожевенныхъ заводовъ, гдѣ кустари могли бы на дѣлѣ убѣдиться въ цѣлесообразности извѣстныхъ приемовъ, а также ознакомиться съ выдѣлкой новыхъ сортовъ кожъ, имъ неизвѣстныхъ въ настоящее время. Разнообразіе выдѣлываемыхъ сортовъ кожъ поможетъ ихъ сбыту, а то въ настоящее время кустари заваливаютъ рынки исключительно однимъ товаромъ. Въ очень многихъ случаяхъ кустари, не зная нѣкоторыхъ операций, прямо портятъ товаръ, какъ, напримѣръ, нолинскіе кустари-рукавичники; послѣдніе не смягчаютъ кожи послѣ волки, отчего товаръ выходитъ ломкій и грубый. Нѣкоторыя свѣдѣнія кустари могутъ почерпывать у разъѣздного техника, у котораго желательно было бы, чтобы находились хотя небольшія коллекціи дубильныхъ матеріаловъ, красокъ и образцовъ кожевеннаго товара. Въ бытность мою въ Вятской и Казанской губ., я лично убѣдился въ полезности этого; при разъѣздахъ у меня были небольшія коллекціи анилиновыхъ красокъ и кожевеннаго товара, которыя сослужили добрую службу. Благодаря этимъ коллекціямъ я заинтересовывалъ кустарей и они переставали стѣсняться меня и высказывали свои нужды. Демонстрированіе окраски кожъ анилиновыми красками вездѣ производило впечатлѣніе и почти всѣ кустари просили у меня немного краски для пробы. Большой успѣхъ имѣла черная анилиновая краска, о которой до сихъ поръ ни вятскіе, ни казанскіе кустари не имѣли понятія. Простота и скорость окраски очень многимъ понравилась и всѣ они вполне убѣдились въ полезности и дешевизнѣ. Благодаря такому успѣху, мнѣ пришлось попросить, чтобы вятскій губернский кустарный музей выписалъ для нихъ краски изъ Москвы; моя просьба была удовлетворена и въ настоящее время нѣсколько кустарей чернятъ кожи анилиновой краской, о чемъ я имѣю свѣдѣнія, которыя сообщилъ мнѣ одинъ кустарь. Вятскіе кустари—народъ развитой и любознательный, такъ что

бесѣда съ ними поддерживается очень легко, и, разъ освоившись съ человѣкомъ, они стараются елико возможно больше почерпнуть свѣдѣній; многіе изъ кустарей обращаются и теперь ко мнѣ за совѣтами и разъясненіями письменно. Лѣтнее время, къ сожалѣнію, препятствовало мнѣ ознакомиться вполне съ производствомъ, а также исполнять и инструкторскія обязанности. Для успѣшнаго распространенія улучшенныхъ приемовъ выдѣлки, необходимо командировать инструктора на болѣе продолжительный срокъ и во время самаго производства, т. е. съ октября по апрѣль. Продолжительное пребываніе среди кустарей требуетъ само производство, отдѣльныя операціи котораго довольно продолжительны. Весьма полезно было бы показать кустарямъ различные приемы выдѣлки во время самаго производства, а потому, по моему мнѣнію, демонстрированіе этихъ приемовъ можно организовать такимъ образомъ. Выбрать въ мѣстности съ наиболѣе развитымъ кожевеннымъ промысломъ заводъ, по возможности типичный для этой мѣстности, и предложить владѣльцу завода уступить его на определенное время за извѣстную плату или же, если владѣлецъ согласится, то бесплатно, но только сырье для демонстрированія подлежить пріобрѣсти свое. На такомъ заводѣ надлежало бы производить выдѣлку извѣстнаго товара, причемъ пройти все операціи, чтобы кустари могли лично убѣдиться въ цѣлесообразности рекомендуемыхъ имъ приемовъ. Окончивъ выдѣлку въ одномъ мѣстѣ, слѣдовало бы организовать такой же заводъ въ другомъ. Я думаю, что многіе кустари согласятся уступить на время свой заводъ, тѣмъ болѣе, что можно вести дѣло такъ, чтобы не останавливать и ихъ производства.

Большимъ препятствіемъ для развитія промысла, а главное его улучшенія, является отсутствіе мелкаго кредита. Въ Вятской губерніи въ настоящее время организуется кустарный банкъ. Было бы желательно, чтобы вятскій кустарный музей принялъ участіе въ кожевникахъ, пріобрѣтѣ у нихъ образцы, а также, чтобы въ этомъ музеѣ были образцы кожевеннаго товара лучшихъ нашихъ и заграничныхъ заводовъ, а также матеріаловъ для производства и чтобы музей былъ посредникомъ для пріобрѣтенія различныхъ матеріаловъ, необходимыхъ для производства, а также по продажѣ готоваго товара. Вятскій музей въ настоящее время отчасти исполняетъ уже нѣкоторыя порученія кустарей-кожевниковъ. Что касается Казанской губерніи, то все вышесказанное относится и къ ней, такъ какъ по характеру производства она вполне напоминаетъ Вятскую губернію. Въ дѣлѣ помощи куста-



рямъ Казанская губернія много уступаетъ Вятской и только теперь собираются устраивать кустарный музей въ Казани. Въ сентябрѣ 1897 года казанское уѣздное земство рѣшило организовать кустарный музей для Казанскаго уѣзда, причемъ первое время будетъ поддерживать рогожный и древодѣльный промыслы, какъ наиболѣе распространенные въ уѣздѣ.

---

## Кустарные промыслы Оргѣвскаго уѣзда, Бессарабской губ. \*).

Возрастающая съ каждымъ годомъ нужда въ постороннихъ заработкахъ для крестьянъ Оргѣвскаго уѣзда, посѣщаемыхъ послѣднее десятилѣтіе разными бѣдствіями—недородами, паденіемъ цѣнъ на сельскохозяйственныя продукты, засухою, безснѣжными и холодными зимами, вредными насѣкомыми, истребляющими посѣвы, виноградники, фрунтовые сады, заставляеть ихъ обращаться къ нѣкоторымъ постороннимъ заработкамъ. Положеніе, что жители Оргѣвскаго уѣзда мало склонны къ занятію какими-либо подѣлками для продажи въ виду богатства почвы, разнообразія воздѣлываемыхъ хлѣбовъ и другихъ растений, требующихъ одновременнаго и тщательнаго ухода, врядъ-ли справедливо. Филлоксера, залопнившая собою почти весь уѣздъ, грибныя болѣзни, которыя уменьшили болѣе чѣмъ на половину количество вина и понизили достоинство его, заставляютъ невольпо призадуматься и надъ этой отраслю сельскаго хозяйства. Оргѣвскій уѣздъ— крупный винодѣльческій районъ, виноградники котораго составляютъ сейчасъ единственное достояніе крестьянина, откуда онъ платитъ подати и всякіе налоги. Здѣсь насчитывается до 7612 десятинъ виноградниковъ; въ дѣйствительности же виноградныхъ насажденій и площадьъ подъ ними больше. Такимъ образомъ, несообразность всякихъ мнѣній и положеній о богатствѣ почвы и проч. не требуютъ и поясненій. Все вмѣстѣ взятое заставляеть жителей Оргѣвскаго уѣзда искать выходъ изъ настоящаго тяжелаго положенія. Теперь земскія оцѣнки обыкновенно не принимаютъ во вниманіе при обложеніи земель ни качества почвы ни ея урожайности, ни климатическихъ условій и системы хозяйства, ни высоты продажныхъ и арендныхъ цѣнъ, ни близости или отдаленности рынковъ и путей сообщенія. Однимъ налогомъ облагается десятина супеска и десятина глубокаго

\*) Свѣдѣнія эти сообщены И. И. Дудниченко.

чернозема; одинаковый налогъ несетъ земля, дающая 1 руб. дохода и дающая 5—10 руб. при сдачѣ въ аренду. Близость желѣзнодорожныхъ и водныхъ путей сообщенія и торговыхъ пунктовъ совершенно измѣняетъ доходность земель, высоту продажныхъ цѣнъ и арендныхъ, и цѣнъ на продукты, а, между тѣмъ, эта близость рынковъ почти совсѣмъ не принимается во вниманіе при обложеніи. Земли, удаленныя на десятки, иногда на сотни верстъ отъ центральныхъ пунктовъ сбыта, несутъ тотъ-же налогъ, какъ и земли, расположенныя близъ желѣзнодорожныхъ станцій и паромныхъ пристаней. При такихъ условіяхъ понятно, почему пониженіе цѣнъ на хлѣбъ или неурожайные годы имѣютъ такое громадное значеніе въ жизни крестьянина и почему способность сбыть свои продукты, болѣе или менѣе выгодно, такъ сильно отражается на удачной продажѣ кустарями своихъ произведеній.

Изъ отраслей народной обрабатывающей промышленности среди населенія Оргѣвскаго уѣзда необходимо отмѣтить: 1) по обработкѣ животныхъ продуктовъ: кожевенный, чеботарный, шорный, шерсточесальный и воскобойный промыслы; 2) по обработкѣ растительныхъ продуктовъ: плотнично-столярный, бондарный, лопатный, ложечный, чашечный, колесный; 3) по обработкѣ металловъ и минераловъ: кузнечный, слесарный, гончарный, кирпичный, черепичный промыслы; 4) по обработкѣ разныхъ матеріаловъ: экипажный, портняжный. До сихъ поръ изслѣдованія мѣстныхъ кустарныхъ промысловъ въ Оргѣвскомъ уѣздѣ не производилось, но кое-какія замѣтки, появившіяся по случаю выставки въ Кишиневѣ и частыя поѣздки по всему уѣзду даютъ мнѣ возможность хотя слегка очертить занятія мѣстныхъ жителей. Въ виду тяжелаго экономическаго кризиса, постигшаго въ послѣднее время мѣстныхъ крестьянъ, земство озаботилось устройствомъ ремесленныхъ классовъ при нѣкоторыхъ сельскихъ училищахъ для того, чтобы посредствомъ ихъ распространять среди населенія необходимыя для него знанія. Занятія садоводствомъ и огородничествомъ въ 1896 году велись при Киперченскомъ, Средне-Жорскомъ, Сусленскомъ, Машкауцкомъ и Стодолянскомъ училищахъ; съ особеннымъ успѣхомъ велись эти занятія при Киперченскомъ училищѣ, при которомъ имѣется питомникъ и школка фруктовыхъ деревьевъ. Ремесленные классы существуютъ при Средне-Жорскомъ, Сусленскомъ, Теленегитскомъ и при Юргѣвскомъ городскомъ 4-хъ классномъ училищѣ; за тѣмъ одна гончарная школа въ с. Чинишеуцахъ и классъ ручного труда при Киперченскомъ двухклассномъ учи-

лицъ; изъ нихъ только три послѣднія содержатся на средства земства. Классъ ручнаго труда открытъ при Киперчинскомъ училищѣ въ 1896 году на средства земства, ассигнованныя уѣзднымъ земскимъ собраніемъ XXVII очереднаго созыва на 2 года, съ ежегоднымъ отпускомъ по 350 руб. въ годъ. Ремесленный классъ при Оргѣевскомъ городскомъ 4-хъ классномъ училищѣ состоитъ изъ слесарно-кузнечнаго и столярно-плотничнаго отдѣленій; курсъ ученія въ немъ шестилѣтній; для каждаго года обученія установлена особая программа въ образцахъ, которымъ учащіеся подражаютъ. На содержаніе ремесленнаго класса Оргѣевское Уѣздное земское собраніе ассигнуетъ ежегодно 1,200 руб. въ годъ. Чинишеуцкое гончарное училище открыто въ 1884 году на средства губернскаго земства въ видахъ поднятія и усовершенствованія гончарнаго промысла, которымъ занимается большая часть жителей этого села; обучаетъ опытный мастеръ, окончившій курсъ Королевской промышленной школы въ Прагѣ, изучившій и теоретически и практически производство гончарныхъ издѣлій по новѣйшимъ, усовершенствованнымъ способамъ. На ассигнованные губернскимъ собраніемъ 1,000 руб. были куплены глинобитныя и глиномятныя машины. Кроме этого, губернское собраніе разрѣшило Оргѣевскому уѣздному земскому собранію обращать поступающія отъ продажи изготовленныхъ школой издѣлій суммы непосредственно на содержаніе школы. Въ Кишиневѣ открытъ городской управой магазинъ издѣлій городскихъ и ремесленныхъ училищъ губерніи и туда отправляются Оргѣевскою уѣздною земскою управою гончарныя издѣлія, изготовляемыя въ Чинишеуцкой школѣ. Такъ, въ 1896 году было отправлено 5 подводъ гончарныхъ издѣлій на сумму 285 рублей. Въ 189<sup>6</sup>/<sub>7</sub> учебномъ году въ этомъ училищѣ обучалось 15 учениковъ; изъ нихъ въ первомъ отдѣленіи (первый годъ) 4 ученика, во второмъ отдѣленіи (второй годъ) 5 учениковъ, въ третьемъ отдѣленіи (третій годъ) 6 учениковъ. Въ отчетномъ году окончили училище (трехгодичный курсъ) одинъ ученикъ, который пожелалъ остаться еще при училищѣ для усовершенствованія въ ремеслѣ. При училищѣ продано готовыхъ издѣлій съ 11 апрѣля 1897 г. по 11 октября 1897 г. (за 6 мѣсяцевъ) на 138 руб. 87 коп.; готовыхъ издѣлій приготовлено для отсылки въ кишиневскій складъ на 200 рублей.

Главнѣйшимъ представителемъ сельскаго домашняго производства являются мѣстныя женщины. Каждая молдованка занята въ свободное отъ полевой работы время пряденьемъ и тканьемъ холстовъ, полоте-

пець, ряденъ, суконь, изготовленіемъ кушаковъ, ковровъ изъ шерсти, перчатокъ, чулокъ и другихъ предметовъ \*). Молдавскіе ковры обыкновенно гладкіе; узоры на нихъ очень оригинальные и, если такъ можно выразиться, чисто мѣстные. Узоры эти представляютъ своеобразные орнаменты и фигуры, разбросанныя по черному фону; есть узоры и просто въ полосы. Самые выдающіеся цвѣта въ молдавскихъ коврахъ—черный, желтый, красный и зеленый. Въ обиходѣ бессарабскихъ жителей ковры имѣютъ большое значеніе. Хаты здѣсь съ глинобитными полами; стѣны отбѣливаются известью; мебелью въ этихъ хатахъ служатъ длинныя скамьи, устанавливаемыя вдоль стѣнъ. Вся эта обстановка требуетъ убранства, и главнымъ украшеніемъ ея служатъ ковры, которыми устилаютъ полы, украшаютъ стѣны и покрываютъ лавки. Такимъ образомъ коверъ въ жизни молдованина является и потребностью и роскошью домашняго обихода, безъ которыхъ ему обойтись нельзя. Главнымъ матеріаломъ для женскихъ издѣлій служитъ шерсть мѣстныхъ овецъ «цыгай». Видѣльваются ковры на обыкновенномъ вертикальномъ станкѣ, называемомъ на мѣстномъ нарѣчьи «разбой». Свои издѣлія молдованки выкладываютъ въ хатѣ по возможности на видъ, такъ какъ количествомъ этихъ ковровъ опредѣляется богатство приданого невѣсты.

Гончарный промыселъ въ Оргѣвскомъ уѣздѣ возникъ уже давно. Гончарныя издѣлія сбываются чрезъ посредство заказчиковъ, скупщиковъ и частью гуртовщиковъ. Гончары называютъ заказчиками тѣхъ покупателей, которые впередъ заказываютъ имъ извѣстное количество и извѣстнаго сорта гончарныя издѣлія, выдавая небольшіе задатки. Таковыми заказчиками являются большею частью евреи изъ Кишинева, Оргѣва и окрестныхъ мѣстечекъ. Скупщики берутъ посуду не на наличныя деньги, а выдаютъ только небольшіе задатки, дѣлая окончательный расчетъ послѣ распродажи издѣлій. Наконецъ, гуртовщиками называютъ тѣхъ покупателей, которые, проживая преимущественно въ городахъ, рассылаютъ своихъ приказчиковъ, въ зимніе мѣсяцы, для скупки большими партіями гончарной посуды и при томъ на наличныя деньги. Гончары говорятъ, что ихъ не мало тѣснятъ скупщики, назначая цѣну очень низкую противъ розничной продажной. Самому-же гончару вести на базаръ свои издѣлія подчасъ невозможно,

\*) Бессарабскій Вѣстникъ № 15—1889 г. «О кустарныхъ промыслахъ въ Бессарабіи». Д. Д. Суручала.

потому что пока онъ распродаетъ цѣлый возъ по мелочамъ, надо ему стоять на базарѣ нѣсколько дней и въ это время онъ остается безъ работы, а на покупку издѣлій цѣлыми возами являются на базаръ тѣ же скупщики-евреи. Послѣдніе между собою въ стачкѣ и назначаютъ цѣну произвольную; «не отдамъ имъ», говоритъ гончарь, «ну и вези обратно возъ», — только заплатишь даромъ въ пользу базарной площади за постой. Иной разъ гончарь и вывезетъ возъ; большею-же частью ждать ему некогда; нужны тотчасъ деньги и на прожитіе, и на покупку глины; занять не у кого, развѣ у евреевъ въ селѣ, такъ тотъ за рубль требуетъ обратно два; тогда одинъ исходъ идти къ скупщику, который и дастъ немного денегъ впередъ подъ будущій горшечный товаръ.

Для большей части гончаровъ приготовленіе глиняныхъ издѣлій не составляетъ ихъ единственнаго или главнаго источника пропитанія; напротивъ, занятіе этимъ ремесломъ у большинства гончаровъ является лишь подспорьемъ къ земледѣльческому труду, такъ что большинство кустарей занимается своимъ ремесломъ съ ноября по мартъ мѣсяцъ и только урывками весною, лѣтомъ и осенью. Но многіе гончары занимаются своимъ ремесломъ круглый годъ. Это или вовсе неимѣющіе земельныхъ надѣловъ, или тѣ, которые, при большой семьѣ, не имѣютъ достаточнаго земельного надѣла. Не всѣ гончары имѣютъ свои собственные обжигательныя печи, (горны). Поэтому тѣ, у которыхъ нѣтъ своихъ горновъ, готовятъ только сырую посуду и, обсушивъ ее на воздухѣ, передаютъ на обжигъ тѣмъ крестьянамъ, у которыхъ есть горны; такимъ образомъ крестьяне, не имѣющіе печей, являются какъ-бы мастерами, работающими для владѣльцевъ горновъ. Гончары готовятъ глиняную посуду глазурованную и неглазурованную; глазурь получается съ помощью окиси свинца (глета). Въ видахъ экономіи на топливо, неглазурованная посуда недостаточно прокаливается въ горнѣ—отъ того она и непрочна и скважиста, т. е. легко трескается и чрезъ стѣнки сочится жидкость; глазурованная-же посуда всегда обжигается хорошо. Въ посудѣ, какъ неглазурованной, такъ и глазурованной, послѣ обжига ея въ печи, получается много брака, главнымъ образомъ отъ того, что посудѣ не даютъ достаточно высохнуть до помѣщенія въ горнъ и что въ самомъ горнѣ посуда такъ тѣсно ставится (горшокъ на горшокъ), что теряетъ форму сдавливаніемъ выпуклостей, изгибаніемъ краевъ, а глазурованная стекается, склеивается, когда одна вещь прикасается къ другой. Орудія произ-

водства, употребляемыми оргѣвскими гончарами, самыя простыя: примитивный вращающийся горшечный кругъ, деревянный ножъ, обыкновенная проволока и пальцы рукъ,—вотъ всѣ орудія, пускаемые въ ходъ. За то удивительная снаровка и опытность присуща многимъ гончарамъ. На глазъ берутъ кусокъ приготовленной перематой напередъ глины, ставятъ этотъ кусокъ на кругъ и, вращая послѣдній ногами, выдѣлываютъ одними пальцами рукъ и деревянной пластинкой любую посуду, причемъ никогда не случается, чтобы взятаго куса глины не хватило на изготавливаемую посуду, или чтобы остался излишекъ,—нѣтъ, взятый на глазъ кусокъ глины какъ разъ достаточенъ,—отъ него ничего не остается, и ничего не нужно прибавить. Форму-же и величину сосудъ получаетъ именно ту, какую имѣетъ вся остальная того-же сорта посуда,—ни болѣе, ни менѣе, нигдѣ нѣтъ лишней выпуклости или впадины. Глазомѣръ удивительный! Горшечный товаръ выходитъ изъ рукъ мастера безупречный и только изъ горна является бракъ. Иногда сбытъ глиняныхъ издѣлій организовывается своеобразно: горшки не столько продаются на деньги, сколько промѣниваются на разный зерновой хлѣбъ. У кого есть лошадь, тотъ иногда везетъ свои издѣлія по деревнямъ на своей лошади. Случается, что горшечникъ возьметъ съ неопытнаго покупателя и столько хлѣба, сколько войдетъ въ покупаемую посуду. Гончары умѣютъ хорошо приспособляться къ требованіямъ рынка; для этого производители пускаютъ въ ходъ всю свою ловкость и изобрѣтательность лишь только замѣтятъ, что въ деревнѣ возникаетъ какая-либо новая потребность, близко соприкасающаяся съ гончарствомъ. Гончарныхъ печей въ уѣздѣ насчитывается 251.

Древодѣльные промыслы въ Оргѣвскомъ уѣздѣ развиты въ значительной степени. Выжиганіемъ угля, выдѣлкою колесъ, спиць, дышель, вилъ, грабель, всякой деревянной посуды, лопать, ложекъ, веретенъ занимаются много крестьянъ. Кустари-бондари встрѣчаются въ каждомъ селѣ, да это и понятно: оргѣвскій уѣздъ — винодѣльческій районъ и обоснованіе этого кустарнаго промысла имѣетъ за собою далекое прошлое. Въ мужскихъ монастыряхъ занимаются выдѣлкою очень хорошихъ деревянныхъ ложекъ—разливныхъ, столовыхъ и чайныхъ. Ручки этихъ ложекъ обыкновенно представляютъ благословляющую руку, а подчасъ изображеніе птицы, цвѣтовъ. Въ общемъ работа довольно изящная, хотя и дорогая. Большая разливная ложка стоитъ 1 руб., столовая 30—40 коп. и чайная 20—15 к. штука. Крестьяне-ложжари выдѣлываютъ обыкновенныя простыя ложки грубой работы и цѣна имъ

по 1 коп. за штуку. Обыкновенно въ селеніяхъ не существуетъ строгаго раздѣленія мастеровъ на столяровъ, бондарей, колесниковъ, лопатниковъ и проч.; большею частью, каждый мастеръ и столяръ, и бондарь, и колесникъ. Вообще сельскіе мастера, за исключеніемъ бондарей, рѣдко изготовляютъ новыя вещи, и то не иначе какъ по заказу, а, большею частью, чинятъ старыя: деревянныя части земледѣльческихъ орудій, фургоны, бочки, кадки, ведра, корыта. По заказамъ дѣлаютъ вновь деревянныя части плуговъ, раль, бороны. Колесники дѣлаютъ воловья и конныя простыя телѣги и сани. Колесные ободья, спицы, втулки, дышла, лопаты и проч. выдѣлываются крестьянами въ селеніяхъ, обыкновенно въ устроенныхъ вблизи лѣсовъ особыхъ мастерскихъ, гдѣ крестьяне нанимаются въ работники, а хозяевами чаще всего бываютъ евреи. Крестьяне, обжигающіе уголь, везутъ свой товаръ обыкновенно въ Кишиневъ, Оргѣевъ и окрестныя мѣстечки, гдѣ и продаютъ его гуртомъ тѣмъ-же евреямъ, которые обыкновенно являются обычными и постоянными покупателями. Нерѣдко можно встрѣтить крестьянина-углеобжигателя, продающаго свой товаръ всегда одному лицу; и здѣсь кредитъ играетъ видную роль, такъ какъ еврей никогда не постыгъ за выдачу впередъ задатка въ суммѣ 2—5 рублей. Всѣ кустарные промыслы по обработкѣ дерева дѣлаются вполне удовлетворительно, хотя всѣ эти мастера нуждаются въ нѣкоторомъ обученіи.

Ремесла кузнечное и слесарное соединяются въ селеніяхъ Оргѣевского уѣзда почти всегда въ рукахъ одного мастера-кузнеца. Хотя и есть мастера, которые готовятъ преимущественно слесарныя издѣлія, но они одними этими издѣліями преимуществовать не могутъ, а потому принимаютъ заказы и на нѣкоторую кузнечную работу; спеціально-же кузнецы не отказываются и отъ слесарной работы. Кузнецы оковываютъ всѣ части фургоновъ, дѣлаютъ для нихъ оси и втулки, оковываютъ сундуки, обиваютъ бочки желѣзными обручами, куютъ лошадей, натягиваютъ шины, дѣлаютъ гвозди, топоры, цѣпи; вмѣстѣ съ тѣмъ, готовятъ винты съ гайками, дверныя петли, чинятъ замки и дѣлаютъ къ нимъ ключи, выдѣлываютъ рѣзцы, косы, серпы, чинятъ пожницы для стрижки овецъ, желѣзные плуги, ручныя и конныя молотилки, части приводовъ, жатвенныя и косильныя машины, даже части локобилей. Словомъ, — сельскій кузнецъ долженъ быть мастеромъ на всѣ руки: онъ долженъ быть и кузнецъ, и слесарь, и механикъ. Бѣда сельскому хозяину, когда ближайшая къ нему кузница плоха: приходится посылать попорченныя орудія далеко, тратить на



это много времени, да и ждать долго, пока дойдетъ очередь до починки посланной вещи, такъ какъ у хорошаго кузнеца (а такихъ очень мало) всегда скопляется много работы, а въ пору горячей полевой работы всякій часъ задержки отзывается на хозяйствѣ тяжело. Такъ какъ наибольшая масса кузнечной работы находится въ тѣсной связи съ столярнымъ, бондарнымъ и экипажнымъ мастерствами, то наибольшее число кузницъ и лучшіе мастера сосредоточились около тѣхъ мѣстъ, гдѣ находятся мастерскія столярныя, бондарныя и экипажныя. Въ мѣстечкахъ Оргѣвскаго уѣзда кузнецы не только занимаются оковкою фургоновъ, бочекъ и столярныхъ издѣлій, но, скупивъ готовые деревянные части фургоновъ, сундуки и проч., и затѣмъ, оковавъ ихъ, сдѣлавъ оси, втулки и проч., продаютъ уже готовые издѣлія. Кто знаетъ Бессарабію, тотъ встрѣчалъ по селамъ кочующихъ цыганъ, носящихъ названіе «лаеши». Эта масса полусѣдлыхъ цыганъ добываетъ себѣ средства къ существованію кузнечными и слесарными промыслами. Наковальни этихъ кочевниковъ всегда являются къ услугамъ мѣстнаго сельскаго населенія для починки ихъ плуговъ, боронъ, возовъ и другихъ предметовъ хозяйства. Это, такъ сказать, бродячіе кустары.

Материалами для ткацкаго производства у поселянъ Оргѣвскаго уѣзда служатъ пенька, ленъ и овечья шерсть. Пряженіе и сученіе нитокъ, какъ шерстяныхъ, такъ пеньковыхъ и льняныхъ, составляетъ зимнее занятіе молдованокъ. Прядутъ нитки, большею частью, веретеномъ. Приготовленные нитки идутъ на ткацкое производство. Въ каждомъ крестьянскомъ домѣ ткуютъ холстъ, скатерти, полотенца для надобности собственной семьи, хотя въ послѣднее время эти издѣлія стали продаваться на базарахъ. Крестьяне предпочитаютъ домашнее свое издѣліе потому, что оно гораздо прочнѣе фабричнаго. Тканьемъ холстовъ, полотенецъ, риденъ, мѣшковъ, суконъ занимаются исключительно женщины. Ткацкое производство въ Оргѣвскомъ уѣздѣ носитъ отчасти промышленный характеръ. Крестьяне говорятъ, что ткацкая работа хотя и не даетъ достаточно денежныхъ средствъ, но за то берегаетъ тѣ, которыя приобрѣтены другимъ путемъ. Особыхъ помѣщеній для ткачихъ не возводится, а ткацкій станокъ, по-молдавски «стативи», ставится въ жилой хатѣ, откуда только на лѣто переносится въ сарай. Вышедшія изъ верстака холстъ, полотенца, скатерти, предъ употребленіемъ ихъ, подвергаются процессу бѣленія. Этотъ кустарный видъ ткацкаго производства имѣетъ за собою очень далекое прошлое, въ настоящее время развитъ въ довольно сильной степени и

при поддержкѣ такового разовьется въ широкихъ размѣрахъ. Полотняныя издѣлія получаютъ хорошаго качества и доброты, нерѣдко съ очень хорошими узорами. Въ былое время во многихъ селеніяхъ Оргѣвскаго уѣзда было развито шелководство; но эта отрасль сейчасъ совсѣмъ позабыта и только изрѣдка можно встрѣтить прежнія издѣлія изъ мѣстнаго шелка, которыя хранятся какъ рѣдкость, оставленная въ память стариками. Что шелководство когда-то здѣсь имѣло мѣсто можно судить изъ того, что въ нѣкоторыхъ селеніяхъ и теперь встрѣчаются деревья шелковицы въ значительномъ количествѣ. Произростаніе такихъ мѣстныхъ старожилы объясняютъ тѣмъ-же, что я сказалъ выше. Академикъ А. О. Ковалевскій, будучи въ Оргѣвскомъ уѣздѣ, заявилъ, что онъ считаетъ распространеніе правильныхъ пріемовъ шелководства и размотки шелка среди поселянъ этого уѣзда, пострадавшаго отъ филлоксеры, крайне необходимымъ. Выгѣстъ съ тѣмъ, онъ находитъ, что шелководство можетъ развиваться, только сохраняя кустарную форму производства; но надо при этомъ, чтобы кустарь могъ извлекать изъ своего занятія всю ту пользу, какую оно способно представить, а именно, чтобы, не ограничиваясь выкармливаніемъ шелкопряда, онъ умѣлъ-бы вполнѣ правильно приготовить шелкъ для продажи.

Тѣ-же молдовацки ткуть сукна, пояса, вяжутъ чулки, рукавицы. Вышедшія изъ верстака сукна, предъ употребленіемъ ихъ, отправляются на сукновальни. Въ женскихъ монастыряхъ ткуть сукно подъ названіемъ «гнилякъ». Цвѣтъ этихъ суконъ обыкновенно темнокоричневый, черный и сѣрый. Цѣна отъ 80 коп. до 2 руб. за аршинъ. Здѣсь-же готовятъ прекрасныя шерстяныя женскія матеріи этихъ-же цвѣтовъ, нерѣдко съ примѣсью шелка. Цѣна этой матеріи отъ 1 руб. до 3 руб. за аршинъ. Ширина суконъ и матеріи бываетъ только  $\frac{3}{4}$  аршина. Какъ сукна, такъ и матеріи прекраснаго качества и доброты и ничѣмъ не отличаются отъ фабричнаго производства по виду. Эти издѣлія раскупаются помѣщиками и многими жителями въ уѣздѣ, и мнѣ извѣстны случаи, что заказы на монастырскія сукна получались изъ Одессы, Кіева, Петербурга. Сукновалень въ уѣздѣ насчитывается 20.

Теска камня развита въ нѣкоторыхъ селахъ Оргѣвскаго уѣзда, причемъ для обдѣлки употребляется известнякъ. Изъ него готовятъ пильный камень, идущій на кладку стѣнъ въ домахъ. Часто эти-же камнетесы дѣлаютъ надгробные кресты. Такія-же кресты выдѣлываются многими крестьянами и развозятся по деревнямъ для продажи.

Надъ разработкою-же вообще камня, въ особенности въ придиѣстровскихъ селеніяхъ, занято много рабочихъ рукъ.

Выдѣлкою черепицы, такъ называемой марсельской, занимаются въ с. Ватичѣ Исаковской волости. Инициаторомъ этого дѣла явился сельскій писарь этого села Василий Лукашевичъ. Взятся онъ за это предпріятіе безъ средствъ и безъ всѣхъ необходимыхъ приспособленій, но тѣмъ не менѣе первый опытъ его оказался очень удачнымъ. Оргѣвская уѣздная земская управа вполне сочувственно отнеслась къ нарождающемуся новому кустарному производству и отослала издѣлія Лукашевича на испытаніе въ Кишиневъ въ мѣстное отдѣленіе Императорскаго технического общества, которое дало отзывъ, вполне благоприятный для Лукашевича. Глина, изъ которой Лукашевичъ дѣлаетъ черепицу, прекраснаго качества; выжжена она сравнительно хорошо и только лишь нужно нѣсколько измѣнить ея форму, такъ какъ въ настоящее время она имѣетъ нѣкоторые недостатки. По отзыву технического общества, нужно поддержать и развить предпріятіе Лукашевича, давъ ему матеріальныя средства для устройства всѣхъ необходимыхъ для этой цѣли приспособленій. Желанія самаго-же Лукашевича въ этомъ отношеніи очень скромны: онъ просилъ средствъ лишь на постройку сарая для сушки изготовленныхъ издѣлій и на устройство для той-же цѣли подставокъ, такъ какъ отсутствіе всего этого служить для него самой главной помѣхой работѣ. Управа нашла необходимымъ поддержать ходатайство Лукашевича, такъ какъ, благодаря наличности соответствующаго сорта глины въ этомъ селѣ, инициатива Лукашевича можетъ развить новый видъ кустарной промышленности. Кроме того, управа имѣла въ виду, что развитіемъ производства этой черепицы, мѣстное и окружное населеніе деревень, въ виду дешевизны черепицы (2 рубля за квадратную сажень съ укладкой) вытѣснить камышевые и соломенные крыши и повліяетъ на уменьшеніе пожаровъ. Все это вмѣстѣ взятое побудило управу внести объ этомъ докладъ очередному Оргѣвскому уѣздному земскому собранію XXIX созыва и просить объ ассигнованіи изъ своихъ суммъ или по крайней мѣрѣ ходатайствовать предъ предстоящимъ губернскимъ собраніемъ объ отпускѣ Лукашевичу пособія изъ страховыхъ суммъ въ размѣрѣ 500 руб. на постройку сарая для сушки и пріобрѣтенія прочихъ нужныхъ въ этомъ производствѣ приспособленій. Собраніе постановило передать этотъ докладъ на разсмотрѣніе губернскаго собранія. Гласный г. Левинскій (инженеръ-технологъ), состоящій членомъ бессарабскаго технического

общества и производившей экспертизу присланной черепицы въ числѣ другихъ членовъ этого общества, поддерживалъ ходатайство Лукашевича и управы, выяснивши собранію блестящую будущность отъ новаго вида кустарной промышленности. Въ этомъ-же смыслѣ высказались и другіе мѣстные дѣятели.

Недостатки въ гончарномъ производствѣ Оргѣвскаго уѣзда заключаются въ слѣдующемъ: во первыхъ, въ способѣ выкапыванія глины. Глина выбирается изъ ямъ, достигающихъ глубины 2—8 и болѣе сажень; при этомъ отъ неправильнаго выкапыванія ея ямы рушатся и глинище бросается. Добываніе глины ведется, такъ сказать, хищнически; поэтому было-бы весьма полезно обучить кустарей разрабатывать какъ слѣдуетъ глиняныя залежи. Во вторыхъ—въ устройствѣ печей для обжига посуды; теперешніе горны представляютъ особый видъ ямы, но большею частью безъ всякихъ каменныхъ или желѣзныхъ полокъ, гдѣ-бы удобно могли размѣщаться горшечныя издѣлія, и такія печи требуютъ для ихъ нагрѣванія много топлива, и въ третьихъ—въ неумѣнн гончаровъ наводить глазурь. Наиболѣе существенное содѣйствіе къ надлежащему развитію кустарной промышленности можетъ оказать Чинишеуцкая гончарная школа посылкою въ уѣздъ, въ особенности въ с. Цыганешты, Кобылякской волости, хорошаго мастера, вполне знакомаго съ приготовленіемъ не только простой глиняной посуды, но и съ устройствомъ хорошихъ обжигательныхъ печей. Разсылка популярныхъ брошюръ также можетъ сыграть немалую роль.

Въ нѣкоторыхъ селахъ Оргѣвскаго уѣзда крестьянами готовится кирпичъ и «котелецъ», который служитъ для постройки домовъ. Этотъ промыселъ развитъ въ незначительной степени. Земляной котелецъ идетъ на собственные нужды крестьянъ и только въ мѣстахъ производства его продается изрѣдка мѣстнымъ-же обывателямъ.

Во многихъ мѣстностяхъ Оргѣвскаго уѣзда встрѣчается корзинный промыселъ. Этотъ промыселъ, благодаря сравнительной легкости полученія матеріаловъ (ивовыхъ прутьевъ) и потребности для перевозки мѣстныхъ фруктовъ, существуетъ давно и, по мѣстнымъ условіямъ, представляется довольно характернымъ. Ивовыя насажденія (лознякъ), произрастающія по рѣчкѣ Икелу и на многихъ низкихъ влажныхъ мѣстахъ, составляютъ общественное крестьянское достояніе, а потому сѣльскія общества за собираніе лозняка ничего съ своихъ членовъ не берутъ; но за то общества эти строго оберегаютъ такой драгоцѣнный для нихъ подѣлочный матеріалъ, устанавливая за-

претное время для сбора лозы и выставляя для сего на лѣтнее время сторожей, обязанных слѣдить за соблюденіемъ мірскаго интереса. Лозникъ встрѣчается и по рѣкѣ Реуту, хотя въ меньшемъ количествѣ. Сборъ лозника начинается съ 15—20 іюля. Срѣзанные прутья приносятся домой, разстилаются рядами, сушатся на солнцѣ и за тѣмъ убираются въ сараи или кладовыя. Эта-же лоза служитъ всѣмъ мѣстнымъ виноградовладѣльцамъ подвязочнымъ матеріаломъ при поставкѣ виноградниковъ на тычки; тѣ села, которыя не имѣютъ ивовыхъ прутьевъ, принуждены покупать таковыя. Поэтому общества или отдѣльные домохозяева, имѣющія ивовыя насажденія, срѣзываютъ прутья, вьютъ въ пучки, везутъ въ городъ и продаютъ. Не бываетъ случая, чтобы крестьянинъ не продалъ выгодно лозы. Нуждающіеся въ подвязочномъ матеріалѣ для своихъ виноградниковъ очень часто собираются цѣлыми группами, идутъ въ мѣста нахождения ея и покупаютъ на мѣстѣ. Такимъ образомъ этотъ видъ кустарнаго промысла будетъ существовать всегда, находя себѣ вѣрній сбытъ, какъ при помощи плетенія корзины, такъ и въ нынѣ подвязочнаго матеріала, столь необходимаго въ такомъ огромномъ винодѣльческомъ районѣ, какъ Орѣвскій уѣздъ.

Какъ на одинъ изъ древообрабатывающихъ кустарныхъ промысловъ въ Орѣвскомъ уѣздѣ необходимо указать на плетеніе кошей для ссыпки кукурузы. Этимъ производствомъ занимаются крестьяне многихъ сель, находя его выгоднымъ. Плетеные коши покупаются, какъ на мѣстѣ ихъ производства, такъ и въ городѣ и окрестныхъ мѣстечкахъ, куда крестьяне свозятъ ихъ, начиная съ 15 сентября, т. е. въ разгаръ уборки кукурузы. Такіе коши устанавливаются очень просто и легко; по цѣнѣ они недорогіе, но въ тоже время прочныя. Купившему кошь остается только его покрыть соломой или гонтой и установить на 2—3 бревнахъ, чтобы кукуруза не подгнивала отъ дождя и вообще сырости.

Лѣсъ приобрѣтается кустарями у помѣщиковъ въ сыромъ видѣ. Предпочтеніе владѣльческихъ лѣсовъ надъ казенными зависитъ отъ того, что частныхъ лѣсовъ въ Орѣвскомъ уѣздѣ много больше, чѣмъ казенныхъ; вмѣстѣ съ тѣмъ, доступны выборъ сортиментовъ и вообще процедура покупки упрощена до нелзя; покупка-же казенныхъ дѣланокъ, съ торговъ, совершенно не подъ силу мѣстнымъ кустарямъ.

Вязаніемъ метелокъ занимаются многія селенія Орѣвскаго уѣзда. Вяжутъ метелки изъ верхней части стебля турецкаго проса. Метелки

изъ проса требуются въ огромныхъ количествахъ для подметанія ком-пнатъ какъ мѣстному населенію, такъ и въ города и окрестныя мѣ-стечки. Крестьяне разводятъ турецкое просо по окраинамъ кукуруз-ныхъ полей, на баштанахъ, огородахъ. Очень часто заготовленные метелки продаются скупщикамъ-евреямъ.

Портняжннй промыселъ также развитъ въ Оргѣвскомъ уѣздѣ. Не смотря на то, что молдованки обшиваютъ иногда всю семью, все-таки суконныя вещи отдаются въ шитье портнымъ. Изъ крестьянъ есть теперь не мало портныхъ. У сельскаго портного всегда много заказовъ и поэтому крестьяне считаютъ портняжество выгоднымъ ре-месломъ. Нѣкоторые портные для обученія этому ремеслу и въ помощь себѣ берутъ учениковъ. Всѣхъ портныхъ въ уѣздѣ до 400 чел. Сапожное ремесло считается у крестьянъ еще болѣе выгоднымъ, чѣмъ портняжное. Сапожниковъ много живетъ въ селахъ по всему Оргѣв-скому уѣзду. Весь товаръ съ прикладомъ сапожникъ получаетъ отъ заказчика, его только работа и дратва. Главнымъ образомъ сапожнику приходится чинить обувь, потому что въ послѣднее время жители охотнѣе покупаютъ обувь, привозимую изъ городовъ, вслѣдствіе болѣе красивой формы, хотя болѣе разсчетливые крестьяне продолжаютъ заказывать у своихъ сельскихъ сапожниковъ, признавая обувь послѣд-нихъ болѣе прочною. Всѣхъ сапожниковъ въ уѣздѣ до 220 человекъ.

Необходимо сказать о видѣлкѣ самими-же поселянами Оргѣв-скаго уѣзда бродильныхъ чановъ и деревянныхъ прессовъ для выжи-манія вина. Такіе прессы и чаны существуютъ у каждаго виноградо-владѣльца. Хотя прессы эти примитивнаго устройства, но безъ нихъ ни одинъ поселанинъ не можетъ обойтись. Покупка-же улучшенныхъ прессовъ многимъ изъ мѣстныхъ мелкихъ виноградовладѣльцевъ не по силамъ. Нерѣдко этотъ приборъ можно встрѣтить у крупнаго винодѣла, который смѣло могъ-бы пріобрѣсти недорогой французскій выжимальннй прессъ. Въ данномъ дѣлѣ необходимо крестьянамъ придти на помощь, такъ какъ отъ плохаго устройства деревяннаго пресса пропадаетъ даромъ много вина, остающагося въ выжимкахъ, которыя поселяне совсѣмъ не утилизируютъ.

Воскобойннй промыселъ въ Оргѣвскомъ уѣздѣ встрѣчается сравнительно рѣдко. Послѣднее десятилѣтіе пчеловодство очень упало здѣсь. Объясняется это тѣмъ, что медоносныя злаки отсут-ствуютъ въ уѣздѣ; земля вся распаханна. Для взятка меда пчелами остались фруктовыя деревья и лѣса. Сѣять-же спеціально медоносныя

растения крестьяне не умѣютъ и не знаютъ, да и свободной земли для этого нѣтъ. Хотя въ каждомъ селѣ есть небольшое количество ульевъ, но промыселъ этотъ въ данное время не имѣетъ почти никакого значенія. Получаемый медъ идетъ въ употребленіе для домашнихъ нуждъ, а воскъ употребляется для свѣчей, которыя крестьяне выдѣлываютъ сами, употребляя ихъ въ церковныхъ требахъ—крестинахъ, похоронахъ, поминкахъ. Въ далекомъ прошломъ, по словамъ стариковъ, пчеловодство было развито въ сильной степени и носило промышленный характеръ. И въ этой отрасли сказывается малоземелье. Очень малое количество пчеловодовъ занимается воскобойнымъ промысломъ; такихъ крестьянъ можно насчитать въ уѣздѣ около двадцати.

Кожевенные промыслы встрѣчаются въ нѣкоторыхъ селахъ, но за сокращеніемъ скотоводства эта отрасль тоже упала въ конецъ. Есть кожевники, которые занимаются выдѣлкой (дубленіемъ) кожъ, но такихъ мало. Какъ на промышленный кустарный характеръ этого производства слѣдуетъ указать вычинку кожъ для тулуповъ и барашковыхъ смушекъ для шапокъ. Какъ тулупы, такъ и барашковыя шапки являются необходимостью каждаго поселенина; поэтому и этотъ промыселъ еще замѣчается въ деревняхъ, хотя и въ незначительномъ количествѣ; эта отрасль перешла въ города и окрестныя мѣстечки въ руки евреевъ.

Наконецъ, укажу на одинъ изъ кустарныхъ промысловъ, имѣющій прямую связь съ выдѣлкой ковровъ, ряденъ, дорожекъ, кушаковъ, а именно окрашиваніе шерсти, которымъ занимаются обыкновенно сами молдованки-ткачихи. Онѣ или покупаютъ краски уже готовые или готовятъ ихъ изъ разныхъ растений. Не имѣя понятія о надлежащихъ способахъ окраски, молдованки прибѣгаютъ къ различнымъ пріемамъ, очень затягивающимъ ихъ работу. Такъ, напримѣръ, чтобы получить разные оттѣнки одной и той-же краски, красильщицы поступаютъ обыкновенно такъ: положивъ краску въ горшокъ, наливаютъ туда воду и опускаютъ въ нее шерстяную пряжу; потомъ ставятъ въ печь и даютъ водѣ вскипѣть одинъ разъ, послѣ чего шерстяную, а иногда и пеньковую, пряжу вынимаютъ и развѣшиваютъ для сушки. Для второй тѣни, болѣе слабой, краску разбавляютъ нѣсколько водой, опускаютъ въ нее новые мотки шерсти, пеньки или льна, кипятятъ и вынимаютъ для просушки. Далѣе, для полученія еще болѣе слабыхъ оттѣнковъ, поступаютъ также, разбавляя краску каждый разъ, когда предполагается получить новый оттѣнокъ. Для прочности краски мастерицы употребляютъ острую воду, кремартар-

таръ, квасцы и другія снадобья, которыя держатъ въ секретѣ. Для красныхъ тоновъ обыкновенно покупается кошениль, не смотря на ея большую стоимость. Для нѣкоторыхъ нѣжныхъ розовыхъ красокъ молдованки употребляютъ цвѣтъ растенія «мальвы», кусты которой такъ часто встрѣчаются въ палисадникахъ, украшающихъ хаты молдованъ. Разный купоросъ тоже идетъ въ дѣло.

Узоры, проникающіе въ среду крестьянокъ, начинаютъ уже ихъ сбивать на путь разныхъ, болѣе или менѣе неудачныхъ подражаній. На недостатокъ въ рисункахъ приходится слышать не мало сѣтованій. Повидимому, вопросъ этотъ является самымъ существеннымъ въ ковровомъ производствѣ. И въ самомъ дѣлѣ, относительно техники работы молдованки Оргѣвскаго уѣзда всюду довольно опытны, но за то рисунки у нихъ, болѣею частью, все новые, отличаются полнымъ безвкусіемъ. Очевидно, что коверщицы совершенно не знаютъ того, какими узорами имъ слѣдуетъ руководствоваться для исполненія ковровъ. Если здѣсь обычай и привычка имѣютъ особое значеніе, то выборъ рисунковъ и красокъ является еще болѣе необходимымъ въ этой отрасли кустарной промышленности.

Изъ встрѣчающихся въ селеніяхъ Оргѣвскаго уѣзда кустарныхъ промысловъ особенное вниманіе обращаетъ на себя гончарное, ткацкое и бондарное производства. Ткацкое производство, принадлежащее вполнѣ къ числу кустарныхъ промысловъ, нуждается главнымъ образомъ въ измѣненіи способа бѣленія холста и замѣнѣ теперешнихъ станковъ — станками — самолетами. Также самое должно сказать и о производствѣ сукна, которое выдѣлывается шириною только въ  $\frac{3}{4}$  аршина. О самопрялкахъ здѣсь знаютъ только по слуху. Такимъ образомъ ускорить и тѣмъ удешевить производство обычныхъ крестьянскихъ тканей можно только съ помощью самолетскаго тканья.

Въ Оргѣвскомъ уѣздѣ земли на душу приходится меньше 1 десятины, дающей въ урожайный годъ 5 четвертей, а въ средній 4—4 $\frac{1}{2}$  четверти. Процентъ пахотной поселянской земли, по отношенію ко всей удобной землѣ, доходитъ до 90% и даже до 99,2%. Малоземелье и недостатокъ въ хлѣбѣ заставляеть поселянъ этого уѣзда прибѣгать къ арендѣ. Денежная аренда колеблется здѣсь между 15—16 руб. за десятину, но доходитъ иногда до 20 руб. Сѣнокосы сдаются, главнымъ образомъ, исполу, при чемъ и здѣсь владѣлецъ беретъ  $\frac{2}{3}$  сбора, а остальную  $\frac{1}{3}$  получаетъ исполнительъ. Денежная аренда сѣнокосовъ доходитъ иногда даже до 35—40 рублей за десятину, что, конечно,



не удивительно, когда пахатная земля составляет 9—99,2% всей поселянской земли. Наконецъ, выпасъ скота на владѣльческихъ экономіяхъ обходится въ 14—15 руб. за пару воловъ, 7 руб. за корову и т. д. При этомъ корма также часто не хватаетъ; количество земли и лѣса въ десятинахъ можно видѣть изъ слѣдующей таблицы:

	Десятинъ.	Десятинъ.
владѣнія крупныхъ землевладѣльц. . . удобной	118,294 лѣса	36,935
» надѣльныхъ поселянъ . . . »	75,064 »	—
» мелкихъ землевладѣльцевъ . . . »	16,580 »	507
резешей . . . . . »	73,839 »	7,239
заграничныхъ монастырей . . . . . »	14,736 »	4,046
русскихъ монастырей . . . . . »	2,880 »	3,223

Итого. . удобной 301,393 лѣса 51,950

Рогатаго скота въ уѣздѣ всего 60,439 головъ, лошадей 25,242, овецъ 87,490, козъ 1,103, свиней 31,801. Обложение каждой десятины земли, считая съ государственнымъ поземельнымъ и прочими сборами, въ общей суммѣ доходить до 50 коп. съ десятины.

Мы видимъ, что кустарная промышленность, составляющая одну изъ важныхъ отраслей народнаго труда, не могла, конечно, не обратить вниманія земства, призваннаго заботиться о пользахъ и нуждахъ мѣстнаго населенія. Такъ, въ 1897 году на XXIX очередномъ Оргѣвскомъ уѣздномъ земскомъ собраніи принятъ докладъ управы «о собраніи ежегодныхъ хозяйственно-статистическихъ свѣдѣній по уѣзду», для каковой надобности ассигновано 200 руб. Собираніе этихъ данныхъ не оставитъ безъ должнаго вниманія и кустарную промышленность Оргѣвскаго уѣзда, которой отведено въ вопросныхъ листкахъ видное мѣсто, съ значительнымъ количествомъ вопросовъ.

Въ основу организаціи чего-либо полезнаго для мѣстныхъ труженниковъ-кустарей можно указать на тѣ мѣропріятія, которыя подняли кустарную промышленность въ другихъ земскихъ губерніяхъ. Эти мѣропріятія слѣдующія: изслѣдованіе этой промышленности, устройство торгово-промышленнаго музея, приглашеніе спеціалистовъ-техниковъ по разнымъ отраслямъ, организація кустарныхъ выставокъ во время ярмарокъ, снабженіе кустарей сырыми матеріалами, организація сбыта издѣлій на ярмаркахъ въ другихъ губерніяхъ, сообщеніе полезныхъ для кустарей свѣдѣній, обученіе ремесламъ, устройство образцовыхъ мастер-

скихъ, организація кустарныхъ ссудныхъ складовъ, организація воспо-  
собленія ткацкому, гончарному и др. промысламъ, улучшение мѣстнаго  
ткачества, содѣйствіе экспонированію мѣстныхъ кустарныхъ издѣлій  
на разныхъ выставкахъ, учрежденіе должности кустарнаго техника,  
мѣропріятія по ремесленному и профессиональному образованію, орга-  
низация кредита для кустарей, складовъ кустарныхъ издѣлій, устрой-  
ство постоянной выставки кустарныхъ издѣлій въ г. Кишиневѣ и  
г. Оргѣевѣ, изданіе свѣдѣній по кустарной промышленности и открытіе  
уѣзднаго кустарнаго комитета.

---

# Производство музыкальныхъ инструментовъ въ Вятской и Тульской губ.

(Отчетъ 1897 г. А. В. Ротштейна).

Первоначально я посѣтилъ Тулу и ея окрестности для изученія гармоннаго производства, затѣмъ былъ въ Звенигородскомъ уѣздѣ, Московской губ., въ которомъ нашелъ довольно значительное производство гитаръ и скрипокъ. Потомъ отправился въ Вятку и Вятскій уѣздъ, гдѣ существуютъ производства гармонное, фисгармоній, концертинъ, скрипокъ и камертоновъ. Мнѣ пришлось пробыть около 3-хъ недѣль въ Тулѣ и столько же въ Вяткѣ и потратить значительное время на переѣздъ изъ Тулы въ Вятку и обратно, такъ какъ паровое сообщеніе, влѣдствіе мелководія, какъ на Волгѣ, такъ и въ особенности на р. Вяткѣ, было затруднено.

Какъ на отрадное явленіе надо указать, что повсемѣстно мнѣ приходилось встрѣчать самый радушный пріемъ со стороны кустарей, въ особенности въ Вятской губерніи. Кустари очень хорошо сознавали, что имъ хотятъ помочь, увеличить ихъ заработокъ, и потому были очень довольны и со вниманіемъ слушали всѣ указанія, которыя имъ давались.

## Производство гармоній въ Тульской губерніи.

Гармонное производство очень развито въ сосѣдней съ Тульскимъ оружейнымъ заводомъ мѣстности, составляющей 4-ю полицейскую часть Тулы, въ такъ называемомъ Чулковѣ, въ нѣкоторыхъ сосѣднихъ селахъ и деревняхъ Тульского уѣзда, а также въ нѣкоторыхъ мѣстностяхъ Крапивенскаго и Алексинскаго уѣздовъ.

Производство гармоній въ Тулѣ началось въ первой половинѣ настоящаго столѣтія и пошло въ ходъ вслѣдствіе способности мѣстнаго оружейнаго заводскаго населенія къ слесарнымъ работамъ. Въ настоящее время промыселъ очень великъ. Въ Чулковѣ имъ занимаются приблизительно до 9,000 человѣкъ, изъ которыхъ до 5,000 человѣкъ мужчинъ и до 4,000 женщинъ. Въ селѣ Мясномъ (близъ Тулы)—человѣкъ 20, въ деревняхъ: Малиновкѣ, Безюкинѣ, Федоровкѣ, въ с. Брыковѣ, приблизительно, человѣкъ 50, въ деревняхъ: Смирновѣ, Саломасовѣ, Мясоѣдовѣ, Щекинѣ, Малой и Большой Кожуховкѣ, Нанаринѣ, с. Ломинцевѣ и Деминкѣ, Крапивенскаго уѣзда, — около 170 чел.; съ селѣ Пятницкомъ, Алексинскаго уѣзда, — человѣкъ 10. Всѣ эти деревенскіе кустари занимаются выдѣлкой деревянныхъ частей гармоній или такъ называемыхъ гармонныхъ ящичковъ. Кромѣ того, занимаются наклепываніемъ голосовъ въ селахъ Высокомъ, въ 7-ми верстахъ отъ Тулы,—20 человѣкъ, Волинцевѣ, (въ 20 верстахъ по Веневской дорогѣ)—40 чел., Криволучьѣ—10 чел., Нигитинѣ (по Воронежской дорогѣ) и Гамовѣ. Число всѣхъ кустарей-гармонщиковъ необходимо принять, приблизительно, около 350 человѣкъ, живущихъ по деревнямъ и около 9,000 живущихъ въ Чулковѣ, а всего до 9,400 человѣкъ. Производимыя ими издѣлія продаются въ Тулѣ скупщикамъ и владѣльцамъ гармонныхъ фабрикъ: Цопову, Киселеву, Барымову, Брызжеву, Шатрову, Дьякову, Полосатову, Санаеву, Потапову, Чулкову, Воронцову, Филатову, Жижину, Рудаковой, Мавуйлову, Бурдыкину и др.

Количество выработки, по словамъ торговцевъ, доходитъ, приблизительно, до 17,000 штукъ въ недѣлю, стоимостью до 20,000 рублей, что составитъ въ 10 рабочихъ мѣсяцевъ или 40 недѣль оо 680,000 штукъ, цѣною до 800,000 рублей. Конечно, цифры эти весьма приблизительны и вообще менѣе дѣйствительныхъ; какъ бы то ни было, гармонный промыселъ играетъ весьма важную роль въ экономической жизни населенія Тулы и вышепоименованныхъ селеній Тульскаго, Крапивенскаго и Алексинскаго уѣздовъ.

Выдѣлка гармоній представляетъ довольно сложное производство и распадается на нѣсколько отдѣльныхъ частей, именно:

- 1) производство деревянныхъ частей или ящичковъ,
- 2) нарѣзка плапокъ,
- 3) выдавливаніе отверстій,
- 4) наклепка голосовъ и первичная настройка,

- 5) выдѣлка мѣховъ,
- 6) сборка, отдѣлка и окончательная настройка.

*Выдѣлка ящичковъ.* Для ящичковъ идетъ, главнымъ образомъ, липа, покупаемая подъ именемъ гармоннаго лѣса изъ казенныхъ засыкъ Щегловской и Малиновской, по цѣнѣ отъ 23 до 25 рублей кубической сажень. Вырѣзка же самаго хорошаго лѣса покупается поаршинно и стоитъ до 35 рублей кубъ. Нанимаются пильщики преимущественно изъ села Зайцева, въ 20 верстахъ отъ Тулы. Изъ бревна получается отъ 25 до 40 досокъ, причемъ пильщикамъ платится по 2 коп. съ «прохода», что составитъ отъ 23 до 25 рублей съ сажени. Напиленные доски сушатся на печахъ лѣтомъ полдня, а зимою сутки. Доски распиливаются по размѣру ящичковъ; затѣмъ разрѣзываются ученикомъ на куски надлежащей величины рейсмусомъ. Уголь срѣзается наусникомъ и склеивается. Потомъ склеивается другой уголь и оба угла склеиваются вмѣстѣ, образуя раму. Дѣлаются доски для крышекъ, ставятся такъ называемыя лѣсенки или камеры съ разгородками для каждой пары голосовъ, управляемой отдѣльною клавишей. Вставляются регистровыя планки изъ березы, если это нужно, и дѣлаются ящички и коробочки для басовъ или наровъ. Бока ящичка выстругиваются фигурнымъ рубанкомъ или галтелью. Иногда ящички оклеиваются орѣховыми и другими фанерами и полируются.

Работаютъ ящичники довольно усидчиво, начиная съ 6-ти часовъ утра и до 9-ти часовъ вечера лѣтомъ, а зимою до 12 ч. ночи, съ перерывомъ въ 2 часа для ѣды и отдыха.

Изъ бревна въ 3 аршина средней величины выходитъ до 50 ящичковъ 10-ти клавишныхъ гармоній или такъ называемыхъ 10-ти тонныхъ, причемъ, работая втроемъ, кустари могутъ сдѣлать въ недѣлю до 70 штукъ. Столярный клей покупается по 14 коп. за фунтъ, и фунта хватаетъ, приблизительно, на сотню ящичковъ.

Размѣры ящичковъ даются фабрикою и снимаются съ образца. За ящичъ платится отъ 13—17 коп., смотря по тому, одна или двѣ регистровыя передвижки.

Обзаведеніе столярное состоитъ изъ нѣсколькихъ сортовъ галтелей (около 20), цѣною отъ 40 до 70 коп. за штуку, 2-хъ или 3-хъ пиль, коловарота, рейсмуса и наусника. Конечно у болѣе бѣдныхъ производителей имѣется болѣе ограниченное число инструментовъ.

Нѣкоторыми кустарями нанимаются на подмогу рабочіе, съ платою отъ 3 до 3 руб. 50 коп. въ недѣлю на ихъ собственномъ содержаніи. Принимаются для обученія дѣлу и ученики. Курсъ ученія продолжается 3 года, съ платою по 10 рублей въ годъ.

*Нартъна планокъ.* Планки дѣлаются изъ желѣза, мѣди и цинка. На желѣзные планки идетъ полупинка въ полвершка ширины и на крупныя сорты — шире. Покупается она въ Тулѣ пачками вѣсомъ около 3-хъ пудовъ, по цѣнѣ отъ 2 р. 30 коп. до 2 р. 50 коп. за пудъ. Цинкъ покупается листами, на пуды, по 5 р. 60 коп. пудъ и доставляется изъ Москвы чрезъ агентовъ. Мѣдь покупается тоже листами, по цѣнѣ около 36 коп. фунтъ. Планки разчерчиваются изъ куска металла косою линейкой и затѣмъ рѣжутся, обыкновенно на фабрикахъ, рычажными ножницами или прессомъ. Затѣмъ готовыя въ грубомъ видѣ планки сдаются давникамъ для давки въ нихъ отверстій для голосовъ.

*Выдавливаніе отверстій для голосовъ.* Для этой цѣли употребляются такъ называемыя штемпеля изъ стали различной величины, смотря по длинѣ голоса. Штемпелей бываетъ обыкновенно до 4-хъ, у другихъ-же ихъ имѣется и болѣе. Планка зажимается между 2-ми пластинами желѣза съ соотвѣтственными дырами. Сверху вкладывается штемпель, смазанный саломъ, и ударяется молоткомъ. Затѣмъ планка выпрямляется и выжигается сало. Иногда планка пробивается также при помощи прессы.

У одного мастера, бывшаго фабриканта, Чулкова, есть станокъ, купленный у фирмы Ю. Г. Циммермана въ Петербургѣ, при прекращеніи послѣднимъ выдѣлки гармоній. Въ этотъ станокъ вкладываются штемпеля съ 2-хъ сторонъ. Въ среднѣ помѣщается цинковая планка. Полуоборотомъ рычага планка прорѣзывается штемпелями совершенно чисто съ обѣихъ сторонъ. Штемпелей же вкладывается столько, сколько необходимо сдѣлать дыръ въ планкѣ, смотря по сорту гармоній. Этотъ станокъ въ Тулѣ единственный.

*Налепываніе голосовъ и первичная настройка.* Для голосовъ употребляется мѣдь желтая и бѣлая. Первая продается листами, цѣною до 11 р. 50 к. за пудъ, а вторая до 35 руб. за пудъ. Въ планкѣ продѣлываются отверстія, кромѣ голосовыхъ, еще для штифта, служащаго для подкрѣпленія голосовъ. Мѣдь нарѣзывается полосками и отбивается молоткомъ для полученія большей упругости и звучности. Берется бунтъ желѣзной проволоки, стоящей до 16 коп. за фунтъ.

Конец проволоки ущемляется въ тиски и обтачивается. На него наставляется планка готовымъ отверстіемъ. Затѣмъ дѣлается голосъ. Полоска латуни обтачивается напильникомъ на костяшкѣ, въ которой пропилены разной глубины дорожки. Это дѣлается опытнымъ рабочимъ очень скоро, на глазъ. Язычекъ получаетъ форму буквы Т. Рабочій примѣрлетъ много разъ язычекъ къ отверстию планки, чтобы получался зазоръ шириной не болѣе тонкаго волоса, для правильныхъ колебаній язычка. Отверстія въ планкѣ ранѣе того пропиливаются особымъ напильникомъ до надлежащей величины и сама планка приводится въ чистый и красивый видъ тоже опилованіемъ. Когда языкъ готовъ, его насаживаютъ на остріе штифта слѣдующимъ образомъ. Ставятъ голосъ въ правильное положеніе надъ штифтомъ, берутъ деревянную чурку, приставляютъ къ голосу ударяютъ молоткомъ и голосъ насаженъ. Затѣмъ голосъ выправляется, заклепывается сверху; послѣ этого отламываютъ проволоку снизу и тоже заклепываютъ. Затѣмъ начинается первичная настройка путемъ подпиливанія языка у корня и въ концѣ. Настройка производится посредствомъ подведенія подъ языкъ мѣдной пластинки въ видѣ клинчика. Отъ подпиливанія корня языка, звукъ становится ниже, отъ подпиливанія свободнаго конца — выше. Когда планка готова, она обжигается въ печкѣ. Трогаютъ мокрымъ пальцемъ — когда зашипитъ — то готово. Это продолжается минутъ 10. Звукъ становится устойчивѣе и выше. Потомъ поправляютъ настройку.

За заклепку голосовъ платится, смотря по сорту, отъ 15 коп. до 2 р. 50 коп. за гармонію. Мастеръ съ подручнымъ мальчикомъ можетъ заработать рублей 6—7 въ недѣлю и долженъ изъ нихъ заплатить мальчику 1 рубль.

У вышеупомянутаго мастера Чулкова голоса парѣзуются особымъ станкомъ (купленнымъ тоже у Циммермана), при помощи штамповъ разныхъ номеровъ; одновременно прессъ этотъ дѣлаетъ и дырку въ корнѣ голоса для его прикрѣпленія. Латунный листъ стачивается на одну сторону тоже особымъ шарошечнымъ станкомъ для полученія къ концу голоса утоненія. Механизмъ станка переставной для разной длины и толщины мѣднаго листа. Дыры въ цинковыхъ планкахъ для прикрѣпленія голосовъ продѣлываются особымъ сверломъ. Латунь прокатная получалась Чулковымъ съ патроннаго завода, но не годилась вслѣдствіе недостаточной упругости, и теперь выписывается изъ заграницы. Эти голоса заклепываются на гвоздяхъ. Голоса тоже переглядываются и настраиваются. Для стальныхъ голосовъ употребляются пружины стѣп-

ныхъ часовъ. Сталь отпускають и дальше поступаютъ также, какъ и съ мѣдью. Очень часто подъ именемъ стальныхъ голосовъ идутъ голоса изъ бѣлой латуни. За стальные голоса платится до 4 руб. за планку.

*Выдѣлка мѣховъ.* Для мѣховъ необходимъ картонъ, бумага для оклейки и лайка. Картонъ бѣлый и сѣрый покупается отъ 3 руб. 50 коп. до 4 руб. и болѣе за пудъ и низшій сортъ по 2 р. 50 коп. Листы картона имѣють 1 арш. 5 вершковъ длины и 14 вершковъ ширины. Бумага разноцвѣтная стоитъ, смотря по качеству, отъ 3 р. 50 коп. до 30 р. стопа. Для угловъ покупается лайка — обрѣзки съ перчаточныхъ и кошелечныхъ фабрикъ, отъ 15 до 50 руб. за пудъ. Покупаются и цѣлыя бараны шкуры. Снаружи край оклеивается рантомъ изъ клеенки. Клейка мѣховъ производится большею частію женщинами. Имъ дается матеріалъ, кромѣ клея, и за мѣхи 70 копѣчной гармоніи платится по 5—6 коп. На 100 мѣховъ идетъ на 45 коп. клею и женщина можетъ заработать на клейкѣ мѣховъ до 3 руб. въ недѣлю безъ помощницъ (приблизительно, 50 и болѣе мѣховъ, даже до 100 въ недѣлю).

*Сборка, отдѣлка и окончательная настройка.* Сборщикъ устанавливаетъ клавиатуру, прибавляетъ планки; затѣмъ настраиваетъ аккордомъ, сначала квинту и терцію, потомъ октаву. Дѣлаются басовые клавиши. Настраиваются 2 аккорда на тоникѣ и субдоминантѣ. Дѣлаются залого или клапаны изъ лайки, закрывающіе щели, черезъ которыя воздухъ входитъ въ голоса. Инструменты у сборщика — трехгранка, плоскогубцы, отсѣкатели и молотокъ. Кромѣ того, есть заостренный крючекъ для точной настройки нижнихъ голосовъ въ собранной гармоніи, которыхъ нельзя достать напильникомъ. Мальчики красятъ и оклеиваютъ бордюрами бока. Украшенія верхнія и боковыя, ручки для регистровъ и застѣжки изъ никкелированного цинка, а также и штампы покупаются на фабрикахъ Жижина и Бѣллева въ Тулѣ. У мастера Чулкова есть машинка, которая огибаешь багетъ никкелированнымъ цинкомъ, и прессъ для тисненія угловъ и орловъ. Настройка ведется сначала на губахъ, потомъ уже въ самой гармоніи, причемъ вдыханіе металлической пыли, въ особенности мѣдной, оказываетъ вредное вліяніе на здоровье рабочихъ. У Чулкова есть машинка для настройки, устроенная имъ въ 1884 году, въ видѣ особаго стола съ клавишами для каждаго голоса. Планки прикрѣпляются сверху пружинами и воздухъ нагнетается мѣхами, приводимыми въ движеніе погами.



Фабрикантъ Бѣляевъ продаетъ свои издѣлія, приблизительно, по слѣдующимъ цѣнамъ:

басовые клапаны по  $3\frac{1}{2}$  коп.,  
крючки для затвора мѣховъ съ винтами — 12 р. тысяча,  
углы большіе — 5 р. тысяча,  
регистравыя головки — отъ  $2\frac{1}{2}$  до 5 коп. за штуку.

У Бѣляева есть керосиновый двигатель, но при немъ всѣ гармонныя украшенія выдѣлывались на особыхъ станкахъ, состоящихъ изъ наковальни и гири, скользящей по вертикальнымъ направляющимъ и приводимымъ въ движеніе стремениемъ и веревкой, перекинутой черезъ блокъ. Эта работа, исполняемая женщинами, очень тяжела и вредна.

Клавиатура дѣлается особыми колодочниками изъ липы и березы. Клавиши или конюшки обиваются костью и никкелемъ и набираются женщинами. Мѣста для клавиатуры пропиливаются пилами. Потомъ, если нуженъ второй рядъ, — подклеиваются куски и пропиливаются второй разъ. Мѣста для клавишъ вынимаются стамеской. Клавиши насаживаются на ось станкомъ, или же просто пропиливаются пилой и насаживаются на ось. Пружины отсѣкаются прямо отъ длиннаго куска проволоки. У мастера Чулкова есть еще приспособленіе для выдѣлки сразу большаго числа такъ называемыхъ лѣсенокъ, т. е. коробокъ съ перегородками, на которыя насаживаются планки. Дѣлается большой ящикъ въ видѣ трапеціи, въ двухъ длинныхъ сторонахъ пропиливаются пилою дорожки, въ которыя вставляются перегородки и весь ящикъ съ перегородками распиливается на много лѣсенокъ.

*Укладка гармоній и сбытъ.* Каждую недѣлю, по субботамъ и воскресеньямъ, гармоніи выносятся кустарями къ торговцамъ, которые имъ и платятъ отъ 6—7 коп. до 18 руб. за штуку. Гармоніи укладываются въ короба и ящики изъ липоваго лубка или еловаго дерева, въ полтора квадратныхъ аршина, въ которые помѣщается отъ 30 до 80 штукъ. Эти короба привозятся большею частью изъ Хрущева, въ 5-ти верстахъ отъ Тулы, и другихъ деревень. Также укладываются въ картонныя ящики, которые дѣлаются въ Чулковѣ. Гармоніи отправляются по всей Россіи, кромѣ западнаго края, въ Ростовъ на Дону, Одессу, Новороссійскъ, Тифлисъ, Симферополь, Севастополь и даже въ Персію — съ Нижегородской ярмарки.

*Роды гармоній.* Гармоніи можно подраздѣлить по устройству ихъ на 4 разряда:

1) на которыхъ каждый клавишъ даетъ два звука, — одинъ при сжиманіи, а другой при растягиваніи мѣховъ; къ этому разряду принадлежатъ:

а) череповецкія, отличающіяся расположеніемъ регистровъ не сбоку, а на верхней доскѣ;

б) итальянскія — широкаго, приближающагося къ квадратному, фасона;

в) елецкія — маленькія, очень пестро отдѣланныя;

г) певскія — маленькія черныя, съ сильнымъ звукомъ;

2) въ которыхъ одинъ клавишъ даетъ одинъ и тотъ же звукъ при сжиманіи и растягиваніи — это такъ называемыя ливенскія, рояльнаго строя, какъ говорятъ въ Тулѣ, длинныя и узкія, имѣютъ отъ 8 до 18 клавишей и отъ 6 до 14 басовъ;

3) двухрядныя, въ которыхъ основной тонъ втораго ряда представляетъ доминанту основнаго тона нижняго ряда;

4) хроматическія, представляющія значительное усовершенствованіе, сдѣланное Н. И. Бѣлгородовымъ, — имѣютъ 12 клавишей и 11 полутоновъ.

Первый рядъ представляетъ обыкновенную русскую гармонію, дающую слѣдующіе звуки:

Клавиши.				
	1	2	3	4
При растягиваніи	до	ми	соль	до
При стягиваніи	ре	фа	ля	си

и т. д.

Второй рядъ представляетъ полутоны, размѣщенные слѣдующимъ образомъ:

Клавиши.				
	1	2	3	
При растягиваніи	ре #	фа #	си	
При стягиваніи	до #	соль #	си b	

и т. д.

Такія гармоніи изобрѣтены Бѣлгородовымъ 22 года тому назадъ и имъ образованъ хоръ преимущественно изъ рабочихъ оружейнаго завода, исполняющій весьма музыкально и по нотамъ различныя, даже трудныя вещи. Гармоніи въ хорѣ различныхъ родовъ: 1, 2 и 3 кларнеты, имѣющіе, начиная съ одночертнаго «до» 3 октавы наверхъ. Пиколо — на октаву выше, басеть — съ болѣе закрытымъ звукомъ, того же объема; корно-басъ — на октаву выше; 1 и 2 басы — съ разницей въ

характеръ звука. На всѣхъ этихъ гармоніяхъ играютъ только правой рукой, а лѣвой управляютъ мѣхами. Одна изъ гармоній подвязывается къ колѣну и имѣетъ рояльные клавиши и рояльный строй и служитъ связывающимъ звеномъ, беря аккомпаниментныя аккорды. Эти хроматическія гармоніи обыкновенно со стальными голосами стоятъ отъ 25 до 100 рублей. Упомянутый хоръ, выступая публично, имѣетъ большой успѣхъ.

*Общій обзоръ промысла.* Въ приложеніи ко всеподданѣйшему отчету Тульского губернатора за 1895 годъ, значится, что въ городѣ Тулѣ имѣется 14 гармонныхъ заводовъ, на которыхъ рабочихъ и мастеровъ 240 человекъ. Сумма выработки до 59,600 руб., причемъ производится до 85,730 штукъ гармоній. Изъ этого видно, что всю остальную массу издѣлій на 700 тыс. руб. производятъ кустари, сбывающіе свои издѣлія скупщикамъ. Узкая спеціализація труда производитъ постоянное пониженіе заработка, стараніе выработать какъ можно больше, не обращая строгаго вниманія на качество и весьма сильно подчиняетъ кустаря скупщику. Много лѣтъ существуетъ гармонный промыселъ въ Тулѣ и онъ почти не улучшился. При дешевой ручнаго труда фабрикантамъ не надо заводить никакихъ станковъ и единственные станки, видѣнные мною, случайно куплены у Циммермана послѣ прекращенія имъ производства. Издѣлія Тулы, очевидно, удовлетворяютъ вкусамъ невзыскательныхъ покупателей и потому производители не считаютъ нужнымъ улучшать производство, горю, что съ нихъ и того довольно, что они имѣютъ.

Необходимо упомянуть здѣсь о стремленіи инспектора ремесленного училища въ Тулѣ, г. Лапшина, улучшить производство посредствомъ устройства въ Тулѣ, по типу низшихъ ремесленныхъ школъ, школы гармоннаго дѣла, снабженной необходимыми машинами, опытнымъ мастеромъ и въ которой бы преподавались необходимыя познанія изъ Закона Божія, русскаго языка, ариѳметики, счетоводства, рисованія, музыки и пѣнія и практическія занятія. Курсъ ученія 4 года и на содержаніе школы требовалось по 2,770 руб. въ годъ. Проектъ этотъ остался неосуществленнымъ.

### Гармонное производство въ Вятской губерніи.

Гармонное производство въ Вятской губерніи возникло въ селѣ Истобенскомъ, Орловскаго уѣзда; здѣсь начали поправлять старія тульскія гармоніи и дѣлать новыя, приблизительно, въ половинѣ на-

стоящаго столѣтія. Изъ села Истобенскаго промыселъ перешелъ въ г. Орловъ и оттуда въ Вятскій уѣздъ. Въ настоящее время всего болѣе производство гармоникъ распространено въ Вятскомъ уѣздѣ (264 мастера), Котельническомъ (127 ч.) и Орловскомъ (115 чел.). Существуетъ производство и въ другихъ 8 уѣздахъ, но сравнительно небольшое. Всего во всѣхъ уѣздахъ занимается промысломъ 766 мастеровъ, не считая учениковъ и рабочихъ.

Ящики или корпуса гармоній дѣлаются особыми мастерами — столярами, напр., въ деревнѣ Трушинской, Кстиницкой волости. Лѣсъ покупается въ Вяткѣ, преимущественно ольховый. Ящикъ вершковъ  $3\frac{1}{2}$  ширины и 7 длины стоитъ отъ 15 до 25 коп. Ящики красятся и полируются самими гармонными мастерами. Клавиши дѣлаются березовые; для этого покупаются мелкіе брусья, которые потомъ сушатся. Клавиши обтягиваются никкелемъ, который снизу заколачиваютъ маленькими машинными гвоздями. Крупные концы клавишъ покупаются или въ мѣстномъ земскомъ кустарномъ музеѣ или у торговцевъ, которые выписываютъ ихъ, а также и разныя укрѣпленія отъ Бѣляева изъ Тулы и Болховитина изъ Москвы. Никкелированный цинкъ стоитъ 30—35 к. за листъ. Для укрѣпленія верхнихъ угловъ и подписей, медалей и фамиліи производителя употребляются штемпеля, печатающіе посредствомъ вдавливанія въ горячемъ видѣ съ бронзовымъ порошкомъ въ очень простомъ винтовомъ прессѣ. Наборъ штемпелей стоитъ 3 р. 50 к. (3 штуки); дѣлаются они въ Вяткѣ слесаремъ Сверловымъ. Лѣсенка клеится самимъ мастеромъ, бока изъ ольхи, а перегородки изъ ели. Регистровыя задвижки дѣлаются изъ орѣховой тонкой фанеры. Планки для голосовъ дѣлаются почти исключительно мѣдными и для нихъ покупается латунь листами, по цѣнѣ отъ 35 до 40 коп. за фунтъ. Планки обрѣзаются по шаблону рычажными ножницами, просѣкаются на особыхъ станкахъ, дѣлаемыхъ кустаремъ, кузнецомъ Вороповымъ, въ деревнѣ Цыганъ, Пасеговской волости, Вятскаго уѣзда. Этотъ станокъ состоитъ изъ рукоятки, могущей двигаться около оси. Ближе къ оси вставляется штемпель или бородокъ по вятскому выраженію. Внизу есть желѣзная полоса съ дырами, такъ что штемпель при движеніи рычага входитъ въ эту дыру. На эту желѣзную полосу привинчивается планка, затѣмъ нажимаютъ ручку, подъ которую подложенъ кусокъ дерева, чтобы бородокъ не шелъ слишкомъ далеко. Планки выпрямляются, чистятся и сверлятся дыры для шпильекъ, служащихъ для прикрѣпленія голосовъ. Дырки для голосовъ протираются напильникомъ въ тискахъ и

на рукахъ. Голоса, въ различіе отъ тульскихъ, плющатся изъ мѣдной проволоки молоткомъ на наковальнѣ. Проволока стоитъ 40 коп. фунтъ. Употребляются № № 12—17. Проволока накаливается до красна, расколачивается, второй разъ накаливается и второй разъ расколачивается. Ученикъ парѣзаетъ изъ проволоки шпильки и обтачиваетъ ихъ съ одного конца. Планка кладется на деревянную наковальню и вбиваются шпильки. Продѣлывается дырка въ голосовомъ пруткѣ, онъ надѣвается на шпильку, съ изнанки обчерчивается шиломъ сквозь дыру въ планкѣ, обрѣзается ножницами съ пружиною и приклеивается. Потомъ подгоняется точно, вытирается напильникомъ до надлежащей толщины, прибивается и настраивается. Послѣ выдѣлки планки прогрѣваются, потомъ снова настраиваются. Въ день можно сдѣлать до 100 голосовъ.

Мѣхи клеятся въ вятскомъ уѣздѣ изъ такъ называемой «архивы», т. е. продаваемой разными учрежденіями архивной бумаги, которая покупается по цѣнѣ отъ 6—8 коп. за фунтъ. Такая бумага склеивается по 4—6 листовъ вмѣстѣ, причемъ фунта хватаетъ на десятиклавишную гармонію. Мѣха клеится подмастерьями. Для угловъ употребляется такъ называемая «пашина», которая покупается у шубниковъ и представляетъ изъ себя отбросы отъ шубнаго производства; цѣна ей 15—25 коп. за фунтъ, котораго хватаетъ на 3 десятиклавишныя гармоніи. Также употребляется бѣлая лайка, покупаемая шкурками отъ 20 к. до 60 к. за штуку. Шкурки въ 20 коп. хватаетъ на 2 мѣха десятиклавишной гармоніи. Для клапановъ (ирховъ) и подкладки подъ клавиши идетъ сафьянъ (1 р. за шкурку, хватающую на 15 десятиклавишныхъ гармоній). Мѣхи расчерчиваются шиломъ или ножикомъ по линейкѣ и загибаются. Дѣлаются 4 стѣнки, отсѣкаются углы и приклеиваются къ ящичку. Углы склеиваются коленкоромъ или бумагой, а углубленія — лайкой или пашиной. Затѣмъ всѣ бока оклеиваются бумагой, а самые борты клеенкой. Кромѣ архивной бумаги, для мѣховъ берется и картонъ, по 24 коп. за листъ, достаточный для 1½ гармоній въ 10 клавишей. Бумага для оклейки пріобрѣтается по 35 коп. за 10 листовъ.

Внутри гармоніи дѣлаются лѣсенки для планокъ самимъ мастеромъ. Планки вставляются на штифтахъ и на клею. Снаружи гармоніи окрашиваются краснымъ лакомъ и полируются бѣлой политурой. Винты для свинчиванія продаются гроссомъ (144 штуки), отъ 18 до 50 коп. Украшенія пріобрѣтаются отъ Бѣляева и Болховитина изъ

Москвы, по слѣдующимъ цѣнамъ: 12 угловъ — до 7 коп., басовые клапаны и душникъ — до 6 коп., 2 передвижки — до 6 коп., кольца и дудочки (20 штукъ) для зонтика — до 7 коп., шпеньки для обивки 70 штукъ — до 6 коп.

Хорошій мастеръ можетъ сдѣлать съ подручнымъ и ученикомъ до 4-хъ 10-ти клавишныхъ 2-хъ планочныхъ гармоній въ недѣлю, которые продаютъ по 3 руб. 25 коп. за штуку.

Въ Вяткѣ торгуютъ гармоніями до десяти человекъ, а также и земскій кустарный музей; у шести изъ означенныхъ лицъ найдется человекъ по 50 мастеровъ; кромѣ нихъ есть подмастерья и ученики. Всего, приблизительно, занимается около Вятки гармоннымъ промысломъ отъ 1,200 до 1,500 человекъ, считая всѣхъ занимающихся этимъ дѣломъ. Въ недѣлю они могутъ выработать до 2,400 гармоній, по 2 р. 25 к. за штуку въ среднемъ, что составитъ до 5,400 р., а въ годъ, считая 40 рабочихъ недѣль до 216 тыс. рублей. Считая стоимость матеріала въ 1 руб., отъ каждой гармоніи, получится заработокъ 1 р. 25 к. или за всѣ 40 недѣль около 120,000 руб., что составитъ, приблизительно, до 100 руб. въ годъ заработка на человека.

За ученіе мастера обыкновенно берутъ рублей по 10 въ годъ. Ученики начинаютъ съ клейки мѣховъ, протираютъ дырки въ планкахъ, рѣжутъ изъ проволоки шпифты, потомъ уже учатся наклепывать голоса и настраивать. Ученики находятся на хозяйскомъ содержаніи.

Полный наборъ инструментовъ стоитъ рублей 30. Именные штемпеля стоятъ 8 рублей.

Въ Вяткѣ очень много выдѣлывается такъ называемыхъ итальянокъ, которыя соотвѣтствуютъ ливенскимъ гармоніямъ рояльнаго строя. Вятскія гармоніи вообще выглядятъ очень недурно, безъ излишней пестроты. Работа очень чистая и не такая поспѣшная, какъ въ Тулѣ. Голоса изъ плющеной проволоки держатъ строй гораздо дольше, сдѣланные изъ латуннаго листа и потому вятскія гармоніи идутъ въ Сибирь въ большемъ количествѣ; здѣсь ихъ любятъ больше тульскихъ.

Въ Вяткѣ дѣлаются также хроматическія гармоніи, только другого рода чѣмъ въ Тулѣ. Къ обыкновенной итальянкѣ придѣлывается 2-ой рядъ, заключающій въ себѣ полутоны. Клавиатура выходитъ похожею на гармонифлютъ, только съ клавишами въ видѣ кнопокъ; въ ней 18 клавишей, 13 полутоновъ и басовъ 12 или 8. Такихъ гармоній

дѣлается пока очень мало, главнымъ образомъ, вслѣдствіе неудобства игры на близкой къ рояльной клавиатурѣ 4-мя пальцами; на басахъ же совершенно неудобно играть, вслѣдствіе ихъ случайнаго размѣщенія и разнаго звука въ разныя стороны, тогда какъ въ правой рукѣ звукъ въ обѣ стороны отъ одной и той-же клавиши одинаковъ.

Главными мастерами въ Вятскомъ уѣздѣ считаются Сунцовъ и Столбовъ, которые дѣйствительно работаютъ очень старательно и чисто; при этомъ Столбовъ продаетъ гармоніи съ ручательствомъ на 1 годъ. Оба получили на Нижегородской выставкѣ 1896 г. медали.

Таково положеніе гармоннаго производства въ Вятской губерніи. Способъ работы во всѣхъ мѣстностяхъ одинъ и тотъ же. Особыхъ машинъ нѣтъ. Отличительная черта вятскаго кустаря та, что онъ работаетъ почти все самъ въ своей семьѣ и менѣе зависитъ отъ другихъ лицъ, какъ, напр., тульскій кустарь.

*Производство фисгармоній въ Вятскомъ уѣздѣ.* Одинъ мастеръ, живущій въ деревнѣ «Субботиха», Макарьевской волости, Николай Пяткинъ, задался цѣлью дѣлать фисгармоніи. Онъ пачамъ копировать образецъ, купленный мѣстнымъ кустарнымъ музеемъ на Нижегородской выставкѣ за 100 рублей. Одинъ такой инструментъ въ 5 октавъ ему удалось продать на Холуницкій чугуново-литейный заводъ, а другой, въ 4 октавы, мнѣ случилось видѣть въ музеѣ. Звукъ этой фисгармоніи очень плохой, напоминающій обывновенную гармонію и настройка страдаетъ неточностью. Черный полированный корпусъ выглядитъ очень неуклюже. Клавиатура сдѣлана очень неровно и изъ плохой кости. Въ музеѣ же стояла и другая копія съ того же образца (мастера Сунцова изъ деревни Заполицы, Пасеговской волости), которая страдала тѣми же недостатками.

Въ бытность мою въ деревнѣ Церковной, Макарьевской волости, мнѣ пришлось посѣтить Столбова, одного изъ лучшихъ гармонныхъ мастеровъ. Онъ началъ производство гармоній еще съ 1875 года и года три тому назадъ началъ дѣлать на память, по видѣнному имъ образцу, фисгармонію съ валами. Валы были заказаны въ Перми проѣзжему органному мастеру и стоили 63 рубля. Изъ Перми же были выписаны 32 готовыхъ голоса за 8 руб., скобы за 1 руб., 50 коп. и целлюлоидъ для клавиатуры за 5 руб. Корпусъ сдѣлалъ одинъ кустарь за 17 руб. Фисгармонія имѣетъ два ряда голосовъ, по 61 въ каждомъ, всего 122 голоса и 4 регистра, изъ которыхъ первый открываетъ одинъ рядъ голосовъ, другой—второй рядъ дискантовъ, третій—второй рядъ

басовъ и четвертый открываетъ доску для forte. Клавиши чрезчуръ длинны, тонъ и настройка плохи. Столбовъ работалъ эту фисгармонію потихоньку, въ теченіе трехъ лѣтъ и хочетъ продать ее за 150 руб., причемъ, очевидно, почти не будетъ имѣть никакой прибыли.

*Производство англійскихъ концертинъ.* Первая концертина сдѣлана мастеромъ Сунцовымъ въ деревнѣ Заполицы, Пасеговской волости, въ 1894 году по заказу учителя пѣнія Вятскаго реальнаго училища. Для земскихъ народныхъ училищъ уѣздною управою было приобрѣтено 8 концертинъ, которыя и были розданы учительницамъ для обученія учениковъ пѣнію. Эти концертинны представляли копію съ англійской концертинны фабрики Лакенала, стараго образца, и обходились управѣ въ 35 рублей. Тонъ былъ сравнительно плохъ, клавиши высоки, самый инструментъ сравнительно великъ, хотя, вообще говоря, работа была довольно чистая.

На нижегородской выставкѣ мнѣ случилось видѣть вятскую концертину и такъ какъ этотъ инструментъ представляетъ признанное многими авторитетами удобство при обученіи пѣнію, то мнѣ захотѣлось усовершенствовать это производство, такъ какъ оно до сихъ поръ единственное въ Россіи. Изъ заграницы (изъ Лондона) были выписаны мною клавиши, винты, голоса, посланъ хорошій образецъ, дано нѣсколько практическихъ совѣтовъ и результатъ получился тотъ, что новая вятская концертина стоитъ уже 25 рублей, вмѣсто прежнихъ 35 руб., гораздо лучше выглядитъ снаружи и имѣетъ болѣе полный и красивый тонъ. Въ настоящее время Сунцовъ дѣлаетъ концертину болѣе высокой отдѣлки и со стальными голосами, стоимостью въ 50 руб. (равную по достоинству заграничной въ 100 руб.). Разсчетъ стоимости издѣлія будетъ приведенъ ниже.

*Производство струнныхъ инструментовъ.* Въ селѣ Богородскомъ (7 верстъ отъ Вятки) мастеръ Посажениковъ съ двумя сыновьями дѣлаетъ струнные инструменты (скрипки, альты, виолончели и контрбасы). Дѣдъ Посаженикова выучился дѣлу у одного мастера въ деревнѣ Дымковѣ. Скрипки самыя примитивныя, работаются въ 2 дня. Дерево употребляется сплавное—осина, береза и ель. Деки вырѣзаются изъ толстой доски по шаблону, бока гнутся тоже по шаблону изъ березовой фанеры и заземляются зажимами. Грифъ и подгрифокъ дѣлаются изъ березы, порожекъ изъ пальмы, бука или чернаго дерева. Продажная цѣна скрипокъ отъ 35 коп. (дѣтскія) и до 2 руб. Одна была продана даже за 10 руб. Виолончель этого мастера была



продана на Нижегородской выставкѣ за 9 руб. Посажениковъ получилъ денежную награду на Казанской выставкѣ 1890 года за свое производство. Онъ дѣлаетъ не только скрипки, но бубны и балалайки. Вятскій скрипачъ Васильевъ пробовалъ поощрять производство, но Посажениковъ мало отъ этого усовершенствовался. Скрипки продаются въ Вятку торговцу Попову, который требуетъ преимущественно дѣтскія скрипки. Продаются они также въ Казани татарамъ, любителямъ игры на скрипкѣ. По отзывамъ старожиловъ, въ прежнее время игра на скрипкѣ была очень распространена среди крестьянъ и теперь еще сохранились старики-мельники играющіе на скрипкахъ. За игру на вечеринкахъ брали деньги. Производство скрипокъ въ селѣ Богородскомъ существуетъ болѣе 100 лѣтъ.

*Производство камертоновъ.* Въ томъ же селѣ Богородскомъ живетъ крестьянинъ Сапожниковъ, слесарь, который чинитъ ружья, часы, гармоніи и дѣлаетъ камертоны на столько хорошо, что имѣетъ похвальный листъ съ Казанской выставки 1890 г. за это производство.

Сапожниковъ началъ заниматься этимъ дѣломъ лѣтъ 35 тому назадъ. Въ началѣ ему очень трудно было настраивать камертоны, за недостаткомъ слуха, но за послѣдніе годы у него начало выходить вѣрно и хорошо. Для своего издѣлія онъ покупаетъ въ Нижнемъ или въ Казани полосы англійской стали въ 3 аршина длиною, вѣсомъ 4 фунта, стоимостью по 25 коп. за фунтъ. Изъ фунта выходитъ 7 штукъ средней величины камертоновъ. Сталь накаливается въ горнѣ до вишнево-краснаго цвѣта, разсѣкается, раздвигается кляномъ, выбивается и отрѣзывается, затѣмъ отпиливается подпилкомъ въ тискахъ и обтачивается на точильномъ камнѣ. Настройка заключается въ опилованіи корня (для повышенія звука) и концовъ вилки (для пониженія). 100 камертоновъ можно сдѣлать въ 20 дней. Сапожниковъ продаетъ ихъ отъ 25 до 35 коп. за штуку, а бракъ за 15—20 коп. Бракомъ называются менѣе звонкіе камертоны, вслѣдствіе расщепленія стали, или ея волокнистаго строенія. Заработокъ доходитъ до 1 р. въ день. Камертоны продаются въ Вяткѣ купцу Тихонову и везутся самимъ Сапожниковымъ въ Казань и Нижній. Сбытъ у него вѣрный и постоянный. Работѣ своей онъ не учитъ никого, чтобы не породить конкурентовъ. На камертонахъ онъ кладетъ штемпель «С», свой инициалъ, чѣмъ вводитъ въ заблужденіе покупателей, думающихъ, что это обозначаетъ ноту «С», т. е. до.

## Производство гитаръ въ Звенигородскомъ уѣздѣ, Московской губерніи.

Гитарнымъ производствомъ занимаются въ деревняхъ: Шиховѣ, Ягунинѣ, Бѣлосоровѣ, Татаркѣ и Лутцинѣ, Звенигородскаго уѣзда (въ 4 верстахъ отъ Звенигорода находится деревня Шихово). Основатель промысла—крестьянинъ Краснощековъ, жившій въ Москвѣ и переселившійся въ Шихово. Всѣхъ занимающихся промысломъ въ Шиховѣ 76 человекъ, въ Ягунинѣ—3 чел., въ Бѣлосоровѣ—18 чел., въ Татаркѣ—5 чел., въ Лутцинѣ—4 чел., а всего 106 человекъ, считая мастеровъ и учениковъ.

Производство начинается съ того, что дѣлаютъ изъ куска дерева болванъ съ вырѣзомъ въ формѣ гитары, по образцу. Нарѣзается фанера и наклеивается на подкладку. Заготавливается сразу приблизительно на дюжину гитаръ (партія). Фанеры употребляются тонкія такъ называемыя пожовыя, орѣховыя, краснаго дерева, клена, „агортвовыя“ (заграничный букъ съ рисункомъ—птичій глазъ) простыя и крашенныя. Подкладкой служатъ липа и ольха. Простыя гитары дѣлаютъ изъ березы. Бока выгибаются по болвану изъ двухъ половинокъ, приклеиваются верхнее и нижнее гнѣзда и все защемляется рядомъ винтовъ. Потомъ дѣлаются верхнія и нижнія деки. Верхняя дѣлается для резонанса изъ ели (идетъ заграничная ель болѣе мелкослойная и менѣе смолистая, чѣмъ русская). Она распиливается на доски въ  $\frac{1}{16}$  вершка толщины. Каждая дека клеится изъ 2 частей, причѣмъ подкладываются по 3 еловыя пружины па деку. Деки накладываются на бока, вынутые изъ болвана, приклеиваются и защемляются. Потомъ дѣлаютъ украшенія съ краевъ, прорѣзаютъ кружокъ и украшаютъ его окружность. Украшенія дѣлаются изъ такъ называемыхъ жилочекъ; склеиваются 2 или 3 фанерки разнаго цвѣта, обыкновенно бѣлыя и черныя, распиливаютъ поперекъ на тонкія полоски, которыя и называются жилками. Кружокъ украшается перламутромъ. Для этого вырѣзается углубленіе, заполняется черною пылью съ клеемъ и въ эту массу вставляется перламутровыя фигуры, которыя выписываются съ германскихъ фабрикъ. Послѣ обклейки гитара чистится наждачной бумагой и кроется спиртовымъ лакомъ разъ 20, пока не будетъ блестѣть. Затѣмъ дѣлается грифъ изъ березоваго, грушеваго или краснаго дерева. Грифъ состоитъ изъ трехъ частей: головки, ручки и пятки (куда ввертывается винтъ). На ручку кладется фанерная накладка всегда черная, хотя и

не настоящего черного дерева, которое идетъ только на дорогіе сорты. На головку кладется порожекъ изъ черного дерева. Винты дѣлаются слесаремъ Василиемъ Федоровымъ въ Ягуняѣ, который дѣлаетъ и колки. Машины для гитаръ (для натягиванія струнь) заграничныя, изъ Маркнейкирхена, близъ Лейпцига. Проволока для ладовъ тоже заграничная. Край отверстія кружка приходится противъ 5 лада на гриффъ. Затѣмъ ставится подставка для струнь и кнопки для нихъ (и то и другое заграничное).

Необходимые инструменты: рубанокъ простой, двойной, цинубка, цикля, пила продольная, маленькая и ножовка, стамески, подпилки, рашпиль, точилка; все это стоитъ отъ 20 до 25 рублей.

Одинъ мастеръ можетъ сдѣлать до трехъ простыхъ гитаръ въ недѣлю, а болѣе дорогихъ—не болѣе одной. Работа начинается съ сентября и продолжается до іюня. Всего выдѣлывается до 10,000 гитаръ, которыя продаются въ Москвѣ и изъ нихъ  $\frac{3}{4}$  фирмою Ю. Г. Циммермана, которая принимала большое участіе въ усовершенствованіи этого производства, въ лицѣ одного изъ служащихъ этой фирмы г. Тегера, который 7 лѣтъ потрудился, чтобы научить кустарей выдѣлывать хорошій товаръ, удовлетворяющій требованіямъ покупателей.

Существуетъ до 10 сортовъ гитаръ, различающихся по отдѣлкѣ и матеріалу. Продажная цѣна отъ 1 р. до 10 р. Средняя гитара стоитъ отъ 2 р. 50 к. до 4 р. 50 к.

Шиховскіе крестьяне, бывшіе монастырскіе, получили по  $1\frac{1}{4}$  десятины на душу и гитарный промыселъ доставляетъ имъ большое подспорье къ существованію. Прежде работа производилась въ жилыхъ избахъ, но теперь уже человекъ 6 въ Шиховѣ имѣютъ мастерскія, помѣщающіяся въ отдѣльныхъ строеніяхъ и чрезъ это и самая работа становится аккуратнѣе и чище. Въ этихъ строеніяхъ сдѣланы русскія печи, на которыхъ досушиваются матеріалы.

Струны натягиваются уже въ магазинѣ Циммермана, которымъ также производится и повѣрка ладовъ. Фирма эта даетъ кустарямъ матеріалъ по своей цѣнѣ и онъ обходится имъ дешевае, чѣмъ если бы они покупали его въ другомъ мѣстѣ, такъ какъ фирма покупаетъ матеріалъ оптомъ по сравнительно дешевой цѣнѣ.

Въ Шиховѣ дѣлаются еще балалайки (двумя человекaми), стоимость ихъ отъ 1 р. до 3 р. за штуку; ими производится до 300 штукъ въ годъ. и два семейства производятъ скрипки (дѣтскія—цѣною отъ 60 коп. до 1 рубля), числомъ въ годъ до 500, также виолончели и

контрбасы. Въ Бѣлгородѣ одинъ кустарь дѣлаетъ балалайки отъ 15 коп. за штуку. Струны употребляются исключительно заграничныя. Русскія, по объясненію специалистовъ, не годятся потому, что кишки русскихъ овецъ, вслѣдствіе свойствъ корма, слишкомъ толсты. Въ Россіи существуютъ варшавскія струны, но красныя и плохія. Заграницей струны дѣлаютъ изъ кишекъ англійскихъ овецъ. Кишка вымачивается, разрѣзается вдоль, потомъ раздѣляется на 4 или 5 слоевъ, закручивается на машинкѣ и бѣлится въ сѣрномъ дыму.

Приведенный выше обзоръ кустарнаго производства музыкальныхъ инструментовъ далеко еще не исчерпываетъ всего, что дѣлается въ Россіи по этой отрасли народнаго труда. Извѣстно, на примѣръ, что гармоніи выдѣлываются въ Череповецкомъ и другихъ уѣздахъ Новгородской губерніи, также въ губерніяхъ Нижегородской и Пермской; скрипки—въ Казанской и въ Сѣверо-западномъ краѣ; производство церковныхъ органовъ—въ Лифляндіи и др. Поименованными въ моемъ обзорѣ работами занято до 11.500 человекъ, которые всѣ вмѣстѣ выработываютъ товара на сумму болѣе милліона рублей, что имѣетъ немалое значеніе для благосостоянія кустарямъ и позволяетъ имъ, живя у себя дома и имѣя сравнительно малое обзаведеніе, зарабатывать деньги, довольно большія, безъ особо тяжелаго физическаго труда.

Главную роль играетъ производство гармоній, какъ наиболѣе распространеннаго въ народѣ инструмента. Нѣтъ никакого сомнѣнія въ томъ, что этотъ инструментъ мало совершененъ, не имѣя полутоновъ; но при слабомъ эстетическомъ развитіи народъ вполне имъ довольствуется. Встрѣчаются, однако, лица, которыхъ примитивная гармонія не удовлетворяетъ и они стараются ее усовершенствовать, обративъ въ хроматическую; но эта гармонія пока еще не идетъ за отсутствіемъ спроса.

При моемъ изслѣдованіи мнѣ случилось натолкнуться на одно замѣчательное обстоятельство: почти всѣ производители музыкальныхъ инструментовъ на нихъ не умѣютъ играть и, слѣдовательно, не могутъ надлежащимъ образомъ оцѣнить ихъ качество. У многихъ нѣтъ надлежащаго слуха; очень часто при настройкѣ затрудняются опредѣлить, надо ли повысить звукъ, или понизить. Многіе кустари сожалѣютъ, что не знаютъ нотъ, что ихъ некому научить этому. Тульскіе кустари, при узкой спеціализаціи труда, вполне зависятъ отъ тѣхъ лицъ, кому они сбываютъ выдѣланныя ими части гармоній и заработокъ ихъ весьма не великъ. Трудно имъ затѣять что либо новое, такъ какъ

ихъ матеріальное положеніе и зависимость отъ скупщиковъ не позволяютъ этого.

Вятскіе кустари болѣе свободны и самодѣятельны. Выработка инструмента сосредоточена въ одной семьѣ. Эта семья является маленькой фабрикой, которая дѣлаетъ у себя всѣ части (кромѣ деревянныхъ). Самая обстановка подгородныхъ вятскихъ кустарей уже показываетъ ихъ сравнительную обеспеченность: хорошія избы, иногда даже каменные, отдѣльныя комнаты для мастерскихъ. Они по большей части грамотны, очень любознательны и готовы дѣлать всякую новую вещь, если имъ только покажутъ образецъ. Хорошимъ примѣромъ служить можетъ Столбовъ, который видѣлъ нѣсколько разъ фисгармонію съ валами, взялся ретиво за постройку таковой и, несмотря на полное незнакомство съ техникою дѣла, сработалъ вещь, которая хотя и страдаетъ многими недостатками, но все таки удовлетворяетъ своему назначенію. По этимъ то причинамъ, несмотря на отдаленность Вятской губерніи, мнѣ кажется возможнымъ усовершенствовать въ этомъ районѣ 2 производства: фисгармоній и концертинъ. Эти инструменты могутъ имѣть сбытъ, какъ въ самой Вятской, такъ и въ окрестныхъ губерніяхъ, для школъ различныхъ вѣдомствъ.

Желательно, однако, чтобы кустарями выдѣлывался товаръ вполне пригодный для торговли, который бы выдерживалъ сравненіе съ заграничнымъ и былъ бы по цѣнѣ значительно дешевле послѣдняго. Заграничный товаръ несетъ въ себѣ пересылку, таможенную пошлину, прибыль комиссіонера и прибыль торговца. Такъ, на примѣръ, положимъ по преисъ-куранту какой либо торговой фирмы самая дешевая фисгармонія стоитъ 85 р. Это значитъ, что она стоитъ фирмѣ не болѣе 42—43 руб., такъ какъ она несетъ 15 руб. пошлинъ, перевозку и кромѣ того по оптовому преисъ-куранту фирма дѣлаетъ скидку не менѣе 20%. Должна, само собою разумѣется, при всѣхъ этихъ расходахъ оставаться нѣкоторая прибыль на содержаніе всего торговаго предпріятія. Изъ этого видно, что при кустарной работѣ необходимо сдѣлать фисгармонію не хуже заграничной въ 85 руб., а по возможности даже и лучше, но такъ, чтобы она стоила при покупкѣ изъ первыхъ рукъ не дороже 40—50 руб.

Привожу приблизительный подсчетъ стоимости выработки школьной фисгармоніи въ 4 октавы, красиваго фасона, оклеенной орѣховыми фанерами подъ воскъ, по типу шидмайеровскихъ, или американскихъ. Такой фасонъ для кустарей удобнѣе, такъ какъ они оклеивать

фанерами умѣютъ, а полировать большія поверхности еще не научились. Полировка стоитъ дороже, да и скорѣе портится.

Стоимость матеріала по вятскимъ цѣнамъ:

корпусъ съ перегородками матоваго на- клейнаго орѣха . . . . .	8 р. — к.
латуни № 10 на планку въ 4 октавы, 4 фунта . . . . .	1 » 40 »
латуни № 14 на голоса, 2 фунта . . . . .	— » 70 »
лайки на 3 мѣховъ (8 хорошихъ шку- ровъ по 50 коп.) . . . . .	4 » — »
винтовъ для голосовъ и клавиатуръ на 2 » — »	
картонъ (5 листовъ по 15 к.) и бумаги (5 листовъ по 5 к.) для мѣховъ . . . . .	1 » — »
скобы (1 р. 20 к.), петли и замокъ . . . . .	2 » — »
шерстянаго фая на 5 штукъ, 1 <sup>1</sup> / <sub>4</sub> арш.— 75 к., на штуку . . . . .	— » 15 »
проволоки для пружинъ № 16, 2 ф. . . . .	— » 70 »
разные винты (гроссъ—75 к.), грубыя петли (2 пары по 10 к.), крючки жельзные для защелкиванія голо- соваго ящика . . . . .	1 » 95 »
брусъ для клавиатуръ липовые или ольховые . . . . .	— » 50 »
целлюлоидъ для крышки клавиатуръ . . . . .	4 » 50 »
3 пружины для мѣховъ . . . . .	— » 36 »
коврикъ для оклейки педалей . . . . .	— » 50 »
ремни въ педалямъ съ пряжками . . . . .	— » 20 »
<hr/>	
Итого . . . . .	27 р. 96 к.

Надъ голосами мастеръ проработаетъ . . . . .	5 дней.
» протиркой плапокъ . . . . .	2 дня.
» нижней клавиатурой . . . . .	3 »
» колодцами и мѣхами . . . . .	2 »
» верхней клавиатурой . . . . .	2 »
» складкой и отдѣлкой . . . . .	5 дней.

Итого . . . . . 19 дней.

Считая по 1 рублю въ день мастеру, что представляется вполне достаточнымъ, цѣна такой фисгармоніи получится въ 46 р. 96 к., причемъ стоимость матеріаловъ можетъ быть удешевлена, да и количество ихъ при расчетѣ показано нѣсколько преувеличенное. Число дней работы тоже сократится, если будетъ помогать дѣлать легкія части дешево стоящій ученикъ.

Такимъ образомъ, надо попытаться начать производство такого рода фисгармоній, которыя могутъ найти широкій сбытъ въ школахъ, также среди духовенства и нѣкоторыхъ небогатыхъ любителей. Есть надежда, что цѣна можетъ быть доведена ровно до 40 руб., если это производство пойдетъ надлежащимъ ходомъ и займетъ большее количество народа. Нѣкоторыя части необходимо будетъ выписывать прямо съ заграничныхъ фабрикъ, именно: целлюлоидныя покрывки, винты, скобы, петли надлежащаго фасона. Что касается голосовъ, то кустари должны научиться ихъ дѣлать сами и съ этой цѣлью я предложилъ Вятской уѣздной управѣ слѣдующую мѣру: отъ имѣющейся у нихъ въ музеѣ приличнаго тона фисгармоніи отвинтить одну октавную планку и дать ее одному кустарю (Пяткину) для копирования. Когда онъ принесетъ сдѣланную имъ планку, то вставить ее въ инструментъ на мѣсто выпущенной; если она окажется хорошей, то дать слѣдующую октаву и такъ далѣе. Сдѣланную же и оказавшуюся хорошей планку я просилъ прислать въ Петербургъ для окончательнаго просмотра и надлежащихъ указаній. Эти выработанныя самимъ кустаремъ планки послужатъ ему образцами для дальнѣйшихъ работъ.

Эта, такъ сказать, учебная работа должна происходить между дѣломъ, не отрывая кустаря отъ производства гармоній. Точно также необходимо выучить и другого кустаря (Столбова), который потомъ, вѣроятно, будетъ въ состояніи производить и болѣе дорогіе сорта при его трудолюбіи и сообразительности. Что касается имѣющагося на мѣстѣ матеріала для голосовъ, то онъ вполне пригоденъ для дѣла; тонъ зависитъ отъ вида, вѣса и способа прикрѣпленія язычка, что и будетъ достигнуто точнымъ подражаніемъ образцу. Мѣстнымъ наблюдателемъ я просилъ назначить г. Крехнина, бывшаго владѣльца гармонной фабрики и бывшаго служащаго при кустарномъ музеѣ, который всѣхъ этихъ кустарей хорошо знаетъ и которому я могу письменно передавать все, что нужно, такъ какъ съ нимъ, какъ человѣкомъ опытнымъ, легко имѣть дѣло. Матеріалы же будутъ приобрѣтаться черезъ Вятскій кустарный музей, который потомъ при продажѣ издѣлій возмѣститъ свои расходы.

Производство концертинъ уже значительно усовершенствовалось еще въ прошломъ году. Инструментъ этотъ, какъ бы то ни было, самый дешевый изъ годныхъ для обученія пѣнью и дальнѣйшее удешевленіе его можетъ оказать школамъ немалую услугу. До сихъ поръ онъ покупался исключительно въ Англии, при чемъ за 24 рубля можно имѣть инструментъ весьма плохой отдѣлки. Теперь же инструментъ, соответствующій англійскому въ 40 руб., мастеръ-кустарь Сунцовъ дѣлаетъ за 25 руб., по слѣдующему разсчету:

корпусъ и футляръ . . . . .	2 р. — к.
мѣди № 12, 2 фунта, на планки. . . . .	— » 70 »
провода на голоса $\frac{1}{2}$ ф. . . . .	— » 18 »
лайки для нихъ (клапанчики на голоса) — »	5 »
картонъ на мѣхи, листъ . . . . .	— » 15 »
лайка на пашины, перегородку гнѣздъ, и подкладку подъ рѣзьбу 2 шкурки по 25 коп. . . . .	— » 50 »
клеенки $\frac{1}{4}$ арш. . . . .	— » 9 »
бумаги для оклейки мѣховъ (для ру- башки) 2 листа. . . . .	— » 5 »
башмачки (40 к.) и винты боковые (10 к.) . . . . .	— » 50 »
латуни на клавиатурные рычаги, 1 ф. . . . .	— » 35 »
провода на пружины № 21—22 . . . . .	— » 15 »
выписанныя части . . . . .	6 » — »

---

Итого . . 10 р. 72 к.

Сработано можетъ быть однимъ мастеромъ въ 15 дней, что и составитъ (при продажной цѣнѣ въ 25 рублей) заработокъ по 1 рублю въ день. Такимъ образомъ результатомъ моего вмѣшательства въ это дѣло явилось значительное улучшеніе качества и удешевленіе, такъ какъ теперешній инструментъ лучшаго качества стоитъ 25 руб., а прежніе, хуже теперешнихъ, покупались управою по 35 руб. за штуку.

Желательно дальнѣйшее удешевленіе и точная, хорошая работа. За этимъ необходимо тоже постоянное наблюденіе. Вообще надо добиться хорошаго качества и, такъ сказать, постоянства въ работѣ, чтобы выработанныя вещи одной и той же цѣны были бы одинаковаго достоинства.



Что касается необходимаго для производителей музыкальныхъ инструментовъ развитія слуха, то для этой цѣли представляется единственно возможнымъ устройство зимнихъ воскресныхъ курсовъ пѣнія для этихъ кустарей, которые по праздникамъ прїѣзжаютъ въ Вятку для сбыта издѣлій. Уѣздное вятское земство кажется готово осуществить это, такъ какъ подобныя курсы потребуютъ очень малаго расхода (рублей 30 въ годъ, считая съ октября до конца марта), а пользу принести, очевидно, могутъ, не говоря уже объ эстетическомъ развитіи народа, прїятномъ и полезномъ праздничномъ времяпрепровожденіи, отвлеченіи отъ пьянства и проч. Такая, на первый разъ весьма маленькая помощь, можетъ въ дальнѣйшемъ будущемъ имѣть большое значеніе въ дѣлѣ развитія музыкальности и облагороженія народа. Сами кустари заявляли мнѣ желаніе учиться пѣнію и нотамъ, и я думаю, что, если вятское земство откроетъ такіе курсы, то недостатка въ учащихся не будетъ. По этому поводу я входилъ въ личное сношеніе съ вятской уѣздной земской управой, побывавъ предварительно у мѣстныхъ губернатора и архіерея, которые съ своей стороны не встрѣчали препятствій къ осуществленію моего предположенія, а уѣздная управа отнеслась вполне сочувственно и хотѣла начать хлопоты по этому дѣлу. Результатомъ этой мѣры явится развитіе слуха, а, слѣдовательно, и болѣе точная настройка инструментовъ. Въ гармоніяхъ, предназначенныхъ для эстетически неразвитой массы, неточность постройки не представляетъ особаго значенія, но къ фисгармоніямъ, напр., для школьныхъ цѣлей и для музыкально развитыхъ любителей, необходимо предъявлять болѣе строгія требованія. Такая же мѣра была бы полезна и въ другихъ мѣстахъ, гдѣ выдѣлываются кустарями музыкальные инструменты.

Для полученія отдѣльныхъ частей, слѣдуетъ войти въ прямое сношеніе съ заграничными фабриками и выписывать отъ нихъ то, что будетъ нужно безъ посредниковъ.

Предлагаемая мною мѣра очень проста и не требуетъ особыхъ затратъ. Конечно, необходимо лицо, которое слѣдило бы за производствомъ, отвѣчало бы на запросы, давало бы надлежащіе совѣты, заботилось о сбытѣ и проч. Было бы полезно, кромѣ того, посылать надлежащаго мастера въ извѣстный районъ на нѣкоторое время. Этотъ мастеръ могъ бы поселиться у кого либо изъ кустарей и учить у него и другихъ. Несомнѣнно, что самою хорошею мѣрою было бы учрежденіе гдѣ либо школы производства музыкальныхъ инструментовъ,

въ которой были бы мастера по разнымъ отраслямъ производства и всѣ необходимыя приспособленія. Какъ было выше сказано, въ Тулѣ инспекторъ мѣстнаго низшаго техническаго училища г. Лапшинъ составилъ проектъ низшей школы по гармонному дѣлу. Этотъ проектъ однако является нѣсколько узкимъ и недостаточно обоснованнымъ. Гармонное дѣло хотя и не стоитъ у насъ такъ высоко какъ на перво-классныхъ заграничныхъ фабрикахъ, но всетаки удовлетворяетъ спросу и вкусамъ покупателей; поэтому улучшать одно только это производство едвали цѣлесообразно въ виду несовершенства самого инструмента. Школа же для выдѣлки различныхъ музыкальныхъ инструментовъ имѣетъ большое значеніе, такъ какъ въ нее могли бы поступать кустари разныхъ губерній для изученія различныхъ производствъ, смотря по тому, какое гдѣ развито и какое кому нужно. Подробныя соображенія по поводу означенной школы будутъ представлены мною въ непродолжительномъ будущемъ. Такая школа, единственная на всю Россію, будетъ имѣть несомнѣнный успѣхъ и дастъ опытныхъ и знающихъ мастеровъ по разнымъ отраслямъ выдѣлки музыкальныхъ инструментовъ и эти мастера будутъ имѣть хорошей заработокъ. При этомъ въ Тулѣ могли бы быть начаты 2 новыя производства—фисгармоній и мѣдныхъ духовыхъ инструментовъ. Сбытъ этихъ инструментовъ будетъ обезпеченъ, если они будутъ хороши. Ихъ можно предложить для школъ министерства народнаго просвѣщенія и духовнаго вѣдомства, а также и школамъ подвѣдомственнымъ министерству земледѣлія, какъ пособіе при обученіи пѣнію. Что касается гармоннаго производства, то, кажется, можно разпирить сбытъ, устроивъ торговлю ими за границей, для чего надо будетъ навести точныя справки о сортахъ, имѣющихъ наибольшее распространеніе и о цѣнахъ на нихъ. Въ этомъ случаѣ я разумѣю торговлю не съ Европой, а съ внѣевропейскими странами, такъ какъ Африка, Австралія и др. могутъ дать большой контингентъ покупателей гармоній. Миѣ кажется, что наши инструменты будутъ не хуже и притомъ значительно дешевле. Во всякомъ случаѣ наши кустари могутъ принаровить свои издѣлія ко вкусу заграничныхъ покупателей и, при дешевизнѣ жизни и ограниченности потребностей, конкурировать съ заграничными фабриками, если, конечно, будутъ имѣть надлежащія указанія.

## О льно-прядильно-ткацкомъ кустарномъ производствѣ.

(Записка С. Е. Мержеевскаго).

---

Предполагая принять участіе въ какомъ либо-дѣлѣ, пришедшемъ въ разстройство, раньше чѣмъ принимать какія-либо мѣры къ измѣненію его направленія, необходимо сначала изучить подробно весь тотъ способъ веденія этого дѣла, который привелъ его въ упадокъ, и близко познакомиться съ положеніемъ дѣла въ данную минуту. Всякое техническое производство пришедшее въ разстройство, требуетъ подобнаго изученія, хотя бы оно было самое незначительное и съ перваго взгляда казалось бы не требующимъ особаго изученія.

Ручное льно-прядильно-ткацкое производство находится въ настоящее время въ угнетенномъ положеніи; чтобы придти ему на помощь, необходимо раньше, чѣмъ принимать какія-либо мѣры, изучить, какъ самый способъ веденія этого производства до настоящаго времени, такъ выяснитъ и тѣ причины, которыя привели это производство въ упадокъ. Только изучивъ и выяснивъ все это, можно приступить къ составленію общей программы тѣхъ мѣръ, которыя будутъ признаны необходимыми и полезными для упорядоченія производства и сдѣланія его болѣе прибыльнымъ.

Описывая кустарныя производства въ разныхъ губерніяхъ, всѣ изслѣдователи указываютъ на упадокъ ручнаго льно-прядильно-ткацкаго производства, и какъ на единственную причину такого упадка указываютъ на устройство большихъ механическихъ льно-прядильныхъ-ткацкихъ фабрикъ. Не возражая на это, обратимъ однако вниманіе на одно очень характерное обстоятельство въ производствѣ льняныхъ издѣлій, указанное тѣми-же изслѣдователями, которое доказываетъ, что устройство прядильныхъ фабрикъ не могло-бы такъ повліять на упадокъ кустарнаго льно-пряденія и ткачества, если бы на это производство

не повліяли другія причини. Съ устройствомъ механическихъ льно-прядильно-ткацкихъ фабрикъ издѣлія производства не улучшились, не умножились замѣтно и не сдѣлались дешевле.

Вслѣдствіе такого обстоятельства, казалось бы, отчего кустарю не продолжать и дальше выработывать свои издѣлія? А, между тѣмъ, одновременно съ устройствомъ льно-прядильныхъ фабрикъ, ручное льно-прядильное-ткацкое дѣло, какъ доходный промыселъ, постоянно сокращается. Чтобы выяснитъ это обстоятельство, обратимся къ исторіи промысла. Разсмотримъ условія существованія льно-прядильнаго-ткацкаго производства:

I. Въ старину.

II. Во время крѣпостнаго права.

III. Въ переходное время исчезновенія ручныхъ помѣщичьихъ фабрикъ и возникновенія механическихъ льно-прядильныхъ ткацкихъ фабрикъ.

VI. То положеніе, въ какомъ находится это производство въ настоящее время.

I. Пряденіе и ткачество въ Россіи началось очень давно и долго имѣло чисто домашній характеръ; занимались этой работой исключительно женщины, чтобы одѣть мужчинъ и дѣтей. Вся работа, по приготовленію издѣлія, исполнялась однимъ лицомъ. Умѣлое изготовленіе издѣлія составляло своего рода спортъ и гордость хозяйки. Нерѣдко и боярыня, скуки ради, работая среди нянекъ и сѣнныхъ дѣвушекъ, выпрядала тончайшую нитку или ткала какую нибудь замысловатую ткань. Въ такихъ случаяхъ средствъ не жалѣли и въ производство вводили усовершенствованные станки и инструменты. Приготовленные издѣлія предназначались исключительно для домашняго обихода, иногда подносились или дарились, продавались же только въ случаѣ крайней нужды.

II. Со времени прикрѣпленія крестьянъ характеръ пряденія и ткачества измѣнился. Въ этомъ періодѣ замѣчаются два совершенно различные способа приготовления льняныхъ издѣлій: 1) у помѣщика и 2) въ крестьянской избѣ. Въ первомъ случаѣ, это былъ трудъ, не развлеченіе или спортъ, а трудъ подневольный, для мужчинъ даже постылый. Тутъ издѣлія готовились, по большей части, съ промышленной цѣлью и во многихъ мѣстахъ получали фабричный характеръ съ дробнымъ раздѣленіемъ труда и правильнымъ веденіемъ производства, посредствомъ усовершенствованныхъ станковъ и инструментовъ.

Производство льняныхъ издѣлій на фабрикѣ у помещика имѣло слѣдующій характеръ: 1) ленъ сѣялся на своей землѣ, 2) при посѣвѣ, ленъ подраздѣлялся на сѣмянной и предназначенный для обработки на волокно, вслѣдствіе каковаго подраздѣленія волокно получалось особенно добротное; 3) ленъ мочился или разстился, смотря по мѣстнымъ условіямъ; 4) вымоченный ленъ сушился и трепался свое- временно; 5) трепаний ленъ чесался на цѣломъ ассортиментѣ щетокъ, опытными рабочими, при чемъ акуратно подраздѣлялся на сорта, со- образно тому, на какіе №№ пряжи ленъ предназначался; 6) при приденіи соблюдались слѣдующія правила: а) ленъ выдавался вѣсомъ; б) для приготовления извѣстныхъ №№ пряжи выдавался ленъ со- отвѣтственнаго сорта; в) пряжи держались въ исправности, такъ какъ за этимъ слѣдилъ особо приставленный мастеръ; г) пряжу заставляли постоянно работать одинъ и тотъ-же № пряжи, такъ что она, работая по нѣсколько лѣтъ пряжу одного №, дости- гала въ этомъ замѣчательнаго совершенства; д) пряжа сматыва- лась въ тальки опредѣленной длины и принималась отъ пряжи вѣ- сомъ и счетомъ нитокъ, такая двойная провѣрка при приѣмкѣ вполнѣ гарантировала отъ утайки пряжи и заставляла готовить пряжу одинаковой толщины; 7) для каждаго отдѣльнаго куска ткани упо- треблялась пряжа работы одной пряжи, чѣмъ и достигалось большое однообразіе всего куска ткани; 8) при работѣ тканей соблюдалось по возможности, чтобы одинъ ткачъ работалъ постоянно одинъ сортъ ткани, чѣмъ и достигалось возможное совершенство.

При такомъ способѣ веденія прядильно-ткацкаго производства достигалось полное раздѣленіе труда, а вслѣдствіе этого большая спе- ціализація рабочихъ, которые и были въ состояніи ручнымъ спосо- бомъ готовить прекрасныя льняныя издѣлія.

Второй способъ приготовления льняныхъ издѣлій *въ крестьянской избѣ* остался прежній. Всѣ части производства исполнялись однимъ лицомъ, вслѣдствіе чего, издѣлія производства не достигали того изящества и разнообразія, какія получались при раздѣленіи труда. Одно лицо при очень небольшихъ размѣрахъ личнаго своего про- мысла, не въ состояніи было обзавестись всѣми необходимыми усо- вершенствованными инструментами и принуждено было пользоваться устарѣлыми станками, полученными нерѣдко по наслѣдству отъ пред- ковъ. Тѣмъ не менѣе, въ этомъ періодѣ замѣтно и въ крестьянской избѣ стремленіе готовить издѣлія, главнымъ образомъ холсты,

не только для домашнего обихода, но и на продажу или въ уплату оброка.

III. Въ переходное время, вслѣдъ за освобожденіемъ крѣпостныхъ крестьянъ, замѣчается исчезновеніе помѣщичьихъ ручныхъ льно-прядильныхъ-ткацкихъ фабрикъ и возникновеніе такихъ же механическихъ, при чемъ производство льняныхъ издѣлій подраздѣлилось на три способа: 1) ручной, въ крестьянской избѣ на усовершенствованныхъ ткацкихъ станкахъ-самолетахъ, изъ фабричной пряжи; 2) механической, на льно-прядильныхъ-ткацкихъ фабрикахъ, и 3) ручной, въ крестьянской избѣ, — на простыхъ станкахъ, изъ пряжи ручного приготвленія.

Время возникновенія механическихъ льно-прядильныхъ фабрикъ почти совпало съ уничтоженіемъ крѣпостнаго права; оно иначе и не могло быть, такъ какъ ни одна механическая льно-прядильная фабрика съ наемными рабочими и покупнымъ льномъ не могла бы конкурировать съ ручными фабриками, имѣющими крѣпостныхъ рабочихъ и лень собственнаго приготвленія. Для работы на фабрикѣ посылался неисправный плательщикъ оброковъ, такъ сказать безнадежный недоимщикъ, и вслѣдствіе этого приготовленные имъ издѣлія цѣнились очень дешево и не боялись никакой конкуренціи. Такъ что, можетъ быть, правильнѣе было-бы сказать, что уничтоженіе крѣпостнаго права было причиной закрытія помѣщичьихъ ручныхъ льно-прядильныхъ-ткацкихъ фабрикъ и только такое ихъ закрытіе вызвало необходимость издѣлія, вырабатываемыя на этихъ фабрикахъ, готовить на другихъ началахъ. \*)

\*) Правильность этого заключенія вполнѣ подтверждается имѣющимися статистическими данными, какъ о постепенномъ ходѣ развитія механической обработки льна, такъ и о вывозѣ сего прядильнаго матеріала за границу. Въ особенности наглядными цифры вывоза отъ насъ льна и льняной нитки: за періодъ съ 1857 по 1861 годъ цѣнность этого вывоза опредѣлялась въ 15½ м. р. съ ничтожными колебаніями изъ года въ годъ; вслѣдъ за освобожденіемъ крестьянъ она уже въ 1862 году повышается до 18 м. р., въ 1865 году до 28 м. р., а въ 1870 году успѣла достигнуть почти предѣльной цифры 63 м. р., около которой нашъ откускъ льна остается съ тѣхъ поръ и по настоящее время (63 м. р. въ 1896 году), колеблясь отъ 50 до 77 м. р., смотря по урожаю и цѣнамъ на заграничномъ рынкѣ. Столь быстрое увеличеніе вывоза въ теченіи первыхъ лѣтъ вслѣдъ за освобожденіемъ крестьянъ, очевидно, нельзя приписать усиленію его культуры за это время, такъ какъ, напротивъ того, въ это переходное время произошло нѣкоторое сокращеніе льняныхъ посѣвовъ. Единственнымъ объясненіемъ этого печальнаго факта, усиленнаго вывоза нашего продукта въ видѣ сырыя, является закрытіе помѣщичьихъ льно-прядильно-ткацкихъ фабрикъ, которыя и по сей день не успѣло возмѣстить медленно развивающееся у насъ механическое льно-прядильное и ткацкое производство. За разсматриваемый восьмилѣтній періодъ

Въ концѣ 40 годовъ началось развитіе ткачества въ большихъ размѣрахъ среди крестьянъ Ярославской и Костромской губерній; сначала промыселъ имѣлъ чисто кустарный характеръ, ткани работали изъ пряжи домашняго приготовленія, выпрядаемой членами семьи. Но очень скоро, большой спросъ на издѣлія въ 50 годахъ, выдвинулъ болѣе предприимчивыхъ крестьянъ, они увеличили свое производство, начали нанимать работниковъ-ткачей. Тогда, за недостаткомъ пряжи домашняго приготовленія, пришлось ее приобретать на сторонѣ, а такъ какъ ткачество въ этой мѣстности развивалось очень быстро и пряжи мѣстной выработки далеко не хватало, то ее пришлось приобретать въ мѣстахъ болѣе отдаленныхъ. Тутъ явились посредники, скупающіе пряжу въ разныхъ мѣстахъ и поставляющіе ее ткачамъ. Жадность и недобросовѣстность посредниковъ, съ одной стороны, небрежность въ приготовленіи пряжи въ деревни, съ другой, скоро убѣдили ткачей въ необходимости обратиться къ покупке пряжи заграничной, машиннаго приготовленія; съ введеніемъ же въ работу заграничной пряжи ткачество скоро перешло въ сильныя руки, а затѣмъ возникли и мѣстныя льно-прядильныя фабрики. Фабрики эти росли однако далеко не такъ быстро, какъ быстро исчезали ручныя прядильно-ткацкія фабрики помѣщиковъ, и машинно-прядильное производство перестало возрастать гораздо раньше, чѣмъ оно пополнило тотъ недостатокъ издѣлій, который произошелъ отъ закрытія помѣщичьихъ фабрикъ. Производство механическихъ льно-прядильныхъ даже начало уменьшаться одно время и это объясняется тѣмъ, что издѣлія этого производства оказались слишкомъ дорогими для многихъ людей, имѣвшихъ прежде привычку носить исключительно льняное бѣлье.

Въ настоящее время, производство льно-прядильныхъ механическихъ фабрикъ, снова начало нѣсколько увеличиваться и это объ-

---

(съ 1862 по 1870 г.), когда вывозъ сырого нашего льна возросъ, какъ сказано, съ 15 до 60 м. р., промышленно-фабричная его обработка увеличилась лишь съ 7 до 17½ м. р.; къ 1880 году сумма производства льно-прядильнаго и полотняныхъ фабрикъ достигла 22 м. р. и наконецъ въ 1893 г.—26 м. р. (въ Европейской Россіи безъ Царства Польскаго). Въ настоящее время изъ всего добычаемаго количества льна, вопреки простѣйшимъ экономическимъ требованіямъ, не встрѣчающимъ къ сожалѣнію у насъ поддержки, обрабатывается въ странѣ, притомъ преимущественно домашними средствами, не болѣе 1/3 (въ томъ числѣ на фабрикахъ не болѣе 1/10 части), остальные же 2/3 продолжаютъ направляться за бѣзцѣнокъ за границу, откуда на ту же цѣну выписывается хлопокъ для обработки его въ Россіи. (Такъ, въ 1896 году вывезено въ сыромъ видѣ льна, кудели и пеньки на 77½ м. р., а привезено иностраннаго хлопка сырья на 72 м. р.). *Ред.*

яняется увеличеніем народонаселенія. Но вообще болѣе благопріятствуемья условія другихъ отраслей производства не даютъ льно-пряденію развиться въ той мѣрѣ, чтобы повліять на сокращеніе вывоза нашего сырья за границу.

Производство льняныхъ издѣлій въ крестьянской избѣ, во всей остальной Россіи, кромѣ указанныхъ мѣстностей, въ переходное время осталось безъ измѣненія въ такомъ-же видѣ, въ какомъ оно было до и во время крѣпостнаго права. Общей массѣ работниковъ въ избѣ недостало инициативы, чтобы воспользоваться временемъ и увеличить свое производство, на счетъ исчезнувшихъ помѣщичьихъ фабрикъ.

IV. Въ настоящее время льняныя издѣлія въ Россіи приготовляются также тройкимъ образомъ:

1) механическимъ на фабрикахъ;

2) на ручныхъ усовершенствованныхъ ткацкихъ станкахъ изъ фабричной пряжи,

и 3) на ручныхъ простыхъ ткацкихъ станахъ, изъ пряжи домашняго ручнаго приготовленія.

Первый способъ приготовленія льняныхъ тканей, чисто фабричный, его описаніе не входитъ въ назначеніе этой записки.

Второй способъ приготовленія льняныхъ тканей, на ручныхъ ткацкихъ станахъ, изъ фабричной пряжи, можно подраздѣлить на два рода: а) когда кустарь работаетъ дома на фабриканта или конториста, получая готовую основу, и б) когда кустарь, имѣя большое семейство или нанявъ нѣсколько человѣкъ работниковъ, покупаетъ фабричную пряжу, работаетъ и продаетъ издѣлія на свой рискъ.

Первый родъ приготовленія льняныхъ издѣлій, до устройства механическихъ ткацкихъ отдѣленій при льно-прядильныхъ фабрикахъ, давалъ заработокъ большому числу крестьянъ Ярославской и Костромской губерній; съ устройствомъ же механическихъ ткацкихъ отдѣленій при прядильныхъ фабрикахъ выдача основъ значительно сокращена и заработная плата уменьшена. Производство это, въ настоящее время, потеряло свою прежнюю прибыльность, рабочіе находятся въ полной зависимости отъ фабриканта или конториста, слѣпо исполняютъ ихъ порученія и автоматически работаютъ заданные уроки.

Вторая категорія кустарей представляетъ изъ себя людей сравнительно болѣе замѣтныхъ, очень хорошо знакомыхъ съ техникой ткацкаго промысла, изучившихъ до тонкости всѣ условія покупки фабричной пряжи и сбыта готовыхъ тканей. Главная причина, мѣшающая



широкому развитію производства этого рода, есть неустойчивость цѣнъ на пряжу фабричнаго приготовления, приобрести которую изъ первыхъ рукъ кустарь не имѣетъ возможности; вслѣдствіе сего онъ находится въ зависимости отъ посредниковъ, заключившихъ конвенціи съ фабрикантами, поднимающими, подъ покровительствомъ высокихъ тарифовъ, цѣну на пряжу совершенно произвольно. Другое обстоятельство, имѣющее очень вредное вліяніе на производство то, что кустари этой категоріи, пользуясь многочисленностью мелкихъ производителей издѣлій такого рода, и вслѣдствіе этаго неизвѣстностью своихъ фирмъ, допускаютъ въ своихъ издѣліяхъ всевозможныя поддѣлки и фальсификаціи. Такъ, въ Ярославской и Костромской губерніяхъ, во многихъ мѣстахъ, существуютъ предприниматели, устроившіе заведенія, въ которыхъ кустари этой категоріи отбѣливаютъ и отдѣлываютъ свои издѣлія, за извѣстную плату, совершенно подъ видъ фабричныхъ издѣлій и тѣмъ очень искусно скрываютъ всѣ недостатки своихъ поддѣлокъ и фальсификацій.

Третій способъ приготовленія кустарями льняныхъ издѣлій, на ручныхъ ткацкихъ станахъ, изъ ручной пряжи, остался и въ настоящее время, какъ и прежде, распространеннымъ по всей Россіи, во всѣхъ почти крестьянскихъ избахъ. Производство это въ настоящее время имѣетъ тотъ же самостоятельный характеръ, какой имѣло и много лѣтъ тому назадъ; но если въ то время оно могло существовать при вообще слабо развитой техникѣ, то въ настоящее время, употребленіе въ работѣ устарѣлыхъ приемовъ и архивныхъ инструментовъ дѣлаетъ производство мало прибыльнымъ, помимо всякой конкуренціи. При существованіи помѣщичьихъ фабрикъ въ крестьянскую избу попадали изрѣдка нѣкоторые усовершенствованные приемы производства; въ послѣднія же тридцать пять лѣтъ, въ то время когда всѣ отрасли техники въ Россіи сдѣлали громадныя успѣхи, придильно-ткацкое производство въ крестьянской избѣ сохранило всѣ свои приемы въ полной своей неприкосновенности. Существующія условія производства, а главное его единоличный характеръ не позволяютъ ему подняться самостоятельно. Производство это можетъ возродиться только на другихъ началахъ, при инициативѣ и поддержкѣ извнѣ.

Разсматривая исторію ручнаго льнопрядильно-ткацкаго производства, видимъ, что оно первоначально возникло для удовлетворенія домашнихъ нуждъ и до сихъ поръ въ крестьянской избѣ сохранило отчасти это направленіе. Если, принаравливаясь къ потребностямъ

семьи, ея многочисленности и зажиточности, издѣлія производства приготовлялись въ большомъ количествѣ и были болѣе разнообразны и добротны, то всегда эти издѣлія сохраняли ту характерную особенность, что каждый отдѣльный кусокъ \*) этихъ издѣлій, непременно былъ всецѣло сработанъ однимъ лицомъ, т. е. это лицо само приготовляло нужное количество пряжи и изъ этой пряжи ткало извѣстное издѣліе на станкѣ. Такой характеръ имѣло прядильно-ткацкое производство все время до установленія крѣпостнаго права. Тутъ, кромѣ производства прядильно-ткацкаго въ крестьянской избѣ, возрождается такое же производство у помѣщика, но совершенно другаго характера и на другихъ началахъ, съ обязательнымъ подневольнымъ трудомъ. Производство скоро приняло фабричный характеръ; здѣсь личность теряется въ массѣ рабочихъ, ее замѣняетъ полное раздѣленіе труда, производство дѣлится на отдѣлы, въ которыхъ работаютъ специально подготовленные рабочіе. При такихъ условіяхъ, число помѣщичьихъ фабрикъ быстро увеличивается, такъ что въ концѣ XVIII столѣтія, (по историческимъ очеркамъ Тверской губерніи г. Покровскаго), производство было въ слѣдующемъ положеніи. «У многихъ помѣщиковъ были полотняныя фабрики о двухъ или трехъ станахъ каждая. Въ Тверскомъ уѣздѣ была одна полотняная фабрика о 32 станахъ, въ Кашинѣ—одна о 15 станахъ. Мелкихъ полотняныхъ фабрикъ, съ крѣпостными рабочими, во всѣхъ уѣздахъ было множество». Изъ этого очерка видимъ, какъ въ производствѣ терялась личность работника; здѣсь мѣриломъ обширности производства является число становъ,—былъ бы станъ, а рабочихъ къ нему нарядить можно. Производство въ крестьянской избѣ въ концѣ прошлаго столѣтія сохранило прежній характеръ, ему и подсчетъ ведутъ другой, здѣсь играетъ роль личность, это видно изъ слѣдующаго выраженія г. Покровскаго въ томъ же очеркѣ. «По расчету «Генеральнаго Соображенія» взрослая работница крестьянка могла спрядь, выткать и выбѣлить до 4 холстовъ въ зиму, изъ которыхъ могла продать половину, т. е. 50 арш., за 3 руб. 50 коп. или по крайней мѣрѣ за 3 рубля». Здѣсь рельефно обрисованъ единоличный характеръ производства и указывается на то, что въ это уже время, издѣліе приготовлялось не только для домашняго обихода, но и на продажу. Полотняныя фабрики помѣщиковъ, какъ и всякое дѣло, основанное на подневольномъ трудѣ, исчезли безслѣдно, какъ только

\*) Одна заправка на ткацкій станъ.

была отъѣнена крѣпостная зависимость. Чтобы пополнить недостатокъ издѣлій, вырабатываемыхъ на этихъ фабрикахъ, возникъ новый видъ производства неполнаго, такъ сказать, переходнаго характера.

Въ Ярославской и Костромской губерціяхъ многіе крестьяне начали заниматься ткачествомъ, приготовляя свои издѣлія изъ привозной заграничной машинной пряжи. Требованіе на такія издѣлія было настолько велико, трудъ и предпріятіе такъ хорошо оплачивались, что скоро явились предприниматели, на которыхъ работало до сотни ткачей. На сколько подобныя предпріятія были выгодны, можно судить изъ того, что нѣкоторые ткачи, постоянно увеличивая число работниковъ и проработавъ лѣтъ двадцать на покупной пряжѣ, впоследствии устроили собственныя льнопрядильныя фабрики и этимъ, такъ сказать, сдѣлали свое производство цѣльнымъ—вполнѣ самостоятельнымъ. Положеніе же ткачей, работающихъ изъ покупной пряжи, съ возникновеніемъ льнопрядильныхъ и ткацкихъ механическихъ фабрикъ, совсѣмъ измѣнилось. Владѣльцы этихъ фабрикъ, пользуясь высокими тарифами, продаютъ льняную пряжу по такой расцѣнкѣ, какъ будто бы изъ нея соткано было уже издѣліе. Нужно только удивляться трудолюбію и изворотливости кустаря, что онъ находитъ еще возможнымъ работать при такихъ условіяхъ. Во всякомъ случаѣ, положеніе этого рода кустарнаго ткачества находится въ полной зависимости отъ фабрикъ; производство это будетъ существовать только до тѣхъ поръ, пока это будетъ выгодно синдикату льнопрядильно-ткацкихъ фабрикантовъ и оно прекратится, какъ только расчетъ покажетъ этому синдикату, что ему выгодно еще поднять цѣну на пряжу и тѣмъ уничтожить конкурентовъ.

Производство ручнаго пряденія и ткачества въ крестьянской избѣ въ концѣ XIX столѣтія, какъ и сто лѣтъ тому назадъ, имѣетъ тотъ же характеръ, можно сказать и теперь объ этомъ производствѣ то, что сто лѣтъ тому назадъ высказало «Генеральное Соображеніе», т. е. что и въ настоящее время, взрослая крестьянка можетъ спрясть, выткать и выбѣлить до 4 холстовъ въ зиму, изъ которыхъ можетъ продать половину, т. е. 50 арш., за 3 руб. 50 коп. или по крайней мѣрѣ за 3 руб. Это производство и въ настоящее время сохранило прежнюю свою самостоятельность и единоличный характеръ. Въ большомъ семействѣ, гдѣ работаютъ три женщины, каждая изъ нихъ прядетъ и тклетъ непременно отдѣльно что, при одновременной работѣ на ткацкихъ станахъ, до невозможности стѣсняетъ и загромождастъ

избу. Этотъ единоличный характеръ ручнаго прядильно-ткацкаго производства въ крестьянской избѣ, главнымъ образомъ, мѣшаетъ этому производству, самостоятельно приподняться изъ угнетеннаго положенія. Подраздѣливъ это производство на части, специализируя лицъ, занимающихся отдѣльными частями производства и тѣмъ давъ возможность этимъ лицамъ обзаводиться инструментомъ только своей специальности (такъ, напр., лицо, занимающееся расческой и сортировкой льна, нуждается только въ ассортиментѣ щетокъ, пряжа—въ прялкѣ, ткачъ—въ ткацкихъ принадлежностяхъ, бѣлильщикъ—въ принадлежностяхъ бѣлильни, и т. д.), можно способствовать прядильно-ткацкому производству выйти изъ угнетеннаго положенія.

Ознакомившись съ исторіей ручнаго льно-прядильно-ткацкаго производства, съ его положеніемъ въ настоящее время, указавъ всѣ его нужды и недостатки, постараемся выяснитъ, что нужно сдѣлать, чтобы упорядочить ручное пряденіе и ткачество и сдѣлать ихъ болѣе прибыльными. Что упорядочивъ это производство, можно доставить лицамъ, желающимъ заниматься ручнымъ пряденіемъ, заработокъ не меньше того, какой получаютъ другіе работники въ глухой мѣстности зимой, это могутъ указать цифры. Для расчета возьмемъ тѣ номера пряжи, которые идутъ на приготовленіе полотна, имѣющаго большое употребленіе — именно номеръ 40 пряжи, изъ котораго готовится полотно копѣекъ въ 30 арш., № 30 пряжи, для полотна коп. 25 арш. №№ 10 и 8 пряжи, идущіе для приготовленія мѣшкового холста. Цѣны на фабричную пряжу этихъ №№ (принятыя какъ при покупкѣ изъ вторыхъ рукъ, ибо фабриканты, вслѣдствіе конвенціи, непосредственно потребителямъ, даже сравнительно крупнымъ земствамъ, пряжи не продаютъ) будутъ слѣдующія: № 40—24 руб., № 30—18 руб., № 10—10 руб., № 8—8 руб. за каждый пудъ (расѣвка Набилова). Цѣны на лещъ, смотря по урожаю и мѣстности, мѣняются; возьмемъ среднюю 4 руб. 50 коп. за пудъ. Очесавъ пудъ такого льна на щеткахъ, получимъ:

льна	I сорта	— 14 ф.	— л.
»	II	» — 4	» 28 »
»	III	» — 6	» 16 »
»	IV	» — 14	» 16 »
		<hr/>	
		39 ф. 28 л.	

Уплативъ за очесываніе и сортированіе одного пуда льна 50 коп., получимъ 39 ф. 28 л. очесаннаго и сортированнаго льна, годнаго для

пряденія разныхъ №№ пряжи, стоитъ которой будетъ 5 руб. При этомъ ленъ I сорта, изъ котораго можно приготовить № 40 пряжи, будетъ стоить 20 коп., ленъ II сорта для № 30 пряжи—12 коп., ленъ III сорта для № 10 пряжи—10 коп., ленъ IV сорта для № 8 пряжи—7 коп., т. е.:

14 ф.	— л. льна	I сорта	× 20 =	2 р.	80 к.
4 »	28 »	» II	» × 12 =	— »	56 »
6 »	16 »	» III	» × 10 =	— »	65 »
14 »	16 »	» IV	» × 7 =	1 »	1 »
39 ф.	28 л.	. . . . .	=	5 р.	2 к.

Фунтъ фабричной пряжи № 40 стоитъ 60 коп.; отсчитавъ 20 к. за матеріаль, останется за пряденіе руками одного фунта льна, въ № 40 пряжи, 40 коп. Въ фунтъ пряжи этого № длина нитки 3.734 сажени. Посредственная пряха, при работѣ на веретенѣ, можетъ выпрядать въ часъ отъ 90 до 100 сажень пряжи № 40, такъ что въ 10 рабочихъ часовъ приготовить пряха отъ 900 до 1000 сажень, а одинъ фунтъ пряжи № 40 она работаетъ въ продолженіи четырехъ рабочихъ дней. Фунтъ пряжи № 30 стоитъ 45 коп.; отсчитавъ 12 к. за матеріаль, останется за пряденіе фунта льна въ № 30 пряжи 33 к. Въ фунтъ пряжи № 30 длина нитки 2.760 саж., ее можно сработать въ три дня. Фунтъ пряжи № 10 стоитъ 25 к., отсчитавъ 10 к. за матеріаль, за работу останется 15 коп. Въ фунтъ пряжи № 10 длина нитки 1.038 саж., ее можно сработать въ полтора дня. Фунтъ пряжи № 8 стоитъ 20 коп., отсчитавъ 7 коп. за матеріаль, за работу останется 13 коп. Въ фунтъ пряжи № 8 длина нитки 866 саж., ее можно сработать въ 1<sup>1</sup>/<sub>4</sub> дня. Такимъ образомъ, при переработкѣ льна въ №№ 40, 30, 10 и 8 пряжи, ручнымъ способомъ на веретенѣ, цѣна пряжи будетъ не выше фабричной и дневной заработокъ работницы будетъ *не меньше 10 коп.* Высокая цѣна на фабричную льняную пряжу, искусственно поднятая синдикатомъ фабрикантовъ и поставившая ткачей Ярославской и Костромской губерній въ затруднительное положеніе, даетъ возможность успѣшно заниматься ручнымъ пряденіемъ, даже на веретенѣ, при томъ единственномъ условіи, чтобы ленъ для пряденія былъ надлежащимъ образомъ подготовленъ и сортированъ. Для того, чтобы упорядочить ручное льно - прядильно - ткацкое дѣло и сдѣлать его болѣе прибыльнымъ, слѣдуетъ въ производствѣ этомъ сдѣлать точное раздѣленіе труда и завести въ каждомъ от-

дѣленіи производства такіе инструменты, которые отвѣчали бы настоящему положенію техники. Чтобы наглядно, на практикѣ, указать возможность осуществленія всего сказаннаго и доказать выгоду для деревенскихъ жителей отъ ручнаго льно-прядильно-ткацкаго производства, при рациональномъ веденіи этого дѣла, слѣдуетъ открыть нѣсколько маленькихъ прядильно-ткацкихъ заведеній, а когда крестьяне убѣдятся въ ихъ выгоду, — содѣйствовать основанію такихъ заведеній самими же крестьянами. Открывать такія заведенія слѣдуетъ при содѣйствіи земствъ, причемъ первоначально можно бы и не привлекать земство къ какимъ либо расходамъ; его участіе могло бы выразиться нѣкоторымъ наблюденіемъ и такъ какъ земство имѣетъ въ своемъ завѣдываніи больницы и другія учрежденія, нуждающіяся въ льняныхъ издѣліяхъ, то оно могло бы брать для этихъ учрежденій издѣлія производства открываемыхъ заведеній. Такое обезпеченіе сбыта издѣлій имѣло бы благотворное вліяніе на вновь открытыя заведенія, избавивъ ихъ отъ посредничества скупщиковъ и торгашей. Открывая подобныя заведенія, нужно стремиться къ тому, чтобы орудія производства были усовершенствованныя и чтобы стоимость всего устройства заведенія была возможно незначительна и вслѣдствіе этого доступна подражанію самимъ же крестьянамъ. Этого можно достигнуть, открывая заведенія возможно малыхъ размѣровъ и подраздѣляя производство на отдѣльныя части, напримѣръ, на чесальное, прядильное, ткацкое, бѣлильное и отдѣлочное — при такомъ подраздѣленіи работнику каждаго отдѣленія понадобятся обзаводиться только своимъ специальнымъ инструментомъ. Если минимальный размѣръ заведенія опредѣлить въ одинъ ткацкій станъ, то, работая на немъ пять мѣсяцевъ, можно переработать до 15 пудовъ пряжи. Весь инструментъ для такого заведенія, т. е. чесальный, прядильный, ткацкій, бѣлильный и отдѣлочный, обойдется не дороже 300 руб., причемъ щетки, бѣлильня и катокъ могутъ служить для нѣсколькихъ сосѣднихъ маленькихъ заведеній, такъ какъ минимальная продуктивность этихъ отдѣленій значительно больше продуктивности ткацкаго отдѣленія при работѣ въ немъ одного станка. Опытный ткачъ можетъ быть нанятъ для переработки 15 пудовъ пряжи, съ платой по-аршинно. Въ помощники ему поступитъ одинъ изъ мѣстныхъ лучшихъ ткачей, а на другой годъ онъ замѣнитъ выписаннаго ткача. Специалистъ-чесальщикъ тоже можетъ работать съ пуда и готовить ленту для нѣсколькихъ заведеній, пока къ этой работѣ не привыкнутъ мѣстные рабочіе. Выпи-

саннимъ на время рабочимъ, кромѣ обыкновенной издѣльной платы, надо будетъ положить и жалованье, размѣръ котораго будетъ зависѣть отъ мѣстныхъ условий. Несомнѣнно самая неприятная и трудная работа,—это приемка пряжи; пока пряжи не убѣдятся, что имъ не удастся обмануть приемщика пряжи, онѣ испробуютъ всевозможные продѣлки и обманы. Чѣмъ приемщикъ будетъ строже и неуступчивѣе, тѣмъ скорѣе онъ добьется хорошихъ результатовъ, а какъ только пряжи убѣдятся, что ихъ не притѣсняють, что ихъ продѣлки бесполезны и что, работая добросовѣстно, онѣ получаютъ хорошій заработокъ, всѣ недоразумѣнія прекратятся.

Приблизительный расходъ на производство, т. е. покупка льна, переработка его въ пряжу и пряжи въ полотно и холстъ, будетъ слѣдующій:

покупка 15 пудовъ льна 15×4 р. 50 к. . . . .	67 р. 50 к.
расческа и раздѣлка льна на сорта 15×50 к. . . . .	7 » 50 »
пряденіе льна I сорта въ 40 №, 14 ф.×15×40 к.. . . .	84 » — »
» » II » въ 30 №, 4 ф. 28 л.×15×30. . . . .	21 » 90 »
» » III » въ 10 №, 6—16×15×15 . . . . .	14 » 55 »
» » IV » въ 8 №, 14—16×15×13 . . . . .	28 » 21 »
ткачу поаршинно изъ № 40—650×7 . . . . .	45 » 50 »
» » » » № 30—203×5 . . . . .	10 » 15 »
» » » » № 10—107×3 . . . . .	3 » 21 »
» » » » № 8—234×3 . . . . .	7 » 2 »
бѣленіе и прокатка 853 арш. полотна×2 . . . . .	17 » 6 »
прокатка 341 арш. холста×1 . . . . .	3 » 41 »
<hr/>	
Стоимость всего производства . . . . .	310 р. 1 к.

Изъ приготовленной пряжи получится слѣдующее количество издѣлій на сумму: № 40. 210 ф.×3.734×3=2,352,420 арш. пряжи.

Для приготовления одного арш. полотна нужно пряжи № 40:

$$19 \times 100 + 19 \times 0 = 3.610 \frac{2,352,420}{3.610} = 650 \text{ арш.}$$

полотно×30 . . . . . 195 р. — к.

$$\text{№ } 30. \frac{73 \times 2.760 \times 3}{19 \times 80 + 19 \times 76} = \frac{604.480}{2.964} = 203 \times 25 . . . . . 50 \text{ » } 75 \text{ »}$$

$$\text{№ } 10. \frac{93 \times 1.038 \times 3}{00 \times 2 + 700 \times 2} = \frac{302.058}{2,800} = 107 \times 28 . . . . . 29 \text{ » } 96 \text{ »}$$

$$\text{№ } 8. \frac{217 \times 866 \times 3}{600 \times 2 + 600 \times 2} = \frac{563.799}{2,400} = 234 \times 23 . . . . . 53 \text{ » } 82 \text{ »}$$

Стоимость всѣхъ издѣлій производства . 329 р. 53 к.

Холстъ  
двойной.

Приблизительные расходы по насаждению промысла:

жалованье приѣмщику пряжи $6 \times 25 + 25$ дорога .	175	р.	—	к.
жалованье и проѣздъ ткача $5 \times 25 + 25$ . . . . .	150	»	—	»
жалованье и проѣздъ чесальщика $25 + 25$ . . . . .	50	»	—	»
жалованье мѣстному ткачу $6 \times 6$ . . . . .	36	»	—	»
помѣщеніе и отопленіе $10 \times 6$ . . . . .	60	»	—	»
	<hr/>			
	471	р.	—	к.

Весь расходъ:

инструментъ . . . . .	300	р.	—	к.
насажденіе промысла . . . . .	471	»	—	»
оборотный капиталъ . . . . .	310	»	1	»
	<hr/>			
	1.081	р.	1	к.

Изъ этихъ денегъ въ возвратъ получится:

оборотный капиталъ . . . . .	310	р.	1	к.
инструментъ, который можетъ служить для откры- тія новаго заведенія . . . . .	300	»	—	»
	<hr/>			
	610	р.	1	к.

Такимъ образомъ, на открытіе перваго льно-пря-  
дильно-ткацкаго заведенія безвозвратно из-  
расходуется . . . . . 471 р. — к.

Эти расходы значительно сократятся, какъ только заведенія бу-  
дутъ открывать сами крестьяне. Привыкнувъ къ веденію дѣла, участ-  
ники предпріятія сами будутъ вести хозяйство. Весь расходъ, необхо-  
димый для первоначальнаго развитія промысла, сократится. Оборотный  
капиталъ значительно уменьшится, такъ какъ мастеръ-чесальщикъ бу-  
детъ въ числѣ участниковъ предпріятія и не окажется надобности за-  
готовлять весь матеріалъ на цѣлый зимній сезонъ. Матеріалъ будетъ  
подготавливаться по мѣрѣ надобности, по мѣрѣ полученія денегъ за по-  
ставленныя издѣлія. Каждый изъ предпринимателей лично позаботится  
о приобрѣтеніи для себя необходимыхъ инструментовъ по имѣющимся  
образцамъ и если нѣкоторымъ понадобится открыть кредитъ, то во  
всякомъ случаѣ, сумма, нужная для открытія всего заведенія, не будетъ  
больше двухсотъ руб., которые и можно было бы выдавать заимо-  
образно, подъ круговую поруку всѣхъ участниковъ предпріятія и по-



ручительство земства. Заработокъ пряжи, сдѣлавшейся сочленомъ прядильно - ткацкаго предпріятія и получившей вслѣдствіе этого возможность пріобрѣсти исправную прялку, продуктивность которой будетъ по крайней мѣрѣ вдвое больше работы на веретенѣ, при пяти мѣсячной продолжительности производства, выразится  $120 \times 20 \text{ к.} = 24 \text{ руб.}$ ; отчисливъ 2 руб. на уплату долга по покупкѣ прялки (цѣна прялки 5 руб.), останется 22 руб. Если этотъ заработокъ сравнить съ заработкомъ крестьянки, работающей всю зиму единолично, то онъ окажется очень значительнымъ. Заработокъ ткача, сдѣлавшагося сочленомъ прядильно - ткацкаго предпріятія и получившаго вслѣдствіе этого возможность пріобрѣсти усовершенствованныя принадлежности ткацкаго мастерства, стоимость которыхъ будетъ около 45 руб., выразится слѣдующимъ образомъ. Число рабочихъ дней и поаршинная плата опредѣлятся такъ:

№№ п р я ж и.	Число аршинъ.	Плата по аршинно.	Число рабочихъ дней.	Общій заработокъ.
№ 40 . . . . .	650	7 к.	$\frac{650}{8} = 81 \text{ дн.}$	45 р. 50 к.
№ 30 . . . . .	203	5 »	$\frac{203}{10} = 20 \text{ дн.}$	10 » 15 »
№ 10 . . . . .	107	3 »	$\frac{107}{15} = 7 \text{ дн.}$	3 » 21 »
№ 8 . . . . .	234	3 »	$\frac{234}{15} = 15 \text{ дн.}$	7 » 2 »
<hr/>				
123 дня.				65 р. 88 к.

Занимаясь работой 123 дня, ткачъ зарабатываетъ 65 руб. 88 коп.; уплативъ 15 руб. въ погашеніе долга, сдѣланнаго при покупкѣ станка и инструмента, останется на рукахъ 50 руб. 88 коп. Чесальщикъ можетъ заниматься своей работой только временно, по мѣрѣ надобности, и потому его инструментъ долженъ быть пріобрѣтенъ за счетъ всѣхъ сочленовъ предпріятія. Бѣлильня и отдѣлочная, могутъ быть устроены самостоятельно только тогда, когда промыселъ разовьется въ данной мѣстности, до того же времени этимъ заведеніямъ необходимо будетъ выдавать субсидію. Причемъ одно такое заведеніе можетъ служить для значительнаго округа. Необходимо, чтобы только пряжи и ткачъ, работали въ интересахъ одного предпріятія, чтобы возможно было пригодность пряжи къ работѣ провѣрять не только пріемкой, но и фактически при самой персработкѣ въ ткань — это дастъ возможность сейчасъ исправить замѣченные недостатки пряжи. Развивая прядильно-

ткацкое производство въ одной мѣстности возможно основательно и широко, легко можно будетъ руководить возрождающимся производствомъ и дать ему то направленіе, которое будетъ признано полезнымъ, а главное промыселъ успѣетъ окрѣпнуть и развиться, пока держатся высокія цѣны на фабричную пряжу. Когда же такая организація докажетъ крестьянамъ свою выгодность, никакія дѣйствія синдикатовъ не будутъ въ состояніи ее разрушить.

Если предлагаемая организація ручнаго льно-прядильно-ткацкаго производства въ крестьянской избѣ, въ глухой мѣстности, будетъ признана удовлетворительной и полезной, то въ настоящее время можно было бы заняться подготовленіемъ къ ея насажденію. Такая организація кустарно - прядильно - ткацкаго дѣла разовьетъ это производство вполне самостоятельно и независимо отъ фабрикъ; вводя же постепенно въ прядильномъ отдѣлѣ болѣе продуктивныя прядки, скоро можно будетъ достигнуть возможности понизить цѣну на ручную пряжу и тѣмъ сдѣлать выгоднымъ работать изъ нея ткачамъ-кустарямъ, работающимъ теперь изъ фабричной пряжи и находящимся вслѣдствіе этого въ полной зависимости отъ фабрикъ. Такая организація подготовитъ матеріалъ для дѣятельности ткачей - инструкторовъ, дастъ имъ возможность заняться исключительно улучшеніемъ тканей, матеріалъ для приготовления которыхъ будетъ у нихъ всегда подъ руками.

---

# ТЕКУЩАЯ СТАТИСТИКА КУСТАРНЫХЪ ПРОМЫСЛОВЪ \*).

(189<sup>6/7</sup> сельскохозяйственный годъ).

Сѣверныя и сѣверовосточныя губерніи.

## Олонецкая губернія.

(по 12 корреспонденціямъ).

Олонецкая губернія при ея естественномъ богатствѣ, въ видѣ неизмѣримыхъ лѣсовъ, выдвинула на первое мѣсто производство разнообразныхъ издѣлій изъ дерева. Какъ этотъ промыселъ, такъ и другіе, съ каждымъ годомъ замѣтно увеличиваются, привлекая къ себѣ все большее и большее число рукъ. Это обстоятельство объясняется слѣдующими причинами: 1) неурожай, заставившій крестьянъ, помимо земли, искать заработка иными путями; 2) проведеніе Архангельско-Вологодской жел. дороги, — вызвавшее новый спросъ на кустарныя издѣлія по всей строящейся линіи и 3) заработокъ на этой линіи, увеличившій благосостояніе работающихъ на ней крестьянъ и поднявшій въ нихъ спросъ не только на предметы первой необходимости домашняго обихода, какъ напр. посуду, но и давшій имъ возможность обзаводиться такими кустарными отдѣліями, безъ которыхъ они раньше обходились; такъ, напр., появился спросъ на легковыя сани тщательной и даже изящной подѣлки. Надо однако замѣтить, что при обширности Олонецкой губ. только что указанное значеніе проведенія Архангельско - Вологодской жел. дороги, какъ въ культурномъ, такъ и въ экономическомъ отношеніи, замѣтно отразившееся на крестьянахъ тѣхъ мѣстностей, которыя лежатъ

\* По даннымъ, полученнымъ отъ мѣстныхъ корреспондентовъ.

вблизи строящейся линіи, не имѣло никакого значенія для кустарей отдаленныхъ отъ линіи уѣздовъ. Здѣсь попрѣжнему приходится довольствоваться лишь спросомъ мѣстныхъ потребителей, въ виду отдаленности другихъ рынковъ сбыта, неудобствъ путей сообщенія, а также экономическаго быта, какъ самихъ кустарей, такъ и потребителей.

Изъ существующихъ кустарныхъ промысловъ Олонецкой губерніи, на первомъ мѣстѣ, какъ уже сказано, стоитъ древодѣланіе во всѣхъ его видахъ и формахъ.

*Издѣлія изъ дерева.* Этотъ промыселъ распространенъ въ *Петро-заводскомъ* уѣздѣ, въ вол. Кондополицкой, Шунгской, Великогубской, Толвуйской и Мяндусельгской (237 ч.); въ *Олонецкомъ* у.,—въ Коткозерской, Рыпушкольской и Неккульской вол. (430 ч.); въ *Каргопольскомъ* у. въ Большесторонской и Богдановской вол. въ сс. Нефедовская (16 ч.) и Разпеково (10 ч. \*); въ *Олонецкомъ* у., въ Ведлозерской и Видлицкой вол., въ сс. Ребойлѣ, Гилкоуси, Кейкуль, Варловъ лѣсъ, Паннила, Шугъ-Наволокъ, Погскомъ, Кимусельня, Часовенскомъ, Чимойлѣ, Умость, Веклойла, Гупкама, Сорбола, Верховомъ, Каппа, Кавойна, Рая и др. (126 ч.); въ *Вытегорскомъ* у., въ сел. Кудоша, Кардовча, Захарьино, Осекантъ, Кордонена и въ вол. Ниграйтовской и Ошевенской, въ сс. Колинскомъ, Погосто-Наволочкѣ, Ниграйтовскомъ, Палотальскомъ, Маниловскомъ, Кузнецовскомъ, Великодворскомъ, Раевскомъ, Опаринѣ, Грихново, Керенолда, Шейна и нѣк. др.

Преобладающее мѣсто среди древодѣльныхъ промысловъ занимаетъ экипажное производство,—сани, дровни, телѣги, тарантасы и колеса. Всѣ эти издѣлія отличаются обычной грубостью работы; исключеніе составляютъ небольшія легкія сани «для легкой ѣзды», изготовляемыя въ Каргопольскомъ у., о которыхъ было упомянуто выше. Такія санки работаютъ весьма изящно, съ желѣзными боками и очень искусной раскраской; продаются онѣ не дешево и доходятъ до 18 руб.

Въ большомъ количествѣ изготовляется также простая деревянная мебель, лодки, хомутовые клещи, мелкая домашняя утварь, корзины изъ осинової лучины, лубки, рѣшета, сита, сундуки и прялки.

Принимая во вниманіе дешевизну лѣснаго матерьяла, цѣны на всѣ эти издѣлія стоятъ сравнительно высокія: такъ, сани безъ оковки отъ 2 до 4 руб.; съ оковкой, простыя до 15 руб.; тарантасы отъ 5 до 40 руб.; скать колесъ отъ 2 руб. 50 коп.—10 руб.; дровни 50 коп.—1 руб.; телѣги 3—5 руб.; сани-«кресла» подъ извозъ—отъ 2 до 3 руб.; дѣтскія

сани 30 коп.; столы 1—6 руб.; стулья 30—70 коп. штука; табуретка 30 коп.; колоды отъ 5 до 25 руб.; лучинныя корзины отъ 1 до 40 коп.; дубки 25 коп.—1 руб.; рѣшета 5—8 коп.; сита 15—20 коп.; сундуки отъ 1 до 2 руб.; прилки 40—80 коп.

*Бондарное производство.* Этимъ промысломъ занимаются въ *Устюжскомъ у.*, Богоявленской вол., с. Погостъ, Воскерой вол., въ сс. Карпиловскомъ, Олятовскомъ и Неоксельской вол., въ сс. Ларинскомъ и Березовскомъ, въ *Олонецкомъ у.*, въ Кашкозерской, Рыпушкольской и Неккульской вол., у., Ведлозерской вол., сс. Варловъ лѣсъ, Панила, Щукъ-Наволока, Погостъ (85 ч.); *Вытегорскомъ у.*, въ Вытегорской вол., въ сс. Опанкозеро, Арташохино; въ *Каргопольскомъ у.*, въ Лодынской вол., въ сс. Середки (25 ч.), Игнатово (38 ч.), Кириловскомъ (46 ч.), Есикой (34 ч.) и Шепской Пустоши (11 ч.), въ Ошевенской и Нисрайтовской вол., въ сс. Ошевенскій боръ, Талональскомъ, Маншловскомъ, Ворабывскомъ, Кучепольѣ, Максимовскомъ и Раколовѣ (100 ч.); въ *Петрозаводскомъ у.*,—въ вол. Кондопольской, Шунгской, Великогубской, Толвуйской и Мандусельской. Въ большомъ количествѣ выдѣлываются бочки, преимущественно подъ деготь, кадучки, ушаты, ведра, шайки, лоханки, корыта и другія мелкія бондарныя издѣлія. Цѣны на эти предметы стоятъ слѣдующія: ушаты отъ 15 коп. до 2 руб.; бочки отъ 25 коп. до 2 руб. 50 коп.; ведро 8—10 коп.; шайка 3—5 коп.; корыто 10—50 коп.; лоханки 25 коп. и т. д.

*Смолокурениемъ и сидкой дегтя* занимаются въ *Петрозаводскомъ у.*, въ вол. Кондопольской, Шунгской, Великогубской, Толвуйской и Мандусельской (42 ч.); въ *Повънецкомъ у.*, въ вол. Даниловской, въ сс. Данилово, Лекса, Тихвинъ боръ, Корельскій боръ, Венигъ-озеро, Пельяки, Пигматка, Лонскомъ, Гансельга (40 ч.); въ *Олонецкомъ у.*,—въ вол. Каткозерской, Рыпушкальной и Неккульской—и въ *Каргопольскомъ у.*,—въ Ряговской вол., въ сс. Лазаревскомъ, Островецкомъ, Боръ, Гусево (8) и въ Меленътевской вол., въ сс. Туровскомъ, Завондотъѣ, Ивакинскомъ, Нечаевскомъ, Шестовскомъ, Даръ, Ефимовскомъ, Аладьинскомъ, Топоровскомъ, Павловскомъ, Борисовскомъ и Куракинскомъ (116 ч.). Число кустарей, занимающихся смолокурениемъ и сидкой дегтя, значительно увеличилось въ *Повънецкомъ у.*, въ виду постройки новыхъ судовъ, потребовавшихъ большое количество смолы и дегтя; число кустарей противъ предшествовавшаго года увеличилось вдвое.

Слѣдуетъ замѣтить, что смола и деготь преимущественно добываются изъ валежнаго лѣса и остатковъ отъ заготовки бревенъ и дровъ;

только въ одномъ случаѣ было указано, что смола добывалась изъ пней. Цѣны на деготь и смолу стоятъ слѣдующія: деготь отъ 80 коп. до 1 руб., смола на мѣстѣ отъ 40—60 коп.; при вывозѣ на строящуюся желѣзную дорогу, гдѣ на смолу стоитъ большой спросъ, цѣна поднимается до 80 коп.—1 руб. за пудъ. Въ общемъ же сбытъ этихъ издѣлій вполне обезпеченъ въ ближайшихъ къ кустарямъ уѣздныхъ городахъ.

*Гонимый промыселъ* встрѣчается въ *Лодейнопольскомъ* у., Шапшинской вол., въ сс. Ярославичи, Надпорожье, Ратифога, Ключниково, Ратовичи, Боръ, Сотскій Погостъ, Верхнее и Нижнее Подпоры, Мустиничы, Шахтеничи, Кярчино и въ Моколевской вол., въ с. Пятницкомъ. Изготавливаются помимо обычныхъ горшковъ, молочные горшки, умывальные тазы, цвѣточные расписные горшки, пепельницы, глиняныя статуетки и дѣтскія игрушки. Эти издѣлія идутъ гуртомъ въ г. Петрозаводскъ; на мѣстѣ они продаются оптомъ привъзжающимъ скупщикамъ и въ розницу мѣстнымъ обывателямъ; кромѣ того, издѣлія эти разносятся по всей Олонецкой губерніи мелкими разнощиками.

*Кузнечный промыселъ* встрѣчается въ *Олонецкомъ* у., въ вол. Коткозерской, Рыпушкольской и Неккульской, въ сс. Ребойна, Гилькажи и Кейкуля, Туломозерской вол. (59 ч.) и въ *Каргопольскомъ* у., въ Ошевенской и Ниграйтонской вол., въ сс. Кроминскомъ, Наволочиковѣ, Ниграйтовскомъ, Полапальскомъ и Максимовѣ (15 ч.). Кузнецы-кустары изготавливаютъ топоры, косы, серпы, лемехи, они же исправляютъ замки, ружья. Вся ихъ работа направлена на удовлетвореніе потребностей мѣстнаго населенія, почему и цѣны на эти издѣлія стоятъ низкія: косы 50 коп., серпы 40 коп., лемехи отъ 1 до 2 руб.

Кромѣ перечисленныхъ видовъ кустарныхъ промысловъ, въ Олонецкой губ. встрѣчаются еще слѣдующія производства, которыми занимаются отдѣльные кустари. Такъ, въ *Петрозаводскомъ* уѣздѣ можно встрѣтить плетеніе рыболовныхъ сѣтей, подѣлки изъ мрамора, изготовленіе щетокъ для чески льна и слесарное производство; въ *Устюжскомъ* у., въ вол. Богоявленской, Вострой и Нюксельской, въ сс. Свроцалово, Жуничево, Нюксельце, Заборье и Нагорье 10 чел. кустарей заняты выдѣлкой овчины и въ *Олонецкомъ* у., въ вол. Коткозерской, Рыпушкольской и Неккульской, существуетъ сапожный промыселъ и вязаніе кружевъ самыхъ простыхъ сортовъ.

## Новгородская губернія.

(По 12 корреспонденціямъ).

Въ Новгородской губерніи распространены слѣдующія кустарныя производства:

По обработкѣ дерева—бондарное, производство домашней утвари и посуды, экипажное, колесное, лошкарное, токарно-посудное, изготовленіе лаптей и рѣшетъ, плетеніе корзинъ.

По обработкѣ металловъ—кузнечное и гвоздарное производства.

По обработкѣ минеральныхъ веществъ—гончарное.

По обработкѣ животныхъ веществъ—кожевенное, скорпяжное, сапожное, шерстобитное.

Смѣшанныя производства—изготовленіе гармоникъ, портняжное и красильное.

*Бондарное и посудное* производства распространены въ *Бьлозерскомъ* у., въ д. Харогинѣ, Понденѣ и Янсовицѣ (Чуриновской и Никоновской волостей); въ *Кирилловскомъ* у., въ дд. Огибаловской, Куршіевской, Воскресенской волости, и нѣкоторыхъ селеніяхъ Зауломской и Прилуцкой волостей; въ *Тихвинскомъ* у., въ Казенномъ селѣ, дд. Володинѣ, Манаковѣ, Деревской вол. и Ивановкѣ, Обринской вол.

Производство крестьянскихъ *экипажей* (телѣгъ, саней, дровней и колесъ) встрѣчается въ *Бьлозерскомъ* у.,—въ дд. Харогинѣ, Понденѣ, Ягловицѣ (Чуриновской и Никоновской вол.); въ *Тихвинскомъ* у.,—въ Казенномъ селѣ, дд. Володинѣ, Манаковѣ, Деревской вол. и дд. Ивановкѣ, Обринской вол.; въ *Устюженскомъ* у., въ селеніяхъ Забѣльѣ, Косыхъ Харчевняхъ, Кобыльей, Борѣ и Боровыхъ Харчевняхъ; въ *Кирилловскомъ* у.,—въ дд. Кнышевѣ и Захарьинѣ, Оерапонтовской вол. въ; послѣдней мѣстности приготовленіемъ колесъ занимаются 46 мужчинъ, 3 женщины и 1 подростокъ. Вышеупомя-

путыя издѣлія сбываются на мѣстѣ по цѣнамъ: кадки отъ 20 коп. до 4 руб., ведра отъ 15 до 20 коп. пара, дровни отъ 50 коп. до 1 руб. 20 коп., телѣги отъ 3 до 5 руб., сапи отъ 2 до 8 руб., колеса неокованныя отъ 80 коп. до 2 руб. и окованныя отъ 4 до 5 руб. скать.

Изготовленіемъ *точеной посуды* занимаются въ *Кирилловскомъ* у., въ селеніяхъ Щелковѣ, Шишкинѣ, Родинѣ и Погорѣловѣ, Отрапоновской вол.—35 муж., 4 жен. и 2 подр. Посуда сбывается на мѣстѣ и на торжкахъ скупщикамъ, по цѣнѣ до 2 р. 50 к. за сотню некрашенныхъ чашекъ и до 3 р. 50 к. сотня крашенныхъ; скупщики же продаютъ посуду въ Новгородъ, Вологду и Олонецкую губернію до 5 р. за сотню некрашенныхъ и до 7 р. за сотню крашенныхъ чашекъ.

*Ложкарнымъ* промысломъ занимается значительное число кустарей въ *Кирилловскомъ* у., въ селеніяхъ: Большомъ и Маломъ Коровинѣ, Куракинѣ, Ивановскомъ, Дорогушѣ, Брашиѣ, Новоселкахъ, Глубоковѣ, Холмовой, Павловѣ, Жилинѣ, Березникѣ и Сапогинѣ, Волокословинской вол. Этимъ промысломъ занято 211 мужч., 42 женщ. и 115 подр. Ложки сбываются въ Тверь, Весьегонскъ, Рыбинскъ, Псковъ и Старую Руссу по цѣнѣ до 3 р. за тысячу некрашенныхъ и отъ 3 до 5 р. за тысячу крашенныхъ. Въ послѣднее время замѣчается сокращеніе промысла вслѣдствіе привоза ложкарнаго товара изъ Нижегородской губерніи.

*Производство корзинъ* распространено въ *Устюженскомъ* у., въ селеніяхъ: Забѣльѣ, Косыхъ Харчевникъ, Кобылей горѣ и Боровыхъ Харчевникъ, Соминской вол., и въ нѣкоторыхъ селеніяхъ Заулкомской и Прилуцкой вол., *Кирилловскаго* у. Издѣлія продаются на мѣстѣ отъ 5 до 30 к. за штуку.

*Кузнечное дѣло* встрѣчается въ *Кирилловскомъ* у., гдѣ въ д. Рапдачъ, Волынской в., имѣются 2 кузницы съ двумя взрослыми и 1 малолѣтнимъ работниками каждая. Издѣлія кузнецовъ сбываются по ярмаркамъ въ уѣздѣ.

*Гвоздарное* производство распространено въ *Череповецкомъ* у., въ Уломской вол., въ селеніяхъ: Верховье, Резано, Елехово, Окинъхово, Песье, Спирово, Бочейно, Горка, Рышково, Шейно, Кокорево, Попадъино, Большая Дора, Оедосово, Кандомъ, Совалово, Гавино, Степаново, Боръ и Цаффилово; Дмитревской вол.,—въ селеніяхъ Карпово, Кириллово и др.; Колодинской вол.,—въ селеніяхъ Гришкино, Мицдюкино и др.; Горской вол.,—въ селеніяхъ: Харламовскомъ, Мининскомъ и Грязловцѣ; Самосорской вол.,—въ селеніяхъ Веретьѣ, Воротишинѣ



и Хмѣлипѣ; Луковской вол.,—въ деревняхъ: Истоки, Малая Дора и Вахново; Нелазской вол.,—въ деревняхъ: Сафоново, Папино, Малашово и Остожево; Пусторядицкой вол.,—въ деревнѣ Заозерье; Смердяческой вол.,—въ деревняхъ Смердячи и Низь. Во всѣхъ этихъ селеніяхъ насчитывается до 2.500 взрослыхъ рабочихъ и до 500 подростковъ. Желѣзо мастера получаютъ отъ мѣстныхъ торговцевъ и по выработкѣ сдаютъ гвозди имъ же, получая слѣдующую плату за выработанные гвозди: за конно-подковные 1 р. 50 к. за пудъ, строевые—однотестъ 1 р., двое-тестъ 70 к. и за судовые или баржевые по 60 к. за пудъ.

*Гонимарнымъ* производствомъ занимается небольшое число кустарей въ *Тихвинскомъ* у., въ дер: Кордино и Минина Гора, Красноборской вол. Въ первой считается 9 мужч. и 8 женщ., и во второй 9 мужч. и 7 женщ., занятыхъ приготовленіемъ глиняной посуды. Издѣлія сбываются въ Петербургъ и Петрозаводскъ, а также на мѣстѣ. Промыселъ даетъ заработка отъ 50 до 60 р. въ годъ на семью. По словамъ корреспондента, промыселъ падаетъ, т. к. трудно получать топливо по причинѣ истребленія лѣсовъ.

*Выдѣлкою* кожъ занимаются кустари въ *Кирилловскомъ* у., въ сел. Огибаловской, Куршіевской, Воскресенской вол.; дер. Радачь (6 ч.), Лиманова (6 ч.) и Пельковъ (3 ч.). Вогненской вол. и въ *Тихвинскомъ* у., въ д. Кордино (11 мужч., 14 женщ. и 1 подр.), Красноборской вол. Кожы сбываются въ уѣздѣ, на ярмаркахъ; въ послѣдніе время замѣчается повышеніе цѣнъ на кожевенные товары; корреспонденты объясняютъ это большимъ спросомъ на Архангельскую ж. д.

*Шитье сапогъ, шубъ и полушубковъ и катанье валенокъ* упоминаются въ числѣ промысловъ населенія *Кирилловскаго* уѣзда, въ деревняхъ Огибаловской и Куршіевской, Воскресенской волости. Этими промыслами занимается въ названой мѣстности до 70 ч. Издѣлія сбываются на мѣстѣ и въ городахъ: Кирилловѣ, Бѣлозерскѣ, Каргополѣ и Кадниковѣ. Определенныхъ цѣнъ нѣтъ. За послѣднее время замѣчено повышеніе цѣнъ, объясняемое большимъ спросомъ на Архангельскую жел. дорогу.

Производство *гармоникъ* распространено въ *Кирилловскомъ* у., въ Волокословинской вол., въ селеніяхъ: Кудрино, Лукинскомъ, Верхняя гора, Шульгино, Артюпинскомъ, Борокъ, Нефедьево, Берняево, Данильцево и Булапово. Въ этихъ селеніяхъ насчитывается 211 мужч., 42 женщ. и 115 подростковъ, занимающихся выдѣлкою гармоникъ. Этимъ же промысломъ занято въ Отраповской вол., въ деревняхъ Лещево,

Яршево, Усть - Щелково и Одѣньево—13 мужч., 4 женщ. и 17 подр. Гармоники сбываются на мѣстѣ, также въ Петербургъ и Ярославль, преимущественно при посредствѣ скупщиковъ, которые выдаютъ матеріалъ въ счетъ платы, причемъ при приѣмѣ отъ мастера гармоникъ считаются по 15—20 р. за 10 шт., продаются же отъ 30 р. за десятку. Производство уменьшается, т. к. мѣстное населеніе перестаетъ играть на гармоникѣ.

Въ *Кирилловскомъ* у., въ волостяхъ Талицкой и Бураковской, распространено производство *шелковыхъ косынокъ*, которымъ занято нѣсколько сотъ женщинъ и дѣвушекъ.

## Вологодская губернія.

(По 26 корреспонденціямъ).

Въ губерніи распространены слѣдующія производства: по обработкѣ дерева: бондарное, щепное, посудное, столярное, экипажное, плетеніе корзинъ и пестерей, изготовленіе туясовъ и смолокурное дѣло; по обработкѣ металловъ—кузнечное; по обработкѣ минеральныхъ веществъ — гончарное и кирпичное производства; по обработкѣ животныхъ веществъ — кожевенное, овчинное и саложное, изготовленіе издѣлій изъ рога; смѣшанныя производства—изготовленіе сельскохозяйственныхъ орудій, вышиваніе, плетеніе кружевъ и кра- сильное.

*Бондарное* производство распространено въ *Вельскомъ* у., въ деревняхъ: Антрашевской, Ракульской, Кежеварской, Свистовской, Березнинской, Боровинской, Устьвельской вол. (въ волости всего насчитывается 33 бондаря) и въ селеніяхъ Никифоровской вол.; въ *Кадниковскомъ* у.,— въ селеніяхъ Томашевской вол. и въ *Тотемскомъ* у.,—въ деревняхъ Мосѣвской вол.: Ооминской, Локудиновской и Степановской.

Приготовленіе *посуды* встрѣчается въ *Вельскомъ* у., въ сс. Устьвельской вол.: Трофимовскомъ, Кезловарскомъ, Свистовскомъ, Березнинскомъ и Боровенскомъ (въ этихъ селеніяхъ считается 8 взрослыхъ мастеровъ и 16 подростковъ), въ деревняхъ Малодарской вол.: Воронинской (2 ч.), Чуриновской (1 ч.) и Чернавской (1 ч.); кромѣ того, этимъ же производствомъ занимаются въ *Тотемскомъ* у., въ нѣкоторыхъ селеніяхъ Мосѣвской вол. и въ *Кадниковскомъ* у., въ селеніяхъ Томашевской волости.

*Столярнымъ* производствомъ занимаются въ *Вельскомъ* у., въ Устьвельской вол., въ деревняхъ: Выставочпой, Ельцевской, Прилуцкой, Семотинской, Антрашевской (11 ч.), Горки, Владыкиной, Федоровской, Малодорской, Малодорской вол.; также въ селеніяхъ: Святильновскомъ, Иванинскомъ, Леупинскомъ, Пѣтуховскомъ,

Китосовскомъ и Мишугинскомъ; въ *Грязовецкомъ* у., въ селеніяхъ Панфиловской вол.: Погорѣлкѣ, Острѣлкѣ, Андрейковѣ, Жиловѣ, Дюховѣ, Петьевѣ, Семейкинѣ, Панфиловѣ, Покровскомъ, Андроновѣ, Пеземовѣ, Зарѣчѣ, Босинѣ, Владышинѣ, Куксимовѣ, Некрасовѣ и Анатоловѣ (разными видами кустарныхъ древодѣльныхъ промысловъ въ этихъ селеніяхъ занимается около 200 человекъ).

Изготовленіе крестьянскихъ *экипажей*, главнымъ образомъ сани и дровней, составляетъ промыселъ небольшого числа лицъ (18 взрослыхъ и 8 подростковъ) въ *Вельскомъ* у., въ деревняхъ Усть-вельской вол.: Прилуцкой, Захаровской и Трофимовской. Этимъ же промысломъ, а также *колеснымъ и токарнымъ*, занимаются въ *Грязовецкомъ* у., въ вышеупомянутыхъ деревняхъ Панфиловской вол.

*Плетеніемъ корзинъ* занимаются 15 мужчинъ въ *Кадниковскомъ* у. въ селахъ Горкѣ и Лавахъ, Закуштской вол. и въ *Грязовецкомъ* у., въ названныхъ селеніяхъ Панфиловской вол. Плетеніе нестерей существуетъ въ *Вельскомъ* у., въ деревнѣ Марепинской, Малодорской вол.

Издѣлія кустарей сбываются или въ ближайшіе уѣздные города и въ Вологду, или на мѣстныхъ торжкахъ и базарахъ, по слѣдующимъ цѣнамъ: шкафъ 5—12 р., столъ 1—10 р., стулья 30 к.—1 р., кровать 1—7 р., комодъ 3—10 р., сундукъ 50 к.—3 р., сани 2—7 р., розвальни 70 к.—1 р. 50 к., дровни 50 к.—1 р., салазки 10—20 к., ведро 10 к., ушатъ 15—25 к., корыто 10—30 к., шайка 5 к., кадья 20—50 к., подойникъ 25 к., боченокъ для сажки 12 к., боченокъ для скипидара 1 р. 50 к., бочка для смолы 25 к., туеса отъ 1—15 к., корзины отъ 1 р. 50 к.—3 р. сотня.

*Смолокурное* производство имѣетъ значительное распространеніе въ *Вельскомъ* у., въ Леоптьевской, Павлицовской и Афанасьевской вол.; въ селеніяхъ этихъ волостей насчитывается до 1590 мужчинъ, до 1150 женщинъ и 1700 подростковъ, занятыхъ смолокурениемъ изъ осмола пятилѣтней подсоски. Въ районѣ одной Афанасьевской вол. считается до 300 смолокурныхъ печей, причемъ выкуривается отъ 20 до 30 бочекъ смолы на каждого домохозяина, а скипидара добывается до 30 пудовъ на каждую смолокурную печь. Продукты сбываютъ на мѣстѣ, по цѣнѣ отъ 1 р. 80 к. до 2 р. 30 к. за бочку 8 пудоваго вѣса и по 60 к. за пудъ скипидара—торговцамъ и скупщикамъ изъ мѣстныхъ жителей, которымъ кустари-смолокуры обизуются сдавать выработанный товаръ и у которыхъ находятся въ постоянномъ долгу. Скупщики сбываютъ смолу и скипидаръ въ Москву, Архангельскъ и Рыбинскъ.

Въ этой же мѣстности, а также въ Кулойскомъ сельскомъ обществѣ, Мосѣвской вол., *Тотемскаго* у., небольшое число кустарей занимается сидкою дегтя, но въ незначительномъ количествѣ для одного мѣстнаго употребленія.

*Кузнечный* промыселъ составляетъ занятіе жителей въ *Вельскомъ* у., въ селеніяхъ Никифоровской вол. и въ слѣдующихъ селеніяхъ Липецкаго общества: Горкѣ, Владыкиномъ, Оедоровскомъ, Свительновскомъ, Иванинскомъ, Леушинскомъ, Пѣтуховскомъ, Китасовскомъ и Мишутинскомъ.

*Гончарное* дѣло распространено въ *Вельскомъ* у., въ селеніяхъ Никифоровской вол.; въ *Кадниковскомъ* у., — въ селеніяхъ Бурцевѣ, Невѣжинѣ, Митенскомъ, Кобелевѣ, Сергіевѣ, Гавриловскомъ, Залѣскѣ, Семшинѣ и Андреевскомъ, Закуштской вол., гдѣ этимъ производствамъ занимаются 350 мужч., 117 жеп. и 179 подр., и въ *Тотемскомъ* у., въ селеніяхъ Мосѣвской вол.: дер. Кожинской (35 мужч. и 8 подр.), Ооминской (42 мужч. и 7 подр.), Филяковѣ (12 мужч.), Степановской (15 мужч.) и Мосѣвѣ (3 мужч.)

Выдѣлкой *кирпича* занимаются въ *Кадниковскомъ* у., въ деревняхъ Чернышевѣ и Кочуравѣ, Закуштской вол.

Гончарныя издѣлія сбываются въ окрестныхъ селеніяхъ и ближайшихъ городахъ, въ Тотмѣ, а также въ Вологдѣ. Посуда — по дѣвѣ, некрашеная штучная 3—4 к. десятокъ, крашеная — штука 4—10 к., прочая 8—10 к. десятокъ. Кирпичъ до 16 р. тысяча.

Въ положеніи промысла измѣненій не замѣчается; улучшение же, по мнѣнію корреспондента изъ Тотемскаго у., возможно лишь въ томъ случаѣ, если ознакомить гончаровъ съ улучшенными способами выдѣлки посуды.

*Выдѣлка кожъ и овчинъ* распространена въ *Вельскомъ* у.: кожевенный промыселъ — въ селеніяхъ Никифоровской вол. и въ Липецкомъ обществѣ въ деревняхъ: Горкѣ, Владыкиной, Оедоровской, Свительновской, Иванинской, Леушинской, Пѣтуховской, Китасовской и Мишутинской; выдѣлка овчинъ — въ тѣхъ же селеніяхъ Липецкаго общества и деревнѣ Шеломейской, Малодорской вол.; въ послѣднемъ селеніи считается 30 мужч. и 10 подр., занимающихся овчиннымъ дѣломъ. Выдѣлка кожъ и овчинъ производится главнымъ образомъ для удовлетворенія мѣстныхъ потребностей.

*Шитьельмъ обуви* занимаются немногіе кустари въ *Вельскомъ* у., въ деревняхъ Спасской (4 ч.), Польмедарской (1 ч.), Маловировской (1 ч.), Малодорской вол. и въ *Кадниковскомъ* у., въ деревняхъ Заднесельской вол.: Большомъ Туровѣ, Кузнецовѣ, Нестеревской, Паку-

тинъ, Булдаковъ, Семернинской, Ватлоновъ, Стожиловъ, Бѣловинъ, Большомъ Лявощиковъ и др.; всего въ этой волости сапожничествомъ занимается до 600 мужч. и до 300 подр.

Обувь изъ послѣдней мѣстности продается на ярмаркахъ въ гг. Бѣлозерскъ, Кирилловъ, Грязовцѣ на Вачѣ, Шенкурскаго у., и Насямѣ—Вологодскаго у., по слѣд. цѣнамъ: мужскіе рабочіе сапоги отъ 2 р. 50 к. до 3 р., праздничные отъ 4 до 6 р., женскіе отъ 2 р. до 2 р. 50 к. и дѣтскіе отъ 1 р. до 1 р. 50 к.

Производство *издѣлій изъ рога* распространено въ *Кадниковскомъ* у., въ слѣд. деревняхъ Устьянской вол.: Филисовъ, Даниловъ, Даниковъ; издѣлія сбываются въ Вологду, Нижній-Новгородъ, Москву и Петербургъ.

Изготовленіемъ крестьянскихъ *сельскохозяйственныхъ орудій* занимаются кустари въ *Грязовецкомъ* у., въ нѣкоторыхъ селеніяхъ Панфиловской вол.

*Плетеніе кружевъ* составляетъ важнѣйшій промыселъ населенія Несвойской вол., *Вологодскаго* у. и въ Нювнимскомъ заводѣ *Устьсысольскомъ* у.; въ послѣдней мѣстности этимъ промысломъ занимается болѣе 102 женщ. и дѣвочекъ. Въ Вологодскомъ у., кружева плетутся изъ шелка и нитокъ; матеріалы выдаются въ деревни изъ магазиновъ г. Вологды, на которые мастерицы работаютъ. Шарфъ шелковый длиною въ  $2\frac{1}{2}$ —3 арш. работается за 2— $2\frac{1}{2}$  р., пакидка выплетается за 50—70 к. Въ Устьсысольскомъ у. издѣлія продаются въ уѣздный городъ, куда кружевницы, при случаѣ, увозятъ свою работу и тамъ или сдаютъ въ лавки, мѣняя кружева на товаръ, или носятъ по квартирамъ и продаютъ по цѣнѣ отъ 2 до 50 к. за аршинъ, смотря по ширинѣ и чистотѣ работы. Въ общей сложности, кружевъ въ Устьсысольскомъ у. продается въ годъ не болѣе какъ на 500 р.

Въ селѣ Леденгскѣ, *Тотемскаго* у., развито *вышиваніе тамбуромъ*, вязанье салфетокъ, скатертей; этимъ промысломъ занимается до 80 крестьянскихъ дѣвушекъ. Вязанья салфетки, скатерти и кружева сбываются главнымъ образомъ въ г. Тотьму; стоимость вязаныхъ работъ 80 к. съ фута употребленной бумаги; вышивка тамбуромъ отъ 10—50 к. арш., смотря по ширинѣ.

*Красильное производство* практикуется въ селеніяхъ Никифоровской вол., *Вельскаго* уѣзда.

## Вятская губернія.

(По 46 корреспонденціямъ).

---

Наибольшее распространение въ губерніи имѣетъ производство по обработкѣ дерева и растительныхъ волокнистыхъ веществъ.

*Столярное производство* распространено въ Вятскомъ у., въ деревняхъ Шугринахъ и Корюшиѣ, и въ селеніяхъ Пасяловской вол.; въ Глазовскомъ у., въ дд. Ново-Кычипѣ, Касаткинѣ, Старой Деревнѣ, с. Святогоркѣ, Нохриндахъ, Котомкѣ, Чурзякѣ и нѣк. др. селеніяхъ Связнорской вол.; Гаинцахъ, Тарасенкахъ, Аникинцахъ, Огородникахъ, Шашахъ, Демидовцахъ, Пронинцахъ и другихъ селеніяхъ Васильевской вол.; въ Елабужскомъ у., во многихъ селеніяхъ Ильинской, Мотлинской и Александровской волостей; въ Котельничскомъ у., въ сс. Сорвижской, Васильковской и Морозовской вол.; въ Малмыжскомъ у., въ с. Удугучинѣ, Мултзанской вол.; въ Орловскомъ у., въ д. Талетиковской, Рыбинской вол.; въ Уржумскомъ у., въ сс. Косолаповскомъ и въ Хлѣбниковской вол.

*Бондарное производство и выдѣлка деревянной посуды* и утвари распространено въ Вятскомъ у., въ дд. Шугринахъ, Корюшинѣ и Корюшиѣ; въ Глазовскомъ у., въ д. Давыденской, Леденцовской вол.; въ селеніяхъ Святогорской и Васильевской вол., въ сс. Татсовскомъ, Кейчаткинскомъ и Верхъ - Гыинскомъ, Гыинской вол.; въ Елабужскомъ у., въ сс. Ильинской, Мотлинской, Александровской и Глазовской вол.; въ Орловскомъ у., въ сс. волостей: Коршинской (60 чел.), Рыбинской (50 чел.), Спасской (43 чел.), Казаковской (24 чел.), Шишкинской (20 чел.), Слудской (20 чел.), Навалихинской (20 чел.), въ дд. Корабейнитской, Смѣтановской, Пермяковской, Бакулинской, Валгичахъ, Мутабинской, Шалыганѣ, Козепкой, Харичахъ, Софринской, Сиплякахъ, Зеблякахъ, Варзинахъ, Сѣричахъ, Большой Мамче-

вишѣ, Тунавшинѣ, Бурундуковщинѣ, Осилани и Луддыпахѣ, Посадской вол., и въ Уржумскомъ у., въ с. Цѣпочкинѣ, Терембиловской волости.

*Производство колесъ и изготовленіе экипажей*, преимущественно простыхъ крестьянскихъ телѣгъ и саней, распространено въ Глазовскомъ у., въ дд. Сапдаловской, Купринской и Леденцовской волостей, (20 чел. колесниковъ); въ сс. Святогорской и Васильевской вол., въ Елабужскомъ у.; въ сс. Ильинской, Мотлинской и Александровской вол.; въ послѣднихъ двухъ волостяхъ насчитывается 124 взросл. кустика и 40 подростковъ, занимающихся выдѣлкой саней и колесъ. Въ с. Малой Кочкѣ, Кочкинской вол., занимаются выдѣлкой саней и колесъ 53 мужч. и 8 подростковъ; въ с. Кырындакѣ и Турдаляхъ выдѣлкою саней занято 40 человѣкъ; въ Котельничскомъ у. производствомъ саней занимаются въ сс. Морозовской вол.; въ Нолинскомъ у. колесный промыселъ распространенъ въ сс. Архангельской вол.; въ Орловскомъ у., въ д. Суловой и починокѣ Рыбинскомъ, Рыбинской вол. (выдѣлкой саней занимается 13 человѣкъ); въ Уржумскомъ у., въ сс. Билиморской, Косолаповской и Хлѣбниковской вол.

*Гнутье дулъ* существуетъ въ Елабужскомъ у., въ д. Товземахъ, Муршаговской вол., (10 чел.), и въ сс. Морозовской вол., Котельничскаго у.

*Плетеніе корзинъ* занимаетъ видное мѣсто въ числѣ кустарныхъ промысловъ въ Котельничскомъ у., въ сс. Морозовской вол.; въ Нолинскомъ у., въ д. Осиланкѣ, Таловлючинской вол.; въ Орловскомъ у., въ дд. Посадской вол.; въ Сарапульскомъ у., въ дер. Коренные, Сарапульской вол. и с. Колесниковѣ, Чегандинской вол.; въ Слободскомъ у. вол. Васинской, Ракаловской, Чернихолуницкой и др.; въ Уржумскомъ у., въ с. Цѣпочкинѣ, Терембиловской вол. Известны корешковые корзины и чемоданы изготовляются въ Вятскомъ у., преимущественно въ с. Бабинѣ, а также въ окрестныхъ деревняхъ.

*Плетеніемъ издѣлій изъ лыка и бересты*, главнымъ образомъ, лаптей и рѣшетъ, занимается небольшое число кустарей въ Вятскомъ у., въ сс. Бабинской вол.: Плишки, Бушеровы, Корюгинѣ, Лонатинѣ, Ватскомъ, Жуковой горѣ, Барячкѣ, Чесноки, Тумки и др., (до 60 чел.); въ Глазовскомъ у., въ д. Новогинской (3 ч.), Гынской вол.; въ Котельничскомъ у., въ сс. Морозовской вол.; въ нѣкоторыхъ вол. Слободскаго у. и въ Уржумскомъ у., въ сс. Билиморской, Косолаповской и Хлѣбниковской вол.



*Рогожный и кулевой* промыслы имѣютъ значительное распространѣніе въ слѣд. мѣстностяхъ: въ Глазовскомъ у., въ дд. Коркинской, Канахинской и Четвериковской, Леденцовской вол., (въ этихъ селеніяхъ ткутъ рогожи и кули 40 мужчинъ, 20 женщинъ и 10 подростковъ); въ поч. Искалмувырѣ и Бадзимапурѣ, Тольинской вол. (8 ч.), и въ поч. Шабалокѣ, Поломской вол., 15 взросл. мужч. и 5 подростковъ; въ Елабужскомъ у. это производство распространено въ дд. Верхней Кварчѣ, Сарданѣ, Филипповской, Малой Пудчѣ, Новой Ошмеси, Новыхъ и Старыхъ Юбряхъ, Александровской, Русскихъ Сibaхъ, Большой Пудчѣ и нѣк. другихъ селеніяхъ Можинской вол. и въ дд. Старомъ Коромбаѣ и др., Александровской вол.; въ этихъ двухъ волостяхъ рогожнымъ промысломъ занимаются 638 мужчинъ и до 300 подростковъ; въ Орловскомъ у. это производство имѣетъ значительное распространѣніе въ Посадской вол., гдѣ тканьемъ рогожъ и кулей занимается 663 человека, въ Спасской вол. — 53 чел., въ Ярковской вол. — 36 чел. и въ Камешницкой — 17 чел.; въ Саранульскомъ у., въ с. Кумашевѣ, дд. Максимовѣ и Гремячемъ Ключѣ и почиствѣ Русиновѣ, почти все население обоого пола и дѣти отъ 8 лѣтъ занимаются производствомъ кулей.

Разнообразныя издѣлія изъ дерева, изготовляемыя кустарями, сбываются въ ближайшихъ городахъ или продаются на ярмаркахъ и базарахъ въ сосѣднихъ селахъ; большую помощь сбыту оказываютъ земскіе склады, принимающіе издѣлія отъ мастеровъ на условіяхъ болѣе выгодныхъ, чѣмъ тѣ, которые предлагаютъ скупщики. Нѣкоторые виды издѣлій сбываются и за предѣлами Вятской губерніи и отправляются въ Нижній-Новгородъ, Мензелинскъ (Уфимской губ.), Бугульму (Самарской губ.), Казань, Тюмень и др. города.

На мѣстахъ производства эти издѣлія сбываются по слѣд. цѣнамъ: столы отъ 50 к. до 1 р., стулья отъ 15 до 35 коп., рамы 30—30 к., шкафы 5—6 р., кадучки и боченки отъ 20 к. до 1 р. 30 к., лотки 7 к. шт., телѣги безъ колесъ отъ 1 до 2 р., сани отъ 60 до 70 к., розвальни отъ 1 р. до 1 р. 50 к., колеса отъ 1 до 3 р. скатъ, дуги отъ 40 до 70 к., корзины корешковья въ 8 вершк. — 60 к., 10 вершк. — 80 к., 14 вершк. — 2 р., круглыя 7 вершк. — 50 к., плетухи для экипажей безъ оковки отъ 80 к. до 1 р., лапти 4—5 к. пара; рогожи и кули продаются частью на мѣстѣ хлѣботорговцамъ или же самими кустарями свозятся въ городъ Елабугу, Сарануль, Малмыжъ, Нолинскъ, Слободской, на пристани по рѣкѣ Вяткѣ (Турскъ, Урж. у.) и торговля села: Пьяный Боръ и Челны, Елабужскаго у., и въ село Каракулино.

За кули-парникъ платять 30—35 р. сотня, кули-вершникъ до 25 р. сотня, нижникъ отъ 8 до 10 р. сотня, рогожи разной величины и достоинства отъ 10 до 15 р. сотня.

*Вязанье рыболовныхъ сетей* имѣеть значительный центръ въ Орловскомъ уѣздѣ; въ 18 деревняхъ Шипкинской волости насчитывается 313 чел., въ 21 деревнѣ Навалихинской волости 133 чел. и въ Шарановской волости 22 чел. Кромѣ того, этотъ промыселъ составляетъ занятіе небольшого числа женщинъ въ Глазовскомъ уѣздѣ, деревнѣ Лудыжской, поч. Сабанчинскомъ-Гинскомъ Гинской волости (5 женщинъ).

*Витые веревки* значительно распространено въ Малмыжскомъ у., въ селеніяхъ Янцобинѣ и Койкахъ, Кошкинской волости; въ этихъ селеніяхъ 106 мужч. 21 женщ. и 49 подр. занимаются изготовленіемъ «верёвицы». Этимъ же промысломъ занимаются и въ Нолинскомъ у. въ селеніяхъ Талоключинской волости, и въ Сарапульскомъ у. въ дер. Ехлачихѣ, Сарапульской волости. Веровинники большею частью работаютъ на хозяевъ, получая отъ нихъ матеріалъ, посконъ и льняной отрепокъ, и пѣть него уже выдѣлываютъ шивку, возжи, каряжникъ и постромку. Возжи продаются на мѣстѣ по 1 р. 60 к. за пудъ, шивка же работается исключительно на хозяевъ, которые отправляютъ ее въ Нижній-Новгородъ и Вятку. Въ Сарапульскомъ у. дѣлаются веревки и канаты, которые сбываются исключительно на базарѣ въ г. Сарапульѣ по 3 р. 60 к. до 6 р. пудъ.

*Плетеніемъ кружесвъ* занимается жепское населеніе с. Чепецкаго, Чепецкой волости, Вятскаго уѣзда.

*Смолокурение* распространено главнымъ образомъ въ Елабужскомъ у.; здѣсь въ нѣкоторыхъ селеніяхъ Салаушской волости (Салаушахъ, Ямурзинѣ, Рысовѣ, Уразаевѣ) и дер. Лзаевѣ, Пьяноборской—смолокурениемъ занимается болѣе 100 чел.; въ дер. Котловкѣ, Гроховской волости,—8 чел.; этимъ промысломъ занимаются также въ деревняхъ Выгань, Шудзѣ, Старомъ Карамысѣ, Лоллесѣ-Абдесѣ, Александровской волости. Кромѣ Елабужскаго уѣзда, этотъ промыселъ встрѣчается въ Уржумскомъ у., въ волостяхъ Бияморской, Косолаповской и Хлѣбниковской, и въ Вятскомъ у., въ Бабинской волости. Смола сбывается на ярмаркахъ въ г. Мензелинскѣ (Уфимской губ.) и Бугульмѣ (Самарской губ.) отъ 20 до 50 к. за пудъ, скипидаръ продается въ г. Казани, по цѣнѣ отъ 4 р. 50 к. до 6 р. за пудъ, частью-же сбывается скупщикамъ, которые отправляютъ его за Ураль.

Обработка животныхъ веществъ, по доставленнымъ свидѣнiямъ, имѣеть значительно меньшее распространенiе, чѣмъ дроводѣльные промыслы; болѣе другихъ производствъ этой группы распространено шерстобитное и катальное дѣло. *Катаньемъ теплой обуви* занимаются кустари въ Вятскомъ уѣздѣ, въ дер. Головизнинской, Пасѣговской волости; въ Глазовскомъ — у., въ починкахъ Саватѣевскомъ и Маловерхъ-Гыинскомъ и деревнѣ Ковалевской (всего въ волости 12 валенщиковъ) и въ нѣкоторыхъ селенiяхъ Ухтышской волости; въ Елабужскомъ у. въ хуторѣ Ожиганова (5 мужч. и 4 подр.), Кушаковской волости, и починкахъ Малиновкѣ, Шипулинѣ, селѣ Александровѣ, и деревнѣ Новой Бiѣ, Александровской волости (въ волости 6 валенщиковъ) въ Котельническомъ уѣздѣ въ селенiяхъ Медвѣдевской волости; въ Малмыжскомъ у. образовался значительный центръ этого производства въ селенiяхъ: Мамашеровѣ, Кошкинѣ, Адаевѣ, Копки, Нуть-Нурма, Ашлача Бузи, Ураскипѣ и Янцобинѣ, Кошкинской волости. Въ этомъ районѣ выдѣлкой валенокъ занимаются до 240 мужч., до 100 женщ. и до 50 подр.; въ Нолинскомъ уѣздѣ производство валенокъ встрѣчается въ селенiяхъ Кырчинской волости; въ Орловскомъ у. этимъ производствомъ занимаются въ волостяхъ: Верховской—55 чел., Казаковской—43 чел., Шариповской—35 чел., Шпшкинской—39 чел. и Навалихинской—23 чел. въ Сарапульскомъ у., въ дер. Дулесовой, починкѣ Кумырсѣ (6 чел.), Чегандицкой волости; въ Уржумскомъ у., въ дер. Киселевой, Косолаповской волости, насчитывается валенщиковъ до 120 мужч., 100 подр., 30 женщинъ.

Катанные сапоги (валенки) и другiя издѣлiя сбываются на мѣстѣ и на базарахъ, селахъ или въ ближайшiе города, Вятку и Уржумъ. Многiе валенщики работаютъ на хозяевъ-предпринимателей; это объясняется дороговизной матеріала, который стоитъ: поярокъ 20 р. пудъ, кислая шерсть 5 — 10 р. пудъ, лѣтнина 12 — 14 р. пудъ. Валенки продаются отъ 1 до 8 р. пара, кошмы отъ 1 до 6 р. пара.

*Выдѣлка овчины* указывается корреспондентами въ Вятскомъ у., въ селенiяхъ Макарьевской волости; въ Глазовскомъ у., въ селенiяхъ Святогорской волости, въ Елабужскомъ у., въ селенiяхъ Мотлинской и Александровской волостей; въ Орловскомъ у., въ деревняхъ Посадской и Ярковской волостей; въ Нолинскомъ у., въ селенiяхъ Архангельской волости.

*Выдѣлка кожи* встрѣчается въ Глазовскомъ у., въ селенiяхъ Святогорской волости; въ Елабужскомъ у., въ селенiяхъ Мушаковской во-

лости; въ Нолинскомъ у., въ селеніяхъ Архангельской волости. Кустари выдѣлываютъ преимущественно простой сапожный товаръ и сыромятные ремни.

*Шитье обуви* распространено въ Глазовскомъ у., въ Гининской волости, въ дер. Лудьяжской, поч. Сабанчинскомъ, поч. Верхъ-Гининскомъ и Лекомскомъ и поч. Саватѣвскомъ (въ этихъ селеніяхъ 7 сапожниковъ), въ Елабужскомъ у. въ селеніяхъ Ильинской вол., въ Нолинскомъ у. въ сел. Кырчинской вол., въ Орловскомъ у., въ дер. Синдавской, Рыбинской вол. (6 мужч. 2 подр.), въ Сарapulьскомъ у., въ Воткинскомъ заводѣ. Сапожныя издѣлія сбываются частью на мѣстѣ, или на ближайшихъ базарахъ, отъ 2 до 6 р. пара; въ Нолинскомъ у. обувь скупается на базарахъ скупщиками изъ соседнихъ уѣздовъ, Малмыжскаго и Уржумскаго, и, кромѣ того, мѣстными, которые партиями отправляютъ обувь въ Уральскую область, на рыбные промыслы, гдѣ сапоги распродаются по цѣнѣ: большіе отъ 3 р. 50 к. до 5 р., средніе отъ 2 р. до 4 р., малые отъ 1 р. до 2 р., башмаки отъ 1 р. до 2 р. 50 к.

*Кузнечное дѣло* распространено въ Глазовскомъ у., въ Святицкой вол., въ займищахъ Баранниковскомъ, Тюльпановскомъ, поч. Холуянскомъ, Горемышинскомъ, дер. Синицкой и Шумлинской; въ Юрской вол., въ дер. Удинской, поч. Нижне-Уканскомъ; въ Верхосунской вол., сс. Стамики и Беченки; въ Балахинской вол., дер. Рябовской и поч. Мало Дворицѣ; въ этихъ селеніяхъ кузнечествомъ занимается 47 ч., кромѣ того, этимъ же промысломъ занимаются и въ селеніяхъ Святогорской и Васильевской вол.; въ Елабужскомъ у., въ деревнѣ Муновѣ и селѣ Пьяномъ Бору, имѣется кузнецовъ 62 мужч. 16 подр.; въ с. Мушагѣ и дер. Чувашигѣ, Мушаковской вол., 3 семьи, въ Котельничскомъ у. въ селеніяхъ Сарвижской, Васильковской и Морозовской Киселевской, Тороповской вол.; въ Нолинскомъ у., въ селеніяхъ Кырчанской, Талоключинской вол.; въ Орловскомъ у., въ поч. Теплышевскомъ, 4 ч., Рыбинской вол.; въ Уржумскомъ у., въ селеніяхъ Белчмарской, Косолаповской и Хлѣбниковской вол. Кузнецы работаютъ главнымъ образомъ на мѣстныхъ жителей по заказу; сбываютъ также издѣлія на мѣстныхъ базарахъ скупщикамъ. Скупщики продаютъ издѣлія въ Костромскую губ. (с. Урени) и г. Мензелинскъ (Уфимской губ.). При работѣ по заказу плата производится по вѣсу желѣза отъ 2<sup>1</sup>/<sub>2</sub> до 3 коп. съ фунта. Готовыя издѣлія продаются по слѣдующимъ цѣнамъ: топоры отъ 40 коп. до 1 руб., косы отъ 20 до 30 к., серпы 15—20 коп.

Прочія производства по обработкѣ желѣза и другихъ металловъ не имѣютъ широкаго распространенія. *Выдѣлка издѣлій изъ листового желѣза*, какъ то трубы, заслонокъ, печей и т. п. встрѣчается въ Котельничскомъ у., въ селеніяхъ Морозовской вол.; выдѣлка жестяной посуды—въ селеніяхъ Тороповской и Киселевской вол.; въ Орловскомъ у.,—въ дер. Табары, Рыбинской вол. Производства дужныхъ колокольчиковъ, набора для сбруи и слесарное встрѣчаются въ дер. Малыши, Нолинскаго уѣзда.

*Гончарное* производство распространено въ Вятскомъ у., въ с. Ситникахъ, Чепецкой вол.; въ Глазовскомъ у., въ селеніяхъ Святосарской и Васильевской вол.; въ Елабужскомъ у., въ дер. Новой Чекадѣ, Пьяноборской вол., въ с. Качкѣ, Качкинской вол. (37 мужч., 6 подр.), въ поч. Запричевскомъ, Мушаконской вол. (5 мужч. и 4 подр.), въ дер. Малой Воложикѣ, Александровской вол.; въ Котельничскомъ у., въ селеніяхъ Сарвижской, Васильковской, Морозовской, Тороповской и Киселевской вол.; въ Орловскомъ у., въ поч. Заостровскомъ, Рыбинской вол.

*Выдѣлка кирпича* практикуется въ Вятскомъ у., въ Пасѣговской вол.; въ Нолинскомъ уѣздѣ, въ дер. Слуской, Кривой Дубравѣ, Городищѣ и Малой Дубравѣ, Архангельской вол. (въ вол. до 50 мужч. и 30 ж. занимаются выдѣлкой кирпича); въ Уржумскомъ у.,—въ селеніяхъ Билморской, Косолаповской и Хлѣбниковской вол. Гончарныя издѣлія сбываются на мѣстныхъ базарахъ по слѣд. цѣнамъ: горшки отъ 2 до 5 коп., корчаги 5 коп., чашки 2—3 коп., блюда 3 коп., тарелки 1—3 коп., плошки 1—10 коп., чайники 2 коп. и т. д.

Производство *сельскохозяйственныхъ орудій и машинъ* имѣетъ значительное распространеніе. Изготовленіемъ этихъ орудій занимаются кустары въ Вятскомъ у., во многихъ селеніяхъ; въ Глазовскомъ у., въ дер. Сушинской, Александровской и Давиденской, Лепенцовской вол., въ селеніяхъ Святогорской, Васильевской вол.; въ Котельничскомъ у., въ селеніяхъ Сарвижской, Васильевской, Морозовской, Тороповской и Киселевской вол.; въ Малмыжскомъ у., въ дер. Куженерѣ, Верхоньбѣ, Шурмѣ, Малорожнинской вол., дер. Елкиной, Шуданской вол., дер. Снигиревой и Таломъ Ключѣ, Арборской вол., дер. Старомъ Трыкѣ, Гремячкахъ, Сосновѣ, Старотрынской вол.; въ Нолинскомъ у., въ дер. Батылинской, Лукеугской вол.; въ Орловскомъ у., въ селеніяхъ Посадской вол., въ Сарапульскомъ у., въ селеніяхъ Колесниковѣ и Чегандахъ, Сарапульской вол., и въ Воткинскомъ заводѣ;

въ Уржумскомъ у., въ селеніяхъ Бияморской, Косолаповской и въ Хлѣбниковской вол.

Сельскохозяйственныя орудія частью строятся по заказамъ, частью продаются на мѣстныхъ базарахъ. Значительное количество ихъ сдается въ мѣстные уѣздные (Вятскій и Малмыжскій) сельскохозяйственные склады и Вятскій кустарный музей, которые перепродаютъ ихъ мѣстному населенію, но также и въ другія губерніи.

Сельскохозяйственныя орудія и машины продаются по слѣд. цѣнамъ: сабаны отъ 3 р. до 3 р. 50 к., косули отъ 2 р. до 4 р., бороны до 2 р. 50 к., молотилки до 70 р., вѣялки отъ 10 до 20 р., конные приводы отъ 40 до 60 р., сортировки отъ 12 до 18 р., вѣялки-сортировки отъ 14 до 25 р., рамочныя улы отъ 3 до 7 р.

*Производство гармоникъ* распространено въ Вятскомъ у., въ Бабинской, Макарьевской и Пасѣговской вол.; въ Котельничскомъ у., въ деревняхъ Курдюковой, Тароновской вол. и въ нѣкоторыхъ мѣстностяхъ Слободскаго уѣзда. Гармоніи сбываются большею частью на мѣстѣ и въ земской кустарный складъ въ г. Вяткѣ по цѣнѣ отъ 50 к. до 25 р. Много гармоникъ дѣлается на заказъ.

*Шитьемъ одежды* занимаются въ Глазовскомъ у., въ поч. Глинскомъ, Савватѣевскомъ, Зудинскомъ, Наумовскомъ и дер. Пужманской, Гвинской вол. (12 чел.); въ Нолинскомъ у., въ селеніяхъ Кырчинской и Архангельской вол. Портные большею частью работаютъ на дому у заказчиковъ.

*Шитье рукавицъ* составляетъ промыселъ небольшого числа крестьянъ въ Уржумскомъ у., въ селеніяхъ Бияморской и Хлѣбниковской вол.; болѣе значительное развитіе это производство получило въ Косолаповской вол. названнаго уѣзда: въ деревнѣ Русской Ляжморѣ считается рукавичныхъ мастеровъ 60 мужч., 15 женщ. и 30 подр. Рукавицы продаются большею частью на мѣстныхъ базарахъ по 30 к. пара.

*Красильное производство* встрѣчается въ Глазовскомъ у., въ дер. Синицкой, займищѣ Тульпаповскомъ, поч. Горемышинскомъ и Варобывскомъ, селѣ Сватицѣ, Сватицкой вол., и въ нѣкоторыхъ селеніяхъ Святогорской и Васильевской волостей.

## Пермская губернія.

(По 62 корреспонденціямъ).

---

Разнообразіе кустарныхъ промысловъ ставитъ Пермскую губернію на одно изъ выдающихся мѣстъ въ ряду остальныхъ губерній, въ которыхъ кустарничество получило болѣе или менѣе широкое распространіе. Здѣсь существуютъ слѣдующіе промыслы: тончарный, кожаный, маслостойный, канатно-веревочный, сѣтевязальный, гранильный, рогожный, кульевый, смолокурный, сапожный, башмачный, экипажный, пряничный, синильный, колесный, столярный, портняжный, лимонный, кузнечный, сохладный, обработка дерева, металловъ, плетеніе корзинъ, кирпичный, гармонный, шапочный, судостроеніе, ткацкій, шорный и нѣк. др.

*Тончарный* промыселъ встрѣчается въ дер. Мельниковой, Ирбитскаго уѣзда. Здѣсь занимаются этимъ промысломъ въ 40 дворахъ, приблизительно, 90 человѣкъ обоаго пола. Выдѣлываютъ кустари исключительно неглазировавшую посуду и трубки, сбывая издѣлія развозкою по окрестнымъ селеніямъ. Посуда продается отъ 1 до 7 коп. за штуку, а трубки по 25—35 коп. за десятку. Мелкую глиняную посуду выдѣлываютъ кустари деревень Першиной и Ощепковой, Екатеринбургскаго у., но изготовляютъ преимущественно по заказу мѣстныхъ жителей, такъ что не вывозятъ даже за предѣлы волости. Въ Соликамскомъ уѣздѣ гончары встрѣчаются уже въ болѣе значительномъ числѣ селеній, а именно: въ дер. Авдѣевой, Мечинной, Безукладниковѣ, Анкутиной, Сухаловой, Мальгиной, Головиной, Совинятахъ, Верхъ-Воймѣ и Княжихѣ. Число кустарей, занимающихся здѣсь гончарничествомъ, насчитывается около 200 человѣкъ обоаго пола. Изготовляютъ соликамскіе гончары черные и красные горшки, корчаги, кувшины, жаровни, блюда, чашки и проч. Свои издѣлія они сбываютъ

\*

какъ на мѣстахъ производства, такъ и въ ближайшихъ селахъ и г. Соликамскѣ. Цѣны на издѣлія стоятъ слѣдующія: черные горшки 3—5 коп., красные до 10 коп., корчаги черпья 5—8 коп., красныя до 20 коп., чашки 3—5 коп., жаровни 8—14 коп. за штуку. Въ Шадринскомъ уѣздѣ, въ деревняхъ Чувашевой и Ганиной, около 100 человекъ (мужч., женщ. и подростки) выдѣлываютъ исключительно горшки, которые сбываютъ на ярмаркѣ въ Шадринскѣ, а частію въ ближайшія мѣстности Западной Сибири.

*Кожевенное* производство является наиболѣ развитымъ кустарнымъ промысломъ въ Байкаловской волости, Ирбитскаго уѣзда. Здѣсь насчитывается около 12 кожевень, на которыхъ вырабатываются дублень и юфть, идущія на простонародную обувь (бродни, обутки, сапоги). Главный сбытъ кожъ бываетъ на осеннихъ мѣстныхъ ярмаркахъ въ селахъ и городахъ Ирбитѣ и Камышловѣ. Въ Ирбитѣ, во время извѣстной по всей Россіи ярмарки, кустари-кожевники открываютъ даже собственные лавки, такъ какъ привозятъ значительныя партіи товара. Во время этой ярмарки кожа продается вообще съ хорошимъ барышомъ, достигающимъ иногда 30—40 процентовъ. Въ селѣ Чусовскіе Городки, Пермскаго уѣзда, все мужское населеніе занимается въ зимнее время выдѣлкою кожъ и шитьемъ изъ нея обуви, которая сбывается на мѣстные горнопромышленные заводы, по цѣнамъ: сапоги отъ 2 р. 50 до 8 руб. и ботинки по 1—3 руб. Въ Шадринскомъ уѣздѣ, въ селеніяхъ Канатскомъ, Иванищевскомъ и дер. Погорѣльѣ, насчитывается значительное число мужчинъ, женщинъ и подростковъ, занимающихся кожевенно-сыромятнымъ и кожевенно-дубильнымъ производствомъ. Издѣлія свои шадринскіе кожевники сбываютъ въ Шадринскѣ, Камышловѣ, Екатеринбургѣ, Челябинскѣ, Курганѣ и на ярмаркахъ Креспичской, Ирбитской и Далматовской. Цѣнность выдѣланныхъ кожъ опредѣлить затруднительно, можно лишь сказать, что онѣ дороже сырыхъ кожъ на 1—1<sup>1</sup>/<sub>2</sub> руб.

*Маслобойни*, перерабатывающія копоплинное сѣмя, встрѣчаются въ с. Пьянковскомъ и дер. Шаламовой, Ирбитскаго уѣзда; всего ихъ здѣсь 4, при 15 рабочихъ. О производительности ихъ можно судить лишь по одной маслобойнѣ въ д. Талатовой, гдѣ въ теченіе зимы перерабатывается до 5 тыс. пудовъ сѣмени. Масло сбывается, въ развозъ, по селамъ и въ Ирбитѣ, по цѣнѣ отъ 3 до 4 р. 50 коп. за пудъ. Также четыре маслобойни существуютъ въ Соликамскомъ уѣздѣ, (по одной) въ деревняхъ Дубровѣ, Шороховѣ, Могильниковой и Кондратьевой



слободѣ. Масло сбывается обыкновенно мѣстнымъ жителямъ по 4 р. 20 к. за пудъ. Здѣсь маслодѣліе не можетъ развиваться, такъ какъ оно служитъ незначительнымъ подсобнымъ промысломъ земледѣлію, играющему въ экономической жизни населенія главенствующую роль.

*Канатно-веревочныя* заведенія, принадлежація кустарямъ, существуютъ въ деревнѣ Мемаковой и селахъ Осинцевскомъ, Пьянковскомъ и Крутихинскомъ, Ирбитскаго уѣзда. Въ Малоковѣ и Осинцевскомъ эти заведенія довольно значительны по производительности, такъ какъ въ нихъ работаютъ артелями; въ остальныхъ—же мѣстностяхъ кустари работаютъ обособленно и по большей части сдаютъ свои издѣлія на крупныя канатно-веревочныя заведенія, гдѣ работаютъ обыкновенно до 20 человекъ, а при спускѣ длинныхъ и толстыхъ канатовъ,—до 30 и даже до 40 человекъ. Крупныя канаты работаютъ исключительно по заказу пароходовладѣльцевъ и управленій золотыми приисками; продаются канаты отъ 4 до 6 руб. за пудъ. Мелкая веревка сбывается преимущественно на Ирбитской ярмаркѣ, а также развозится по заводамъ и сельскимъ ярмаркамъ, по цѣнѣ до 3 руб. пудъ. Въ настоящемъ году спросъ на канатно-веревочныя издѣлія значительно увеличился. Въ деревняхъ Ключикахъ и Катывревѣ, въ районѣ Бисертскаго лѣсничества, 15 человекъ занимаются витьемъ лыковыхъ веревокъ, длиною отъ 6 до 10 аршинъ. Изготавливаютъ такихъ веревокъ въ годъ до 2000 и продаютъ ихъ на базарахъ по 4—6 коп. за штуку.

Весьма широкое развитіе получилъ *сѣтевязальный* промыселъ во всѣхъ селеніяхъ Голубковской волости, Ирбитскаго уѣзда. Практикуется оно исключительно среди жепщицъ и дѣвочекъ, которыя начинаютъ вязать сѣти съ 10-ти лѣтнаго позроста. Работницъ-сѣтевязательницъ насчитываютъ здѣсь свыше 1000. Вяжутъ онѣ пелода, бредни и вообще всевозможныя рыболовныя снасти. Сбываютъ сѣти преимущественно въ Ирбитѣ, во время февральской ярмарки, по цѣнѣ 15—20 коп. за сажень. Есть одно указаніе, что сѣтевязальный промыселъ встрѣчается въ Билимбаевскомъ заводѣ и ближайшихъ къ нему деревняхъ, по подробныхъ данныхъ не приведено.

*Тканье кулей и рогожъ* является слабо развитымъ промысломъ; оно существуетъ въ Красноуфимскомъ уѣздѣ, въ деревняхъ Уяскѣ, Кукляепи, Егашкѣ, Щучьемъ Озерѣ и Жиконѣ, гдѣ занимаются имъ 62 кустаря. Свои издѣлія ткачи сбываютъ въ г. Екатеринбургѣ, по 18—20 руб. за сотню кулей и 10—12 руб. за сотню рогожъ. Этотъ промыселъ здѣсь начинаетъ клониться къ упадку, вслѣдствіе недостатка

и дороговизны мочала. Еще слабѣе развитъ промыселъ въ Пермскомъ уѣздѣ, гдѣ изготовляемыя въ небольшомъ количествѣ въ двухъ деревняхъ Полазнинской волости рогожи служатъ лишь для удовлетворенія нуждъ мѣстнаго населенія.

*Смолокуренныя и делярныя* заведенія встрѣчаются въ дер. Тавдѣ, Верхъ-Ирени, Мартяновой, Романовкѣ, Антагулиной и Енапаевой, Красноуфимскаго уѣзда; на этихъ заводахъ работаетъ 55 кустарей. Прежде смолокурениемъ занималось кустарей гораздо больше, но теперь, вслѣдствіе недостатка смольевыхъ матеріаловъ, промыселъ этотъ сокращается и идетъ къ упадку. Смола и деготь сбываются на мѣстныхъ торжкахъ по цѣнамъ: деготь 20 коп. ведро и смола 6—8 к. ведро. Пять человекъ смолокуровъ работаютъ въ д. Скрый Саргѣ, изготовляя въ годъ до 250 ведеръ смолы, 100 ведеръ дегтя и до 50 пудовъ скипидара. Эти продукты кустари сбываютъ въ Екатеринбургѣ по 25 коп. за ведро смолы, 50 коп. за ведро дегтя и 1 р. 50 к. ведро скипидара.

Кустари-сапожники встрѣчаются въ Березовскомъ заводѣ, Екатеринбургскаго уѣзда, въ г. Кунгурѣ, Серебрянскомъ заводѣ (30 чел.), и Комаровской в. (210 ч.) Кунгурскаго у., въ селахъ Сосновскомъ, Канамскомъ, Иванищевскомъ и д. Беркутѣ, Шадринскаго уѣзда, гдѣ занимающихся шитьемъ кожаной обуви насчитывается около 1500 чел. обоюго пола. Сапожники сдаютъ свою работу обыкновенно торговцамъ обувью въ г. Кунгурѣ и отчасти возятъ на уральскіе заводы. Въ первомъ случаѣ кустари получаютъ отъ торговцевъ готовый матеріалъ и сдѣльную плату съ пары сапогъ, размѣръ который стоитъ въ тѣсной зависимости отъ требованій рынка сорта издѣлій и искусства мастера. Цѣны рыночныя на сапоги обыкновенно стоятъ отъ 2 р. 50 к. до 4 руб. 20 коп. Благодаря большому требованію за послѣдніе 3—4 года на обувь для сибирскихъ рынковъ, положеніе чеботарей-кустарей нѣсколько улучшилось, чему отчасти способствовала и дешевизна хлѣба. Чеботарямъ оказываетъ свое покровительство, выдачею ссудъ, пермскій кустарно-промышленный банкъ.

*Экипажный* промыселъ, существующій въ заводахъ Верхъ-Исетскомъ, Ревдинскомъ, селахъ Мостовскомъ, Арамашевскомъ и дер. Повориѣ, Екатеринбургскаго уѣзда, распадается на нѣсколько частей, такъ какъ разныя части экипажа дѣлаются отдѣльными лицами; такъ, одинъ выковываетъ желѣзные части, другой дѣлаетъ деревянные, третій плететъ коробки, четвертый окрашиваетъ и т. д. Выдѣлываютъ

кустари коробки, кошевки, городскіе экипажи, сани, телѣги. Экипажи сбываются въ Екатеринбургѣ, также на ярмаркахъ въ Ишимѣ, Ирбитѣ, Омскѣ, Томскѣ, Челябинскѣ, Троицкѣ, Курганѣ и др. Телѣги продаются отъ 10 до 30 руб.; кошевки и сани отъ 12 до 40 руб., коробки отъ 20 до 60 руб. Городскіе экипажи изготовляются обыкновенно по заказамъ. Довольно значительно развито экипажное производство въ Юговскомъ заводѣ, Пермскаго у., гдѣ больше всего вырабатываютъ деревянные и желѣзные хода. Нѣсколько экипажныхъ мастеровъ (не больше 12) встрѣчаются въ Курашимской и Городищенской волостяхъ, Пермскаго у.; они изготовляютъ преимущественно дровни и телѣги. Сани (крестьянскія) изготовляютъ кустари (до 100 чел.), живущіе въ дер. Ракшиной, Михѣевой, Ощуровой, Разсохи и Пѣгушиной, Соликамскаго у. Сбываются сани на сельскихъ базарахъ по цѣнѣ отъ 2 до 2 р. 50 к. Пѣгушинскіе кустари дѣлаютъ дровни, продавая ихъ на базарахъ по 80 к.—1 р. 50 к.

Сообщенія о *пимокатномъ* производствѣ показываютъ, что наибольшее распространеніе этотъ промыселъ имѣетъ въ Ольховской волости, Шадринскаго уѣзда. Здѣсь почти нѣтъ ни одного селенія, гдѣ не занимались-бы пимокатаньемъ. Кустарей-пимокатовъ насчитывается въ этомъ районѣ около 2500 человекъ, въ томъ числѣ мужчинъ до 1000, женщинъ до 500 и подростковъ до 1000. Пимокатныя издѣлія сбываются скупщикамъ и заказчикамъ, которые развозятъ ихъ по Сибири и сбываютъ на Крестовской ярмаркѣ. Простыя пимы продаются отъ 35 коп. до 2 руб. за пару, а вышитыя гарусомъ — отъ 70 коп. до 4 руб. 20 к. за пару, смотря по размѣрамъ.

*Кузнечное* производство получило развитіе въ слѣдующихъ мѣстностяхъ: въ Комаровской вол., Кунгурскаго у. (30 кустарей), въ Юговскомъ, Палазинскомъ и Вилимбаевскомъ заводахъ, Пермскаго уѣзда (здѣсь число кузнецовъ достигаетъ нѣсколькихъ сотъ), въ селахъ Наробѣ, Губдирѣ и Искорѣ, Чердынскаго у., (14 чел.) и въ дер. Агапиной, Шадринскаго у., (до 100 чел.). Издѣлія пермскихъ кузнецовъ чрезвычайно разнообразны; они оковываютъ колеса и экипажи, дѣлаютъ шурупы, скобки, топоры, гвозди, шарниры, подковы, косы, ножи, лопаты, ухваты, ральники для сохъ, грабли, насѣки для жернововъ, пещни и проч. Сбываются эти издѣлія мѣстнымъ крестьянамъ, а также развозятся по базарамъ и ярмаркамъ Пермской губ. Цѣны на кузнечныя издѣлія слѣдующія: ральники 2 р., топоры до 50 коп., косы 60 коп., серпы 30 коп., лопаты 20—30 коп., ножи 10 коп.,

ухваты 20 коп., пудъ гвоздей отъ 3 р. 50 к. до 6 руб., подковы 12 коп. пара, шурупы 1 р. 30 к. за тыс. шт. и т. д.

*Плетенье коробокъ и корзинъ* изъ вѣтвей черемухи и ивы встрѣчается въ деревнѣ Кайгородовой, Шадринскаго у., гдѣ этимъ промысломъ занимаются до 100 кустарей; также въ с. Пентесѣ, Чердынскаго уѣзда, и Билимбаевскомъ заводѣ, Пермскаго уѣзда. Коробки большемѣрные для возки угля продаются по 1—2 руб., полукоробки (рудовозныя) 60—1 руб., коробки экипажныя до 1<sup>1</sup>/<sub>2</sub> руб., корзины для поднимки руды изъ шахты 30—50 коп.

*Столярное* производство встрѣчается въ Серебрянскомъ заводѣ, Купгурскаго у.; здѣсь выдѣлываютъ простые стулья и кровати, ломберные столы. Сбываются на мѣстѣ по цѣнамъ: стулья—8 р. дюжина, столы—2 р. 50 и кровати 2 р. Небольшое число кустарей работаетъ въ с. Кочевѣ, Шадринскаго уѣзда, изготовляя ткацкіе станки, рамы, кровати, скамьи, стулья и столы, употребляемые въ крестьянскомъ обиходѣ.

*Выдѣлкою колесъ и ободьевъ* занимается до 60 кустарей въ селѣ Ольховкѣ-Озерскомъ, Шадринскаго у., въ д. Вьюжиной и г. Глинскомъ, Екатеринбургскаго уѣзда. Шадринскіе колесники имѣютъ дѣло со скупщиками, а остальные продаютъ свои издѣлія на мѣстахъ и въ городахъ Пермской губ. Цѣна колесамъ за скатъ колеблется между 4 и 12 руб.

Къ числу малораспространенныхъ и слабо развитыхъ промысловъ въ Пермской губерніи слѣдуетъ отнести: пряничный, паточный, крахмальный, спиальный, гармонный, шапочный, кирпичный, шорный, портняжный, ткацкій и судостроеніе. Относительно судостроенія нужно замѣтить, что ежегодно здѣсь, на рѣкахъ Камѣ, Вишерѣ и Уралѣ, строится до 12 баржъ длиною въ 45 саж., 1—2 бѣлны и нѣсколько шитиковъ и лодокъ.

---

## Казанская губернія.

(По 64 корреспонденціямъ).

---

Среди населенія Казанской губерніи существуютъ слѣдующіе кустарные промыслы: различныхъ видовъ механическая обработка дерева, смолокурение, кузнечное производство, изготовленіе мѣдной посуды, товелрное дѣло, гончарное, кожевенное, сапожное, шорное, валяльное, шерстобитное, ткацкое, веревочное, поргпяжное, красильное, кружевное производства, а также и менѣе распространенные промыслы: изготовленіе сельскохозяйственныхъ машинъ и орудій, приготовленіе консервовъ изъ шампиньоновъ, толченіе сандала, вязаніе сѣтей, изготовленіе кирпичей, стекольное производство, изготовленіе музыкальныхъ инструментовъ, папиросныхъ гильзъ и нѣк. др.

Изъ этихъ промысловъ на первомъ планѣ стоитъ обработка дерева, существующая здѣсь во всевозможныхъ видахъ.

*Бондарное производство.* Среди кустарей-древодѣловъ больше всего насчитывается бондарей. Производствомъ различныхъ бондарныхъ издѣлій занимается почти во всѣхъ уѣздахъ Казанской губерніи, но наибольшее число ихъ приходится на Мамадышскій и Чебоксарскій уѣзды. Въ 28 селеніяхъ Абдинской, Челышевской, Нижне-Суинской, Омарской, Мало-Эиршепской и Шаморбашской волостей, Мамадышскаго у., около 200 человекъ дѣлаютъ изъ дубоваго и липоваго дерева кадки и бочки. Тѣ-же издѣлія изготовляются въ с. Кукморѣ (Асаль-Импинской волости), а также въ Троицко-Секенесской вол., въ которой насчитывается 5 семействъ бондарей. Въ Чебоксарскомъ уѣздѣ, въ дер. Новинской, работаютъ 120 бондарей, которые видѣлываютъ преимущественно изъ дубоваго лѣса кадки, кадушки, бочки, боченки и цвѣточныя банки. Въ дер. Нов. Починкѣ все русское населеніе, въ количествѣ 150 чел.,

занимается бондарнымъ дѣломъ. Кромѣ того, въ Кашинскомъ приходѣ (Воскресенской волости) есть человѣкъ 20 бондарей. Въ остальныхъ уѣздахъ число бондарей менѣе значительно. Такъ, въ Казанскомъ у. бондарнымъ производствомъ занимаются въ одной Алатинской волости; въ Козмодемьянскомъ существуетъ лишь 10 бондарей, въ дер. Бикакасы; въ Лапшевскомъ уѣздѣ бондари встрѣчаются въ с. Апатышѣ (Урахчинской вол.); въ Спасскомъ у., въ Николо-Пичкасской вол., 12 семействъ изготовляютъ бондарныя издѣлія; въ Царевококшайскомъ у., въ 3 селеніяхъ Цараксинской волости, насчитывается до 23 бондарей (изъ нихъ 8 подростковъ); въ деревняхъ Себѣжиды и Бедри-Соль (Себѣжидской в.) 6 человѣкъ выдѣлываютъ сосновыя бочки для смолы; въ д. Кулеяль (Моршинской вол.) изготовляютъ различныхъ сортовъ клепку; въ Цивильскомъ у. бондари существуютъ въ трехъ волостяхъ: въ Кошемевской (въ д. Крестовниковой и с. Кошелеяхъ, 4 чел.), Яниково-Шоркифинской и въ Старо-Тябердинской; въ послѣдней свыше 20 чел. занимается бондарнымъ ремесломъ; въ Чистопольскомъ и Ядринскомъ уѣздахъ попадаетъ всего лишь нѣсколько человѣкъ бондарей.

*Рогожное производство.* Это производство довольно значительно распространено въ Казанской губерніи, главнымъ образомъ въ Козмодемьянскомъ, Свіяжскомъ и Царевококшайскомъ уѣздахъ. Въ Козмодемьянскомъ у., въ Янгильдической волости, въ 18 селеніяхъ, населенныхъ преимущественно чувашами, свыше 1200 чел. (въ томъ числѣ мужчины, женщины и подростки обоего пола) плетутъ рогожи и изготовляютъ изъ нихъ куле; въ томъ-же уѣздѣ, въ 9 сел. Ахрамовской вол., насчитывается 75 мужчинъ и 150 подростковъ ткущихъ рогожу и куле. Въ Свіяжскомъ у., въ дд. Маломъ и Большомъ Подберезьяхъ, свыше 250 семействъ живутъ рогожнымъ промысломъ, въ дер. Корноуховой до 100 сем., въ дер. Ульяновкѣ—до 70 сем.; всѣ три деревни находятся въ Ульяновской вол. Въ Царевококшайскомъ у. больше всего рогожниковъ, а именно: до 1600 чел. (изъ нихъ до 500 подростковъ) занимаются этимъ промысломъ; живутъ они въ деревняхъ: Кубянахъ, Шикатѣ, Маломъ и Большомъ Уразликахъ, Уллѣ и Нижнемъ Куюлѣ. Въ этомъ же уѣздѣ, въ Себѣжидской вол., въ д. Себѣжиды и Чедри-Соль, 7 мужч., 3 женщ. и 1 подр. изготовляютъ рогожные кули. Кромѣ того, рогожнымъ промысломъ занимаются въ 23 сел. Алатской вол., Казанскаго у., въ Старомъ Апштѣ (5 мужч.) Старомъ Тизмерѣ (15 мужч.), Коширахъ (3 мужч.) и Новыхъ Мете-

рахъ (7 мужч.)—Больше Метерской волости того-же уѣзда; въ 10 сем. Сюндырской вол., Козмодемьянскаго у. (до 200 м., свыше 60 ж. и около 250 подростковъ); въ двухъ селеніяхъ Кузнечихинской вол., Спасскаго у. (8 чел.); въ д. Байзубаковой, (Акульской вол., Чебоксарскаго у), въ которой почти во всѣхъ дворахъ болѣе пятнадцати лѣтъ существуетъ вышеназванный промыселъ; отсюда онъ года 2—3 тому назадъ перешелъ въ сосѣднее с. Абапеево и во всѣ деревни Тогашевской вол.; въ Посадско-Ситниковской вол., въ дер. Большой Собачкиной 24 м. и 12 подр. изготовляютъ кули. Въ Чистопольскомъ у. промыселъ этотъ встрѣчается въ незначительномъ размѣрѣ, въ Старомъ и Новомъ Аляяхъ и Старомъ и Новомъ Альмеревахъ. Мочало сдираютъ въ Царевкошайскомъ у., въ селѣ Цибикурѣ (Арбинской вол.) всѣ крестьяне поголовно, и безлошадные крестьяне д. Наргушиной (Себѣжидской вол.), а въ Николо-Пичкасской вол., Спасскаго у., изготовляютъ мочальные ужи (косячкамъ въ 10 арш.), употребляемые для ловли рыбы.

*Колесное производство.* Наибольшаго развитія промыселъ этотъ достигъ въ Свіяжскомъ уѣздѣ, въ трехъ селеніяхъ Кунеманской вол.: д. Берлихапахъ (до 70 мужч.) и селахъ Эхалакахъ (до 100 чел.) и Семикѣевѣ (15 чел.). Во всѣхъ другихъ уѣздахъ, исключая Тетюшскаго, тоже встрѣчаются колесники, но въ ограниченномъ числѣ. Въ Казанскомъ уѣздѣ существуетъ около 80 колесниковъ въ селахъ Кодышевѣ, Сухой Рѣкѣ и Борисоглѣбскомъ (Каймарской вол.) и въ селахъ Чебакѣ, Вознесенскомъ и Поповкѣ (Кощаковской вол.). Въ Козмодемьянскомъ у., въ 7 сел. Акрамовской волости насчитывается до 33 колесниковъ; въ Лаишевскомъ у.—до 70 чел. (изъ нихъ до 38 женщинъ), живущихъ въ с. Примечкѣ и дер. Тимерликахъ (Ураэчипской вол.). Въ Мамадышскомъ у. колесники разбѣяны по всѣмъ волостямъ, но число ихъ въ общей сложности не достигаетъ 50. Въ Царевкошайскомъ уѣздѣ, въ Цараксинской вол., въ 5 сел. насчитывается до 14 м. и до 16 подр., дѣлающихъ колеса; въ Цивильскомъ у., въ д. Дальней Мусирмѣ, живутъ 18 колесниковъ, въ Старо-Бебардинской вол. 11 и въ Сидѣлевской (д.д. Большой и Малой Бикинхѣ, Сидѣлевой, Чалпасахъ, Шихрапахъ и Нюргечахъ) 19. Въ Чебоксарскомъ, Чистопольскомъ и Ядринскомъ у.у. колесный промыселъ развитъ слабо.

*Столяры* не особенно многочисленны. Изготовляютъ они оконныя рамы, сундуки и простую крестьянскую мебель: шкафы, столы, стулья

и т. д. Въ Козмодемьянскомъ у. всего 4 столяра въ д. Новой (Большесанинской вол.), въ Мамадышскомъ уѣздѣ въ д. Смазь-Корсѣ 7 человѣкъ мастерять стулья, въ д. Новыхъ Ключицахъ (Новочурилинской вол.) 8 чел. изготовляютъ паркетныя рамы, да еще нѣсколько человѣкъ разсѣяны по волостямъ; Старо-Кумыдинской Абдинской, Елышевской, Нижне-Суинской, Омарской, Мало-Хирменской и Шаморбашской. Въ Спасскомъ у. столяры работаютъ въ 12 селеніяхъ Николо-Пичкаской вол., въ Царевококшайскомъ у., въ 4 селеніяхъ Цараксинской вол. (9 м.) и въ дер. Кулеялѣ, (Моркинской вол.), почти все населеніе изготовляетъ складныя стулья. Въ этомъ-же уѣздѣ въ дер.: Помашъ-Элерѣ, Яраморѣ, Куршембалѣ до 200 столяровъ распиливаютъ доски и дѣлаютъ изъ нихъ ящики. Въ Цивильскомъ у., въ 7 селеніяхъ Яниково-Шоркиринской вол., насчитывается до 15 столяровъ; въ Чебоксарскомъ у., въ Каминскомъ приходѣ (Воскресенской вол.), до 7 и, кромѣ того, нѣсколько человѣкъ въ Шумашовской вол., Ядринскаго у.

*Щетныя издѣлія* изготовляютъ въ Казанскомъ у., въ дер.: Старомъ Амиспѣ 10 мужч., въ Старой Тизлирѣ 5 м., въ Каширахъ 5 м. и Новыхъ Мстерахъ 1 м.; въ Мамадышскомъ у.—почти во всѣхъ волостяхъ по нѣсколько человѣкъ; довольно значительное число этого рода кустарей встрѣчается въ Царевококшайскомъ у., главнымъ образомъ въ Себѣжидской вол., въ дер. Маламашѣ, Чедроялѣ и нѣкоторыхъ другихъ (болѣе 100 мужчинъ и подростковъ), и въ дер. Себѣжидахъ и Чедри-Солѣ (гдѣ до 10 чел. изготовляютъ корыта); нѣсколько человѣкъ въ Цивильскомъ у. (въ дер. Дальней Мусирмѣ), въ Чебоксарскомъ (въ Каминскомъ приходѣ) и Ядринскомъ (въ нѣкоторыхъ деревняхъ Шумашовской и Аликовской волостей), въ дер. Русаковой Свіязскаго у. (30 мужч. и 15 подростковъ).

*Экипажный промыселъ* развитъ довольно слабо. Производятся главнымъ образомъ, сани и дровни, отчасти телѣги, и только въ одномъ Чебоксарскомъ у. тарантасы, и то въ незначительномъ количествѣ (въ д. Байзубаковѣ, с. Абашевѣ и нѣк. др.). Сани изготовляются въ 45 дворахъ въ дер. Пипентъ-Пермягахъ, Большесингинской волости, Козмодемьянскаго у., въ Новопикольскомъ починкѣ, Старой Учѣ и Верхнихъ Шуняхъ (до 20 чел.) и нѣкоторыхъ другихъ селеніяхъ Мамадышскаго у., въ с. Урсомѣ, Свіязскаго у. (12 м.), въ 5 сел. Цараксинской вол., Царевококшайскаго у., въ нѣкоторыхъ селеніяхъ Сидѣлевской волости, Цивильскаго у., въ Чебоксарскомъ у. (до 20 чел.), въ



с. Кушниково (здѣсь многіе крестьяне умѣютъ дѣлать сани, но далеко не всѣ занимаются этимъ ремесломъ за неимѣніемъ денегъ на покупку матеріала), въ Камниковскомъ приходѣ (20 чел.), въ д. Большой Собачкинѣ (25 мужч. и 8 подр.), въ Малой Шигаевкѣ, въ сс. Селенгутахъ, Билярскомъ и дер. Донгузи; въ Ядринскомъ у., въ пѣкоторыхъ деревняхъ Шумашовской вол., тутъ-же дѣлаются и телѣги.; кромѣ того, телѣги дѣлаются въ 12 селеніяхъ Николо-Пичкасской вол., Спасскаго у., и въ дер. Большихъ и Малыхъ Бикшихахъ, Сидѣлевой, Чалкасахъ, Шляранахъ и Нюргечахъ.

*Производство изъ лыка* ограничивается плетеніемъ лаптей и изготовленіемъ ручныхъ мукосяйныхъ рѣшетъ. Послѣднія выдѣлываются въ 10 селеніяхъ (отъ 15 до 20 чел.), въ дер. Читакахъ, Столбищенской вол., Казанскаго у. Плетеніе-же лаптей сосредоточено въ Цивильскомъ у., гдѣ (напр. въ Кошелевской вол.) въ пѣкоторыхъ деревняхъ этимъ ремесломъ занимается поголовно все населеніе; въ Старо-Тебярдинской вол. до 200 чел. плетутъ лапти; въ Казанскомъ у. насчитывается до 55 подобныхъ кустарей (въ д. Кадышевѣ); довольно значительно число ихъ въ Царевококшайскомъ у. (въ Куллекимпинской и Кшкновской волостяхъ) и въ Ядринскомъ уѣздѣ (въ Шумашовской и Алинской волостяхъ).

*Корзиночное производство.* Плетеніе корзинъ, а также и мебели, производится изъ тальника и черемуховыхъ прутьевъ. Мебель плетеная дѣлается въ д. Пупъ-Солѣ, Моркинской вол., Царевококшайскаго у.; здѣсь плетутъ изъ черемуховыхъ прутьевъ стулья, кресла и диваны. Подобную-же мебель производятъ почти половина мужскаго населенія въ 11 деревняхъ Большесингинской вол., Козмодемьянскаго у. Изъ черемуховыхъ-же прутьевъ дѣлаются корзины для кузововъ тарантасовъ, такъ (называемыя плетенки). Онѣ производятся въ пѣкоторыхъ селеніяхъ Сидѣлевской вол., Цивильскаго у., (тутъ-же плетутъ циновки и корзины), и Николо-Пичкасской вол., Спасскаго у. Главнымъ средоточіемъ этого промысла является Чебоксарскій у., гдѣ въ сел. Лидашевѣ, дер. Банновѣ, Анатъ-Касѣ, Тоскинѣвѣ, Нижнемъ Могязѣ, Малой Маклашкиной насчитывается до 240 чел., занятыхъ плетеніемъ корзинъ для пивныхъ бутылокъ. Въ Аламкинской-же вол., того-же у., все чувашское населеніе плететъ кузовы для тарантасовъ.

*Токарныя издѣлія* производятся въ Казанскомъ, Мамадышскомъ, Чистопольскомъ, Чебоксарскомъ и Ядринскомъ уу. Наибольшее количество токарей приходится на Казанскій у., въ которомъ въ сс. По-

повѣ и Пермьякахъ (Кошачковской вол.) насчитывается до 40 чел. въ 6 семействахъ. Въ Мамадышскомъ у., въ с. Тавелихъ (Кабыкъ-Куперской вол.) работаютъ 10 мужч. съ помощью 2 подростковъ. Въ Чебоксарскомъ у., въ д. Байзубаковѣ и въ нѣкоторыхъ селеніяхъ Тогашвской вол., въ Шумашевской волости Чистопольскаго у., въ д. Токтамыхѣ и Шурабѣ, Аликовской вол., Ядринскаго у., встрѣчается также небольшое число кустарей. Изготавливаютъ они баяльники, ткацкіе берда и челноки, веретена, цѣвви, чашки, тарелки, складни изъ березоваго и липоваго дерева и т. п. Трубки чувашскія и чубуки производятся въ Тетюшскомъ у., въ д. Яльчикахъ (Алексѣевской вол.) исключительно подростками (60 чел.), которые въ зиму зарабатываютъ отъ 30 до 60 руб. каждый. Въ д. Старой Учѣ, Мамадышскаго уѣзда, имѣется 5 человекъ трубочниковъ.

Кромѣ вышеназванныхъ промысловъ, въ Казанской губ. встрѣчается еще нѣсколько другихъ, развитыхъ въ малой степени. Къ нимъ слѣдуетъ отнести: а) дужное производство, замѣчаемое въ немногихъ сел. Мамадышскаго у., въ д. Нечаевой, Тетюшскаго у. (до 20 чел.) и въ нѣкоторыхъ селеніяхъ Шумашевской вол., Ядринскаго у.; б) производство стружекъ для покрытія крышъ и клещей для хомутовъ въ тѣхъ-же селеніяхъ Шумашевской вол.; в) изготовленіе соломенно-досчатыхъ, рамочныхъ ульевъ, существующее въ 4 деревняхъ Кошелевской вол., Цивильскаго у. (до 12 м.), и г) производство могильныхъ крестовъ въ 3 сел. Кошачковской вол., Казанскаго у.

Цѣны на издѣлія существуютъ слѣдующія: бочки и кадки, смотря по качеству матеріала и по величинѣ, цѣнятся отъ 20 к. до 3 р., боченки въ Козмодемьянскомъ у. стоятъ 15—20 к., а въ другихъ мѣстахъ 40 к.—1 р. 60 к., ведра 10—20 к. пара, лоханки 10—50 к., цѣточныя банки 20—70 к. штука; мочало 65—75 к. пудъ, рогожи штука 10—15 к., сотня—8, 10, 13 и 20 р.; въ Свияжскомъ у. цѣны на рогожи колеблются въ зависимости отъ времени года: раннею весною сотня рогожъ стоитъ 13—16 р., а лѣтомъ и осенью цѣны доходятъ до 20 р.; куле поштучно продается по 12—18 к., сотня отъ 10 до 25 р., смотря по качеству и вѣсу; тысяча кудей стоитъ 120 р.; мочальныя уры цѣнятся по 35—40 к. штука; колеса продаются парами и станами: пара 50 к.—1 р. 50 к., станъ 1—3 р., но въ нѣкоторыхъ мѣстахъ цѣна на станъ комесъ доходитъ до 4 р. (въ с. Новомъ Чурилинѣ, Мамадышскаго у., и въ Спасскомъ у.) и даже до 5 р. (въ Свияжскомъ и въ Каймарской вол., Казанской губ.);

телѣги продають по 1<sup>1</sup>/<sub>2</sub>, 2, 3 и 4 р., въ Мамадышскомъ-же у. въ сс. Новомъ Починкѣ, Старой Учѣ и Верхней Шунѣ нѣкоторые крестьяне производятъ дорогія телѣги, цѣны на которыя доходятъ иногда до 15 р.; тарантасы стоятъ 12—18 р., сани 1 р.—2 р. 50, обшитыя рогожей 2 р. 50 к., 4 и 5 р., дровни 75 к.—2 р. 50 к., полозья 60 к.—2 р. пара, ободья 60 к.—1 р. 20 к.; въ Мамадышскомъ-же у., гдѣ въ нѣкоторыхъ сел. ободья продаются согнями, они стоятъ 15—25 р.; оконныя рамы цѣнятся отъ 20 к. до 1 р. 20 к., ящики 10—20 к., столы отъ 50 к. до 2 р., стулья отъ 15 до 1 р. 50 к., складныя ясеневыя стулья 8, 10 и 12 руб., шкафы отъ 4 до 12 руб., сундуки отъ 50 к. до 5 р.; плетеная мебель: стулья 20 к., столы 1<sup>1</sup>/<sub>2</sub>—3 р., диваны 75 к., 1 р. и дороже, кресла 25—35 к.; плетенки 40—70 к. штука, корзины для пивныхъ бутылокъ 6—9 р. сотня, корзины для кузововъ тарантасовъ 1—7 р.; лапти 3—10 к. пара или 45—55 к. десятокъ паръ; лопаты 5—10 к. штука и 4—8 р. сотня, корыта 55 к. штука и 5 р. сотня, лотки 20, 25 и 30 р. сотня, коромысла 5, 6 и 7 р. сотня, гребни 12—17 р. сотня, дуги отъ 3 к. (д. М. Нечасово) до 30 к., чашки большія 7 р. сотня, малыя 1 р. 50 к., жбаны 20 к. штука, ковши 3 р. 50 к. сотня, балясики 3—8 к., складни 20—30 р. тысяча, берда 15 к. десятокъ, веретена 3 к. десятокъ, цѣвки 5—6 к. штука, трубки простыя 50 к.—2 р. десятокъ, въ мѣдной оправѣ съ такой-же цѣпочкой и кочерешкой 30—40 р. тысяча, въ серебряной оправѣ 20—50 к. штука, чубуки 10—15 р. тысяча, паркетныя рамы 70—80 к. штука, мукосѣйныя рѣшета 5—8 к.

Всеѣ эти товары сбываются главнымъ образомъ на мѣстѣ, на ближайшихъ базарахъ, въ окрестныхъ городахъ и удовлетворяютъ нужды мѣстнаго населенія; только рогожи и кулье выходятъ за предѣлы губерніи. Скупщики, приобретающіе за безцѣнокъ у кустарей товаръ, отправляютъ его въ Чебоксары, Чистополь, Спасскъ, Симбирскъ и Старую Майну (Симбирской губ.), откуда кулье и рогожи расходится дальше; въ центральныя губерніи идетъ этотъ товаръ по Московско-Казанской жел. дор.

Судя по свѣдѣніямъ, полученнымъ отъ корреспондентовъ, въ нѣкоторыхъ отрасляхъ древодѣльныхъ промысловъ произошли перемѣны, въ однихъ къ лучшему, а въ другихъ къ худшему. Такъ рогожное и кулевое производства сильно увеличиваются по количеству требуемаго товара, и по числу производителей. Въ Козмодемьянскомъ у. цѣны повыси-

лись противъ прежняго года на 1 р. на сотню, спросъ увеличился, а вмѣстѣ съ тѣмъ и число кустарей-рогожниковъ и кулевщиковъ увеличилось на 200 чел.; въ частности, въ Свіяжскомъ у. прибавилось еще 240 рогожниковъ; въ Чебоксарскомъ у. также замѣтенъ сильный подъемъ названнаго промысла. Какъ на причину, внесшую оживленіе въ рогожный и кулевой промыслы, указываютъ на проведеніе Московско-Казанской желѣзной дороги.

Производство плетеной мебели тоже развивается. Прежде кустари удовлетворяли лишь мѣстныхъ покупателей, а теперь скупщики отправляютъ эту мебель въ Нижній - Новгородъ въ довольно большомъ количествѣ. Цѣны повысились вслѣдствіе спроса, а отчасти и потому, что вздорожалъ матеріалъ.

Остальные промыслы падаютъ, и за послѣдній годъ многіе бондари и другіе кустари, занимавшіеся прежде цепнымъ, колеснымъ, саннымъ и лапотнымъ ремеслами, совсѣмъ прекратили свои производства. Происходитъ это вслѣдствіе бѣдности населенія и полнѣйшей зависимости его отъ скупщиковъ, въ большинствѣ случаевъ недобросовѣстныхъ. Отсутствие ссуды денегъ на покупку матеріала заставляетъ многіхъ крестьянъ совсѣмъ отказываться отъ своего промысла, или производить свои издѣлія небрежно, чтобы по возможности экономизировать свой трудъ; но, вслѣдствіе недоброкачества товара, послѣдній теряетъ свою цѣну, а кустарь своей заработокъ. Такъ, напр., въ Кабыкъ-Куперской вол., Мамадышскаго у., совсѣмъ почти прекратилось санное производство, потому что прежде сани продавались по 2—2 р. 50 к., а теперь скупщики сбили цѣну до 1 р. Въ Себѣжидской вол., Царевококшайскаго у., цепное и бондарное производства окончательно прекратились за неимѣніемъ по близости лѣса. Въ Цивильскомъ у., по той же причинѣ, всѣ дроводѣльные промыслы падаютъ. Въ Чебоксарскомъ у., гдѣ прежде довольно успѣшно шло санное производство, въ 1896—1897 г. многіе бросили свое дѣло тоже за неимѣніемъ лѣса и кредита.

Зато тамъ, гдѣ были сдѣланы попытки помочь кустарямъ, получились хорошіе результаты. Починъ въ этомъ дѣлѣ принадлежитъ Алымкинской волости, Чебоксарскаго у., и Новочурилинской вол., Мамадышскаго у. Въ первой крестьяне были допущены ранѣ другихъ къ торгамъ на дубовый лѣсъ и закупили матеріалъ по дешевымъ цѣнамъ, что дало имъ возможность исполнить свои издѣлія добросовѣстно и хорошо и не торопиться продажей ихъ. Матеріалъ былъ данъ имъ почти

въ ссуду, потому что деньги отъ нихъ требовались не сразу, а послѣ продажи издѣлій. Вслѣдствіе этого промыселъ сразу увеличился и по количеству издѣлій, и по числу кустарей. Въ данной мѣстности это очень важно, такъ какъ жители нѣкоторыхъ селеній живутъ бондарнымъ промысломъ; по крайней мѣрѣ  $\frac{1}{4}$  всѣхъ крестьянъ не занимается земледѣліемъ вслѣдствіе малыхъ надѣловъ, и бондарное ремесло служить для нихъ средствомъ къ существованію.

Въ Новочурилинской вол., въ которой живутъ очень хорошіе мастера, изготовляющіе паркетныя рамы, мѣстное земство, по ходатайству мастеровъ, нашло возможнымъ дать имъ ссуду. Ссуда была аккуратно выплачена въ назначенный срокъ, а кустари, благодаря ей, увеличили свой заработокъ.

*Смолокурение* даетъ заработокъ выше 250 кустарямъ, составляющимъ около 80 семействъ, живущихъ въ селеніяхъ, расположенныхъ внутри казенной Ардинской дачи, Козмодемьянскаго у. Такое же количество кустарей занимается снѣжкой смолы въ 15 деревняхъ Маркинской, Куллекитенской и Кшкновской волостей, Царевококшайскаго у. Въ этомъ же уѣздѣ, въ Себѣжидской вол., въ дд. Себѣжидахъ и Чедри-Солѣ, всѣ жители поголовно болѣе или менѣе занимаются смолокурениемъ, а въ Спасскомъ у., въ с. Кокряти (Жедлевской вол.) четверть населенія составляютъ смолокуры. Кустари эти встрѣчаются еще въ Чистопольскомъ у., въ с. Черематыревѣ и Селемгушахъ. Почти всѣ смолокуры также жгутъ уголь.

Работы производятся на небольшихъ заводахъ, которыхъ въ Козмодемьянскомъ уѣздѣ насчитывается до 37, но одной корчагѣ въ хатѣ. Съ этихъ заводовъ смола поступаетъ на два скипидарные завода, находящіеся въ окрестностяхъ слободы Отарь, гдѣ за пудъ смолы платятъ 25—30 к. Кокрятинскіе кустари продаютъ ведро смолы за 45—60 к., а уголь поставляютъ по 50—70 к. за четверть въ Спасскій затонъ пароходному обществу «Кавказъ и Меркурій». Въ Царевококшайскомъ у. казанскіе скупщики покупаютъ смолу по 18—22 к. за пудъ и уголь за 1 р. 20 к. возъ, или 20 кулей за 1 р., а продаютъ: смолу по 30 к. пудъ, уголь же по 2 р. 50 за возъ.

Въ то время, какъ въ Спасскомъ, Царевококшайскомъ и Чистопольскомъ у. въ смолокурномъ производствѣ, въ сравненіи съ прошлыми годами, измѣненій не замѣчается, — въ Козмодемьянскомъ у. дѣло пошло на убыль. Тамъ спросъ на смолу находится въ зависимости отъ скипидарныхъ заводовъ, которые за 1896 г. сократили свое производ-

ство и купили у крестьянъ смолы чуть не на половину меньше противъ прежняго. Это обстоятельство вызвало закрытіе 20 крестьянскихъ смолокурныхъ заводовъ, которые производили до 15 т. пудовъ смолы.

По обработкѣ металловъ въ Казанской губ. существуютъ слѣдующіе промыслы: кузнечный, котельный, чугунолитейный, производство мѣдной посуды и ювелирное. Изъ нихъ *кузнечный* слѣдуетъ считать наиболѣе распространеннымъ. Въ Казанскомъ у. въ 23 сел. Анатской вол. насчитывается до 700 кузнецовъ, въ с. Чебкасѣ (Коцаковской вол.) до 200 человекъ (въ томъ числѣ и рабочіе), составляющихъ до 80 семействъ, въ д. Естачахъ до 20 чел. (въ 8 семействахъ); при этомъ въ селѣ Чебаскѣ производится оковка и окраска экипажей, изготовляются кресты для могилъ и церквей и рѣшетки для церковныхъ оградъ, а въ д. Естачахъ дѣлаютъ топоры. Въ Козмодемьянскомъ у., въ сс. Чермышевѣ и Пайгусовѣ и въ д. Березовой, устроены 4 кузницы, въ которыхъ изготовляются топоры, заступы и мотыги. Въ Мамадышскомъ у., въ с. Тавеляхъ, насчитывается 8 кузнецовъ, которые зубрятъ серпы и дѣлаютъ сошники и топоры; въ томъ же уѣздѣ, въ дд. Старой Учѣ и Нижней Руси, болѣе 100 чел. изготовляютъ ножи и ножницы. Въ Спасскомъ у. встрѣчается нѣсколько кузнецовъ въ Николо-Пичкасской вол. Въ Царевкокшайскомъ у., въ Цараксинской вол. въ 10 сел. насчитывается до 23 м., работающихъ съ помощью 9 подростковъ. Въ Цивильскомъ у. кузнецы немногочисленны, по зато заработокъ ихъ достигаетъ 200 р. въ годъ.

Цѣны вообще очень низки: топоръ стоитъ 30 к.—1 р. 10 коп., сошники—80 к.—1 р. 20 к. пара, 10 ножей отъ 15 к. до 1 р. 50 к., десятокъ ножницъ—1 р. 50 к., за зубреніе серпа берутъ 4 коп., за оковку тарантаса отъ 3 р. до 50 р. Сбытъ мѣстный, только ножи и ножницы отправляются скупщиками въ Ирбитъ и Ханскую ставку. Къ сожалѣнію, вслѣдствіе недобросовѣстности скупщиковъ, которые сбиваютъ цѣну и платятъ неаккуратно, кустари стали дѣлать свой товаръ хуже: ножи и ножницы дѣлаютъ изъ одного желѣза, а цвѣтъ стали наводятъ особымъ способомъ точенія.

*Производство мѣдной посуды* замѣчается лишь въ двухъ уѣздахъ: Лаишевскомъ и Мамадышскомъ. Въ первомъ, въ д. Верхнихъ-Ачахъ (Темеревкѣ), 56 м., съ помощью 22 подростковъ, изготовляютъ татарскіе кунганы, а во второмъ 30 чел., въ с. Кукморѣ, дѣлаютъ самовары и др. мѣдную посуду и зарабатываютъ этимъ ремесломъ до 160 р. въ годъ. Кунганы стоятъ 40 р. сотня и скупаются цѣлыми партиями

барышниками, которые, в свою очередь, продают их по 40к.—50 к. штука.

*Литейщики* встрѣчаются только в с. Кукморѣ, в числѣ 6 чел.; заработокъ ихъ достигаетъ 300 р. в годъ.

*Котельнымъ* производствомъ занимается лишь 1 семья в 5 чел.; в с. Пермьякахъ, Коцаковской вол., Казанскаго у. Издѣлія свои они сбываютъ в Казань.

*Ювелирное производство* сосредоточено в с. Рыбной слободѣ, Лаишевскаго у. Здѣсь до 800 мужчинъ, женщинъ и подростковъ изготовляютъ перстни, крестики, разные калмыцкіе головные уборы, украшенія для одежды изъ мѣди и сплава, извѣстнаго подъ названіемъ „польское серебро“ (30<sup>0</sup>/о никкеля и 70<sup>0</sup>/о мѣди). Вещи эти стоятъ отъ 5 до 50 коп. Большую частью кустари сами развозятъ свой товаръ по низовымъ степнымъ губерніямъ или высылаютъ почтой, а съ 1894 г., когда была открыта в Рыбной слободѣ общественная лавка, при посредствѣ ея и отчасти скупщиковъ, кустари стали отправлять свои товары в Туркестанъ, Зап. Сибирь и Закаспійскую область. В Козмодемьянскомъ у., в дер. Чалыпкиной (Большеситинской вол.), кустари изготовляютъ, тоже изъ мѣди и польскаго серебра, цѣпочки, кольца, колокольчики и прочія мелкія вещи.

Въ производствѣ кустарей Рыбной слободы замѣчается значительное улучшение, в сравненіи съ прежними годами. Они стали разнообразить свои издѣлія и кромѣ вышеназванныхъ предметовъ изготовляютъ пепельницы, ножи разнѣзные, щипцы для сахара и др. мелкіе предметы для домашняго обихода. Вслѣдствіе конкуренціи общественной лавки съ скупщиками, а главное, вслѣдствіе доставленной министерствомъ земледѣлія и государственныхъ имуществъ возможности покупать никкель по дешевой цѣнѣ черезъ комиссіонную контору Износкова и Зуккау, цѣна на никкель упала съ 3 р. на 1<sup>1</sup>/<sub>2</sub> р., а соотвѣтственно этому заработокъ кустарей увеличился.

*Сапожное производство* не особенно распространено в Казанской губ. Наибольшее распространеніе оно получило в Мамадышскомъ у., гдѣ оно встрѣчается в 5 волостяхъ: Кабыль-Куперской, Асань-Илгинской, (в с. Куморѣ 15 м. и 2 ж.), Омарской (в с. Омарахъ 3 м.), Новочурилинской (в д. Сикертани 2 ч.) и Старо-Кумьзинской (3 м. и 1 подр.). Всѣ они шьютъ сапоги и башмаки, изготовляемые также в Спасскомъ у., в 12 сел. Николо-Пичкаесской вол., в Царевококшайскомъ у., в 8 сел. Царасинской вол. (до 14 м.

и 4 подр.) и въ Чебоксарскомъ у., въ д. Муштоутахъ почти всё жители и въ Средней Клычевой 2—3 двора. Въ Алатской вол., Казанскаго у., шьютъ татарскіе ичегі (обувь).

Шьютъ обувь по заказамъ мѣстнаго населенія, и только ичегі идутъ на Нижегородскую ярмарку. Цѣны установились на сапоги отъ 1 р. до 7 р., на башмаки отъ 70 к. до 2 р., и на ботинки отъ 2 р. до 3<sup>1</sup>/<sub>2</sub> руб.

*Гончарное производство* встрѣчается въ слѣдующихъ мѣстностяхъ: въ 23 сел. Алатской волости Казанскаго у., въ Омарскомъ Починкѣ (5—10 семействъ) и въ д. Новыхъ Ключицахъ (свыше 20 чел.) Мамадышскаго у., въ с. Юртули (15 чел.) Спасскаго у., въ д. Берлихашахъ (до 60 заводовъ) Кулеманской вол., Свияжскаго у., въ с. Чичуряхъ (до 7 чел.) Красно-Полянкой вол., Тетюшскаго у., въ д. Удѣльномъ Нечасовѣ (5 чел.) Пролей-Кашинской вол., того же уѣзда, и въ двухъ селеніяхъ (14 м. и 15 подр.) Цараксинской вол., Царевкокшайскаго у. Производятъ глиняную посуду: корчаги, миски, блюда, балакири, горшки и т. п., для удовлетворенія мѣстныхъ нуждъ и для продажи на ближайшихъ базарахъ и скупщикамъ. Поштучно посуда продается по 1—10 к., сотнями отъ 2 р. 50 к. до 7 р., горнами отъ 5 до 9 р. При оптовой продажѣ цѣна сбавляется процентовъ на 3—10.

Въ теченіи 1896 года было замѣтно нѣкоторое развитіе гончарнаго промысла въ д. Новыхъ Ключицахъ. Спросъ на издѣлія гончаровъ здѣсь замѣтно увеличился; за ними стали пріѣзжать прямо на мѣсто мелкіе торговцы и покупать посуду оптомъ. Это обстоятельство увеличило количество изготовляемой посуды, но въ качественномъ отношеніи она не улучшилась; по-прежнему посуда выдѣлывается самаго низкаго сорта. Все ея достоинство заключается въ крайней дешевизнѣ. Впрочемъ горшечники могли-бы дѣлать и лучшія издѣлія, но не дѣлаютъ, такъ какъ на нихъ нѣтъ спроса.

*Валяльное производство* главнымъ образомъ сосредоточено въ Казанскомъ и Мамадышскомъ уу. Въ первомъ, въ сс. Мамонинѣ, Каймарахъ, Кадышевѣ и Борисоглѣбскомъ (Каймарской вол.), насчитывается до 250 м. и 50 подр.; въ Алатской вол. въ 23 селеніяхъ тоже есть кустари-валяльщики. Въ Мамадышскомъ у., въ с. Кукморѣ, почти всё занимаютъ названнымъ промысломъ, въ с. Тавеляхъ (Кабыкъ-Куперской вол.) до 15 чел., и до 20 чел. въ селеніяхъ Старой Учѣ, Нижней Руси, Вожапурѣ и Верхнихъ Шуняхъ. Въ Царевкокшайскомъ у., въ



Цараксинской волости, работает 49 валяльщиковъ съ помощью 8 подр., а въ Цивильскомъ у., въ с. Можаркахъ,—7 чел. Заработокъ этихъ послѣднихъ едва достигаетъ 20 р. въ годъ. Большая часть кустарей изготовляетъ валеную обувь (сапоги съ мушками, галоши и туфли), а въ с. Тавеляхъ дѣлаютъ, кромѣ того, фуражки и шапки. Работа сапогъ, исполняемая по заказу изъ матеріала заказчика, стоитъ 80 коп. и дороже; берутъ обыкновенно по 20 к. съ фунта шерсти; изъ своего матеріала сапоги кустари цѣнятъ: мужскіе въ 5—7 р., женскіе 3—5 р.; есть и рублевые. Фуражки и шапки стоятъ 30—60 к.

По даннымъ, полученнымъ отъ корреспондентовъ, сапожный промыселъ падаетъ въ дд. Старой Учѣ, Нижней Руси, Вожашурѣ и Верхнихъ Шуняхъ (Мамадышскаго у.). Тамошніе кустари находятся въ рукахъ скупщиковъ, которые, своимъ недобросовѣстнымъ отношеніемъ къ кустарямъ, довели послѣднихъ до небрежнаго исполненія издѣлій. За послѣднее время сапоги стали дѣлать такіе, что въ нихъ только верхній слой состоитъ изъ полрка, а остальное все — кислая шерсть и клочья.

*Шерстобитное производство* существуетъ въ одномъ Лаишевскомъ у., въ сс. Алексѣевскомъ, Остолоповѣ, Лебязьемъ, Соколахъ и дд. Федоровкѣ и Куркулѣ. Тутъ производится переработка полрковой и простой овечьей шерсти, которую скупаютъ торговцы для ярмарокъ Нижегородской, Ирбитской, Тюменской и др.

*Шорное производство* наблюдается въ Казанскомъ у. въ 23 сел. Алатской вол., въ д. Старомъ Апитѣ, того же у. въ Мамадышскомъ у., въ с. Кукморѣ 20 чел., въ Омарской вол. тоже до 20 чел., въ дд. Уркушѣ и Верхнемъ Арбатѣ до 40 чел., въ 12 сел. Николо-Пичкасскаго у., Спасскаго у., въ 2 сел. Цараксинской вол., Царевококшайскаго у. (по одному порнику въ каждомъ селеніи) и въ Аликовской вол., Ядринскаго у. (4 чел.). Дѣлаютъ сѣделки и сѣдла, хомуты, шлеи, узды и пр., причемъ заработокъ кукморскихъ порниковъ доходитъ до 200 р. въ годъ. Ременная сбруя на 1 лошадь продается за 8—12 р., 10 шт. сѣделокъ 50 к., сѣдло 30—60 к., хомуты 1 р. 20—3 р., шлеи 1—3 р., узды 60 к.—2 р. Сбываются всѣ эти издѣлія на мѣстахъ и на ближайшихъ базарахъ.

*Скорняжный промыселъ* существуетъ среди населенія Алатской вол., Казанскаго у., Кабыкъ-Куперской вол. Мамадышскаго у., Цараксинской вол. Царевококшайскаго у. (въ 5 сел. насчитывается до 10 скорняковъ) и Старо-Табердинской вол., Цивильскаго у. (8 чел.). Въ Ка-

занскомъ у. скорняки выдѣлываютъ овчины и мерлушку, которыя идутъ въ Казань и на Нижегородскую ярмарку, а въ остальныхъ уѣздахъ производится дубленіе овечьихъ шкуръ для собственныхъ потребностей мѣстныхъ жителей, при этомъ за дубку одной овчины берется 5 — 10 к. (красная дубка дороже, бѣлая дешевле).

*Кожевенный промыселъ* не имѣетъ большаго распространенія въ Казанской губ. и наблюдается лишь въ двухъ уѣздахъ: въ Казанскомъ и Царевококшайскомъ. Въ первомъ, въ дд. Поповкѣ, Пермькахъ и Угрюмовкѣ (Коцаковской вол.), 8 семействъ (до 30 чел.) выдѣлываютъ кожу и сафьянъ. Въ Царевококшайскомъ у., въ 2 сел. Цараксинской вол. встрѣчается по одному кожевнику въ каждомъ.

*Веревочное производство.* Кустари, занимающіеся этимъ дѣломъ, находятся въ нѣкоторыхъ селеніяхъ Алатской вол., Казанскаго у., въ с. Кукморѣ, Новоникольскомъ Починкѣ (до 20 чел.) и с. Новомъ Чурилинѣ (12 чел.) Мамадышскаго у., въ 3 селеніяхъ Цараксинской вол., Царевококшайскаго у., по одному человѣку въ каждомъ, въ Старо-Табердинской вол. Цивильскаго у. (до 70 чел.), въ томъ же уѣздѣ въ с. Урмарахъ (почти все мужское населеніе), и въ Ядринскомъ, въ д. Большой Вылѣ и Сирикъ-Касахъ (до 200 чел.), Аликовской вол. Изготавливаютъ преимущественно веревки, но также и возжи, тязи и канаты (въ Ново-Никольскомъ Починкѣ), плетенныя кудельныя шлеи (въ Цивильскомъ у.); производство даетъ въ годъ отъ 50 до 200 р. заработка. Продаются веревки и канаты пудами, отъ 1 р. 20 до 4 р. пудъ; веревки продаются также саженими: телѣжные тязи 4—5 к., взовые 3—4 к., возжи  $1\frac{1}{3}$ — $2\frac{1}{3}$  к.; кудельная шлея стоитъ 30 к. Сбытъ этихъ издѣлій мѣстный, а изъ Ядринскаго у. веревки идутъ въ южныя губерніи.

*Ткацкимъ производствомъ* занимается всего 59 жепщинъ; изъ нихъ 10 живутъ въ д. Куюкахъ, Большеметерской вол., Казанскаго у., 40 въ с. Кукморѣ, Мамадышскаго у., и 9 въ д. Кучевой, Чебоксарскаго у. Въ Казанскомъ у. ткуть салфетки, сбываемыя на мѣстахъ или изготовляемыя на заказъ; въ Чебоксарскомъ у. ткуть тесьму изъ цвѣтной бумаги, употребляемую вмѣсто кружевъ для обшивки сорочекъ (арш. стоитъ 1—5 к.), а въ Мамадышскомъ у. изготавливаютъ пряжу.

*Красильное производство* тоже незначительно; встрѣчается оно въ Кабыкъ-Куперской вол. Мамадышскаго у., въ томъ же у. въ волостяхъ Омарской и Троице-Секенесьской (11 ч.), въ Кузнечихинской и Николо-Щичкаской волостяхъ, Спасскаго у., и въ 5 с. Цараксинской вол., Царевококшайскаго у. (14 м. и 2 подр.). Кустари по заказу окра-

шивают холсты и пряжу; за крашение холста берутъ 2—10 к. за аршинъ, а за окрашивание пряжи 20—30 к. за фунтъ.

*Портняжное ремесло* существуетъ въ с. Кукморѣ (40 м. и 4 ж.) и въ д. Ураси-Порѣчье (до 50 чел. съ подр.), Мамадышскаго у., въ 12 сел. Николо-Щичкасскаго вол., Спасскаго у., въ 14 с. Цараксинскаго вол., Царевококшайскаго у. (72 м. и 29 подростковъ), и въ Старо-Тябердинскаго вол., Цивильскаго у. (свыше 30 чел.). Шьютъ шубы за 70 к.—2 р., полушубки крытые за 1 р.—1 р. 20 к., поддевки за 1 р.—1<sup>1</sup>/<sub>3</sub> р., чапаны и полукафтаны за 60 к.—1 р. Кукморскіе портные зарабатываютъ до 120 р. въ годъ, цивильскіе до 25 р.

*Кружевной промыселъ* особенно распространенъ въ Лаишевскомъ у.; въ д. Полянѣ и с. Рыбной Слободѣ насчитывается около 600 мастерицъ, въ с. Троицкомъ Ураѣ до 40 кружевницъ, въ с. Анатышѣ до 47. Въ Мамадышскомъ у., въ с. Абдяхъ и дд. Покровѣ и Ныртахъ, все женское населеніе занято плетеньемъ кружевъ. Дер. Нырты славится своими кружевами. Кромѣ кружевъ, въ этихъ мѣстностяхъ изготовляютъ вязанныя салфетки и скатерти, косынки, одѣяла, пакидки и т. п. Цѣны на всѣ издѣлія стоятъ низкія, потому что заказы на нихъ уменьшились, чѣмъ и пользуются скупщицы: срѣзка кружевъ въ 10 арш. стоитъ 1—5 р.; узкія кружева отъ 2 к. до 25 к. арш., широкія отъ 30 к. до 60 к.; одѣяла 25 р.—30 р., пакидки 3—8 р., косынки 2 р.—5 р.; болѣе дорогія издѣлія изготовляются лишь по особымъ заказамъ. Сбываются эти издѣлія отчасти въ г. Казани, а больше—на мѣстныхъ рынкахъ.

*Изготовленіемъ сельскохозяйственныхъ машинъ и орудій* занимается 7 чел. въ с. Тагеляхъ, Мамадышскаго у., 4 чел. въ д. Большихъ Яна-салахъ, Тетюшскаго у., 2 чел. въ дд. Себѣжидахъ и Чедри-Солѣ, Царевококшайскаго у., и нѣсколько человекъ въ д. Кульбаевой, Чистопольскаго у. Въ послѣдней изготовляются плуги одно и двухлемешные, въ Царевококшайскомъ у. косули, а въ остальныхъ вѣялки. Вѣялки стоятъ 10—22 р., косули безъ сошника 1 р., съ сошникомъ 3 р. 50—4 р.; плуги однолемешные 10—15 р., двухлемешные 20—30 р. Орудія эти покупаются мѣстными крестьянами, отчасти же сбываются въ Свіяжскій и Лаишевскій уу.

*Музыкальные инструменты* изготовляются въ Казанскомъ и Козмодемьянскомъ уу. Въ д. Атахъ, Большемеретскаго вол., Казанскаго у., 2 мастера дѣлаютъ гармоніи, а въ д. Сильялахъ, Акрамовскаго вол., Козмодемьянскаго у., 3 чел. производятъ гусли. Гармоніи продаются

на мѣстныхъ базарахъ, а гусли, стоящія отъ 50 к. до 3 р. штука, отправляются въ г.г. Цивильскъ, Чебоксары, Ядринскъ, Курмышъ, Казань, Симбирскъ.

*Кирпичное производство*, развитое въ слабой степени, встрѣчается только въ одномъ Мамадышскомъ у. въ Кабыкъ-Куперской, Омарской и Троицко-Семеновской волостяхъ. Кирпичъ стоитъ 50—60 к. сотня.

Кромѣ вышеназванныхъ промысловъ, въ Казанской губерніи существуютъ еще слѣдующія ремесла, но въ слабомъ развитіи: въ Казанскомъ у. толченіе сандала и изготовленіе папиросныхъ гильзъ, въ Лаишевскомъ у. изготовленіе рыболовныхъ снастей и приготовленіе консервовъ изъ шампиньоновъ, и въ Чебоксарскомъ у. щеточное производство. Сандалъ толкутъ въ дд. Поповкѣ и Пермяхъ въ 8 семействахъ, насчитывающихъ въ своемъ составѣ до 35 чел.; за толченіе берутъ по 40 к.—50 к. съ пуда. Гильзы для папирозъ изготовляютъ въ с. Каймарахъ до 20 м., 39 ж. и 150 подр. по заказу отъ торговцевъ изъ ихъ матеріала по 2 р. за тысячу. Рыболовныя снасти и сѣти плетутся въ с. Рыбной Слободѣ и Троицкомъ Ураѣ; этимъ дѣломъ тамъ занимается свыше 80 чел. Сѣти продаются по 6—7 руб. Въ Рыбной Слободѣ изготовляются шампиньонныя консервы, которые при посредствѣ мѣстныхъ рыботорговцевъ-арендаторовъ отправляются въ Нижній Новгородъ, Москву и Петербургъ.

---

## Нижегородская губернія.

(По 52 корреспонденціямъ).

---

Среди крестьянскаго населенія Нижегородской губ. распространены слѣдующіе кустарные промыслы: древодѣльные и смолокурный, обработка металловъ, изготовленіе пряжи, вязанье сѣтей и изготовленіе другихъ рыболовныхъ принадлежностей, сученіе веревокъ, кожевенное скорняжное, сапожное, шорное, валяльное, шерстобитное, гончарное производства, различнаго рода рукодѣлья, изготовленіе кирпичей, ткацкое и маслобойное производства и варка клея. Наибольше широкое распространеніе получили различныя отрасли древодѣльнаго промысла и обработка металловъ.

Изъ промысловъ по обработкѣ дерева первое мѣсто по числу кустарей принадлежитъ *изготовленію рогожъ*. Въ общей сложности число рогожниковъ достигаетъ 6.000 чел. Средоточіемъ этого промысла служитъ Лукояновскій у., гдѣ въ одномъ только селѣ Кочкуровѣ насчитывается до 2.200 рогожниковъ; въ с. Пелѣ Казенной около 1.000 ч.; въ с. Салтовкѣ тоже 1.000 чел. Въ это число входятъ мужчины, женщины и дѣти, потому что тканьемъ рогожъ занято все населеніе отъ мала до велика, начиная съ семилѣтняго возраста до шестидесятилѣтнихъ стариковъ. Кромѣ этихъ селъ, въ Лукояновскомъ у. рогожи изготовляются еще въ с. Дурасовѣ (Азранинской вол.), гдѣ этимъ дѣломъ занято 16 семействъ, и въ заштатномъ городѣ Починкахъ, въ которомъ около 100 семействъ ткутъ рогожи. Въ Мазарьевскомъ у., въ дд. Шуревашѣ, Шадринѣ и Вязовой, тоже около 100 семействъ въ количествѣ свыше 300 чел. дѣлаютъ рогожи и кульки изъ нихъ. Такое же число кустарей-рогожниковъ встрѣчается въ Сергачскомъ у., въ Апраксинской вол., въ сс. Кистеневѣ (до 100 сем.) и Апраксинѣ (5 сем.). Въ менѣ развитомъ видѣ этотъ промыселъ встрѣчается въ

сс. Дубовкѣ и Котовкѣ (здѣсь изготовляютъ исключительно мочало), а также въ нѣкоторыхъ селеніяхъ Кужендѣвской вол., Ардатовскаго у., и въ д. Каработовѣ (1 сем.), Нижегородскаго у.

*Бочарное* производство получило наибольшее распространеніе въ Арзамасскомъ у., въ с. Абрамовѣ, въ которомъ работаетъ до 400 бондарей, и въ с. Шандринѣ (Ивашкинской вол.), гдѣ насчитывается до 100 бондарей. Въ Ардатовскомъ у., въ д. Обходѣ (Котовской вол.), кустари изготовляютъ долбленныя кадки и ведра; въ нѣкоторыхъ селеніяхъ Кужендѣвской вол. дѣлаютъ бочки, ведра и обручи для бочекъ; послѣдніе изготовляютъ также въ д. Говяткинѣ (Мечасовской вол.). Въ Лукояновскомъ у., въ с. Азрапцѣ, 172 чел. занимаются изготовленіемъ клепокъ, и 5 чел. дѣлаютъ кадки; въ с. Дурасовѣ свыше 65 мужчинъ и подростковъ производятъ въ довольно значительномъ количествѣ всевозможныя бочки: дубовыя для коноплянаго масла, водовозныя бочки, разныя шайки и кадки и т. п. Вся эта посуда дѣлается изъ дуба съ орѣховыми обручами. Въ общей сложности за 1896 годъ было изготовлено около 1.700 штукъ различной посуды. Въ Нижегородскомъ у. тоже встрѣчается нѣсколько бондарей въ сс. Безводномъ, Шолокшѣ, Ново-Ликѣевкѣ и Старо-Ликѣевской деревнѣ.

*Латки* плетутъ въ дер. Угловкѣ, с. Измайловкѣ, Лемети и Чуварлейкѣ (Котовской вол.), въ с. Размазлеи и д. Шпагѣ (Кучинской вол.), Ардатовскаго у.; 46 чел. въ д. Сутыряхъ и с. Святцахъ (опи же плетутъ и коробки) Семеновскаго у., и въ д. Кудеяровкѣ (25 ч), Сергачскаго у.

*Ложкарное* производство значительное развитіе получило въ Балахнинскомъ у., въ особенности въ Поляпской вол., гдѣ осенью и зимою всѣ безъ исключенія, отъ 10-лѣтняго ребенка до послѣдняго дряхлаго старика, изготовляютъ ложки; въ томъ же у., въ д. Кузьминѣ (Катунской вол.) работаетъ до 65 леквасниковъ, и въ этой же волости по разнымъ селеніямъ насчитывается до 15 ложкарей. Это же производство встрѣчается еще въ Семеновскомъ у.; въ дд. Малой и Большой Оленевахъ, Сутыряхъ, Шадринѣ и Колесковѣ (свыше 125 человекъ).

*Колеса, телѣги и сани* производятся въ Абрамовской вол., Арзамасскаго у. (въ дер. Марлинѣ 150 чел. и въ дд. Марьевкѣ и Боголюбовкѣ до 100 чел.), въ с. Василевкѣ (Никитинской вол.), Лукояновскаго у., гдѣ издавна существуетъ этотъ промыселъ, и въ настоящее время имъ занято до 120 чел.; въ дд. Шипенинѣ и Мартыновѣ (до

20 чел.), въ Владимірской вол., Макарьевского у. Одни колеса изготовляются въ д. Шепырихѣ, Бѣлавской вол., Васильскаго у., въ с. Селицахѣ (10 м. и 5 подр.), Сергачскаго у., и отчасти въ Полянскій вол., Балахнинскаго у.

*Полозья и ободья* дѣлаютъ только въ Васильскомъ у., въ Березовкѣ (10 чел.), Бѣлавской вол., и въ дд. Починкахѣ (20 чел.), Горнемѣ Шульцѣ (12 чел.) и Липовой (15 чел.), Юринской вол.

*Дужное* производство существуетъ въ с. Василевкѣ, Лукояновскаго у., и въ с. Вишенкахѣ (4 чел.), Котовской вол., Нижегородскаго уѣзда.

*Столярное* производство встрѣчается въ Арзамасскомъ у., въ с. Мотовиловѣ, въ которомъ до 120 чел. изготовляютъ простую мебель; въ Макарьевскомъ у., въ с. Владимірскомъ и дд. Шадринѣ, Лобачахѣ, Мартяновѣ и Шипенинѣ, Владимірской вол. (до 100 семействъ дѣлаютъ оконныя рамы), и въ Нижегородскомъ у., въ с. Новоликѣевѣ (4 чел.), д. Сосновкѣ (40 чел.) и д. Лобковѣ (20 чел.), гдѣ изготовляются сундуки, оковка которыхъ производится въ дер. Лобковѣ 45 кустарями.

*Токари* довольно многочисленны. Большая часть изъ нихъ выдѣлываетъ ткацкія берда. Надъ изготовленіемъ послѣднихъ трудится до 350 чел. (взрослыхъ и подростковъ), живущихъ въ с. Хилковѣ и д. Верхней Ладкѣ, Оброчинской вол., Лукояновскаго у.; за послѣднее время замѣчено, что промыселъ этотъ сталъ прививаться въ деревняхъ и селахъ, расположенныхъ въ окрестностяхъ вышеназванныхъ селеній, гдѣ производство ткацкихъ бердъ существуетъ съ давнихъ временъ. Тѣмъ же производствомъ занято въ с. Лысково до 50 чел., до 130 жителей (80 м. и 50 ж.) дд. Лѣтневой, Саревки и с. Шипилова, Дубищенской вол., Макарьевского у., и до 170 чел. въ д. Охлопковой, Красносельской вол., Арзамаскаго у. Кроме того, въ Полянскій вол. Балахнинскаго у., въ нѣкоторыхъ селеніяхъ дѣлаютъ веретена и игрушки (деревянные лошадки); въ Катунской вол. того-же у., до 50 чел. точатъ веретена (въ дд. Ваулинѣ, Алексѣихѣ и др.). Въ Ардатовскаго у. 4 токаря выдѣлываютъ различную токарную посуду.

Корзины плетутъ въ с. Лемети, Ардатовскомъ у., въ д. Малашевѣ (81 мужч., 31 женщ. и 45 подр.), Гнилоцкой вол., Балахнинскаго у., и въ с. Апалихѣ (до 20 чел.) того же уѣзда.

Въ Нижегородскомъ у., въ сс. Безводномѣ, Шолокинѣ, Ново-Ликѣевкѣ и Старо-Ликѣевской деревнѣ, изготовляютъ сита и рѣшета, а

обечки къ нимъ дѣлаются въ Шадринѣ и Колесковѣ (8 чел.), Семёновскаго у.

Въ Нижегородскомъ же у. 6 домохозяевъ, живущихъ въ с. Велюкомъ Врагѣ, дѣлають лодки. Въ Лукояновскомъ у., въ с. Азрапинѣ, выдѣлываются ружейныя болванки. Въ Васильскомъ у., въ д. Шенърихѣ (Бѣлавской вол.), производятся мялцы и станки для тканья. Въ нѣкоторыхъ сел. Полянской вол., Балахнинскаго у., изготовляютъ станки для пилъ. Промыслы эти развиты слабо. Слабо развито также и смолокурение, встрѣчающееся только въ Ардатовскомъ у., въ Кужендѣевской и Сакопской волостяхъ (с. Гремячево).

Всѣ издѣлія древодѣловъ сбываются, главнымъ образомъ, на мѣстныхъ рынкахъ и на базарахъ окрестныхъ городовъ и большихъ селъ. Однимъ изъ значительныхъ рынковъ является заштатный городъ Починки, куда стекаются издѣлія кустарей Лукояновскаго у., а также и изъ другихъ сосѣднихъ уѣздовъ. Большая часть товара попадаетъ въ руки скупщиковъ, которые направляютъ его для продажи въ Нижній Новгородъ, на ярмарку, и въ другія мѣстности Россіи. Такъ, напр., большія партіи рогожъ отсылаются по Московско-Казанской желѣзной дорогѣ въ Москву и въ глубь Россіи; дуги изъ Лукояновскаго у. идутъ (хотя не въ очень большомъ количествѣ) въ Симбирскъ, Ковровъ и Ростовъ (Ярославской губ.); ткацкія берда изъ Макарьевскаго у. расходятся по Казанской, Вятской и Пермской губ., а также и по Нижегородской. Берда, изготовляемая кустарями Лукояновскаго у., дѣлаются ими по заказу скупщиковъ, которые имѣютъ своихъ постоянныхъ годовыхъ работниковъ; скупщики заранее условливаются въ цѣнѣ съ кустарями, даютъ имъ впередъ деньги, потомъ, по изготовленіи бердъ, складываютъ ихъ въ подвалы и перепродаютъ ихъ крестьянамъ селъ Говорова и Федоровки (Саранскаго у., Пензенской губ.), которые развозятъ эти берда по всей имперіи.

Цѣны на издѣлія не высоки, а во многихъ случаяхъ даже очень низки. Тысячу рогожъ изъ своего матеріала кустари цѣнятъ въ 10—14 р.; за тканье изъ матеріала подрядчиковъ берутъ 5—6 р. за тысячу; пудъ мочалы стоитъ 75 к.—1 р.; долбленныя кадки и ведра 15—35 коп. штука; боченки 40—50 коп.; бочки для масла отъ 70 коп. до 1 р. 25 к.; кадки отъ 80 к. до 2 р. 50 коп.; шайки отъ 10 к.; цѣлый остовъ влекоть, состоящій изъ 22 продольныхъ досокъ и 6 донныхъ (для дна), продается въ мѣсу, на мѣстѣ изготовленія, за 50 к. и дороже; лапти стоятъ 10—13 р. сотня паръ; коробки 7—8 руб.



сотня; ложки некрашенныя 2 р. 50 к.—5 р. 50 к. тысяча; крашенныя 6<sup>1</sup>/<sub>2</sub>—7 р. тысяча; за окраску тысячи ложек левкасики берутъ 3 р.; телѣги стоятъ отъ 2 до 4 р., станъ колесъ 2—5 р.; сани 1—3 р.; пара хорошихъ полозьевъ 1 р. 50 — 1 р. 70 к., сортомъ похуже 50—70 коп.; ободья 1 р.—1 р. 20 к. станъ; дуги бѣлыя 15—1 р. 30 к. штука, крашенныя 1—3 р.; окояныя рамы 8 руб. сотня; полдюжины сундуковъ неокovanýchъ 2 руб. и 2 р. 10 коп., тѣцкія берда 5—20 р. сотня, веретена 1 р.—2 р. тысяча; токарная посуда 3 к.—10 к. штука; сотня пивныхъ корзинъ («двадцатокъ») 12 р., сотня круглыхъ корзинъ для бѣлыя 4 р. 50 к.; сотня бутылочныхъ корзинъ разныхъ величинъ 5 р.; большія овальныя корзины для хранения рыбы (9 и 10 четвертей) 50 к. штука; лодки 10—15 р.; ружейныя болванки 10 к.; мялицы 1 р. 25 к.; станки для тканья — 1 р. 50 к.; станки для пилъ 20—30 к. шт.; обечки 20—25 руб. сотня. Въ общемъ, годовою заработокъ кустарей очень незначителенъ; напр., бондарь въ Арзамаскомъ у. получаетъ лишь 20—25 руб. въ годъ; колесникъ 20—30 р., столяръ 20—25 р. и т. д.

Существенныхъ измѣненій въ кустарныхъ промыслахъ за 1896 г. не произошло. Замѣчено было нѣкоторое повышеніе цѣнъ на всѣ издѣлія, что явилось слѣдствіемъ Всероссийской промышленной выставки въ Нижнемъ Новгородѣ. Нѣкоторые изъ промысловъ постепенно падаютъ, какъ напр. изготовленіе клепокъ и ружейныхъ болванокъ, производившееся прямо въ лѣсу; лѣса все болѣе и болѣе вырубаются, а вслѣдствіе этого падаетъ и промыселъ. Дужное производство тоже уменьшается; въ прежнее время въ с. Вишенкахъ этимъ ремесломъ была занята почти половина всего населенія, а теперь осталось всего 4 дужника. Произошло это вслѣдствіе неумѣнья кустарей красить дуги; некрашенныя же (бѣлыя) дуги цѣнятся такъ низко, что производство ихъ не даетъ никакихъ выгодъ.

Но на ряду съ этимъ слѣдуетъ отмѣтить и нѣкоторыя улучшенія. Такъ, напр., замѣчается распространеніе саннаго промысла и производства тѣцкихъ бердъ. Владѣльцы лѣсныхъ участковъ въ Арзамаскомъ, Горбатовскомъ и Лукояновскомъ уу. стали нанимать мастеровъ-санниковъ изъ с. Василевки для производства работъ; у мастеровъ этихъ нашлись подражатели, и промыселъ этотъ начинаетъ возникать въ нѣкоторыхъ селеніяхъ вышеназванныхъ уѣздовъ, гдѣ прежде онъ не существовалъ. Вообще въ 1896 г. былъ оживленный спросъ на сани изъ Москвы, куда васильскіе кустари отправили до 500 кодовъ саней, на сумму до 1,750 р.

Производство бердъ изъ Лукояновскаго у. проникло въ сосѣдній Саранскій у., Пензенской губ., и въ настоящее время въ селѣ Ладахъ до 400 чел. занялись изготовленіемъ бердъ.

Въ с. Дурасовѣ (Лукояновскаго у.) за минувшій годъ оживились бондарный и рогожный промыслы, существующіе тамъ издавна, но за послѣдніе годы упавшіе. Нынче же, вслѣдствіе понужденія крестьянъ мѣстнымъ начальствомъ къ скорѣйшей уплатѣ податей и старыхъ недопмоекъ, многіе крестьяне принялись за оставленные промыслы и работали для продажи значительное количество издѣлій (до 1.700 шт. бондарной посуды и до 6.000 рогожъ).

Губернское земство въ 1896 г. пришло на помощь кустарямъ Арзамасскаго и Макарьевскаго уу. Въ первомъ оно взяло на себя посредничество при закупкѣ и продажѣ издѣлій, чѣмъ оградило кустарей отъ злоупотребленій кулаковъ и увеличило заработокъ крестьянъ. Въ Макарьевскомъ же у. губернское земство открыло въ с. Владимірскомъ складъ для оконныхъ рамъ, цѣны на которыя, вслѣдствіе этого, сразу подвѣлись съ 5 р. на 8 р. за сотню. Рамы принимаются на комиссію съ выдачею аванса до 75% на льготныхъ условіяхъ. То же земство поддержало погорѣвшихъ лѣтомъ кустарей-рогожниковъ с. Антипина (Макарьевскаго у.); оно выстроило казарму, въ которой приютило 10 семей, давъ имъ возможность не прерывать свою работу и поддержать цѣну на издѣлія.

*Обработка металловъ.* Предметы, изготовляемые кустарями Нижегородской губ. изъ металловъ, очень разнообразны. Главными центрами производства металлическихъ издѣлій слѣдуетъ считать Горбатовскій и Макарьевскій уу. Въ первомъ, въ с. Ворсмѣ и въ близлежащихъ селеніяхъ всѣ жители занимаются ножевымъ промысломъ; въ с. Павловѣ тоже поголовно всѣ дѣлаютъ замки, а въ 8 селеніяхъ Павловской вол. изготовляютъ ножницы, причемъ въ Тумботинѣ, Вязовкѣ и Хрѣновѣ выдѣлываютъ стальные ножницы, въ Щербакинѣ—железные ножницы, въ д. Самойловкѣ производится ковка ножницъ, а въ Саницахъ, Козловѣ и Шульгиной шлифуютъ ножницы. Въ общей сложности надъ изготовленіемъ ножницъ трудится свыше 870 мужчинъ, 200 женщинъ и 300 подростковъ.

Въ Макарьевскомъ у., въ с. Лѣсковѣ, около 2250 чел. обрабатываютъ металлы. Здѣсь изготовляются: мѣдные кресты, наперстки, пуговицы, всякіе замки (шведскіе или балагурные), внутренніе замки для шкатулокъ, железныя шкатулки разныхъ размѣровъ, почтовые

ящики въ большомъ количествѣ по заказамъ почтоваго вѣдомства, пожарныя машины (въ двухъ мастерскихъ не болѣе 10 шт. въ годъ), желѣзные совки или щупы для разныхъ хлѣбовъ, желѣзныя печи изъ листового желѣза, водоносныя и конныя ведра.

Въ Нижегородскомъ у. обработка металловъ тоже достигла большаго развитія. Во всей Елховской вол. до 800 чел. (въ одномъ селѣ Елховѣ насчитывается болѣе 400 кузнецовъ) куютъ мелкіе гвозди, имѣющіе свои названія: шлепка (иначе подковныя гвозди), кольвникъ, скальникъ и каретникъ (послѣдній раздѣляется на 5 сортовъ). Въ с. Безводномъ до 800 человекъ заняты изготовленіемъ мѣдно и желѣзно-проволочныхъ полотень, крючковъ для одежды, рыболовныхъ удъ и цѣпей — якорныхъ и вѣсовыхъ. Цѣпи дѣлаются также въ д. Подвалихѣ (до 20 чел.), Новоликѣвской вол., и въ д. Студенцѣ; въ послѣдней 3 домохозяина, имѣющіе небольшіе заводенія, производятъ парходныя цѣпи.

Въ Арзамасскомъ у. до 800 чел., расѣянныхъ по Гаринской, Ивашкинской и Мотовиловской волостямъ, куютъ простые гвозди и стальные палицы. Большая часть кузнецовъ живетъ въ 8 селеніяхъ Ивашкинской вол.; заработокъ ихъ достигаетъ лишь 25 р. въ годъ.

Въ Балахнинскомъ у. до 160 кустарей въ дд. Горбатовѣ, Нагулихѣ и Монастыркѣ (Гнилоцкой вол.) тоже занимаются ковкою гвоздей изъ желѣза; работа производится по заказу подрядчиковъ и плата получается съ пуда. Въ с. Василевѣ (Катунской вол.) насчитывается до 15 чеканщиковъ, а въ с. Пурехѣ, дд. Остаповой, Пырѣевой и Левиной до 120 чел., работающихъ на 11 заводахъ, изготовляютъ бубенчики и колокольчики.

Въ Ардатовскомъ у., въ с. Нучаровѣ, Кучинской вол., дѣлаютъ ведра изъ жести, а въ Сергачскомъ у., въ с. Апраксинѣ, 3 кузнеца выковываютъ топоры.

Сбытъ издѣлій производится отчасти на мѣстахъ, отчасти на мѣстныхъ базарахъ, а нѣкоторыя вещи, какъ, напр., ножницы, идутъ въ Петербургъ, Москву, Харьковъ, Одессу и Кіевъ; металлическія полотна, цѣпи и уды отправляются въ поволжскіе города и Сибирь; гвозди сбываются въ Нижній, Тамбовъ, Саратовъ, Арзамасъ и др. Главный же сбытъ всѣхъ издѣлій производится на Нижегородской ярмаркѣ.

Продажныя цѣны на издѣлія стоятъ слѣдующія: дюжина отдѣланныхъ ножницъ стоитъ отъ 45 коп. до 30 р.; замокъ простой 10—30 к., висячій московскій замокъ хорошей прочной работы цѣнится,

смотря по вѣсу (отъ  $\frac{1}{4}$  ф. до 5 ф.), отъ 1 р. 20 к. до 3 р., желѣзныя шкатулки отъ 3 до 4 р., почтовые ящики по 9 р. 50 коп. штука, желѣзныя печи продаются по фунтамъ, по 10 коп. за фунтъ, водоносныя ведра стоятъ 80 к. пара, конныя 45 — 50 коп. ведро, гвозди мелкіе отъ 4 р. до 6 р. (чѣмъ мелче гвоздь, тѣмъ онъ дороже), покрупнѣе отъ 70 коп. до 1 руб. 50 коп., мѣдныя полотна продаются аршинами, смотря по ширинѣ и качеству работы, отъ 25 коп. до 1 р. 50 коп.; желѣзныя полотна отъ 15 коп. до 1 руб. аршинъ; уды 25 к.—1 р. тысяча, крючки для платья 50—80 к. тысяча паръ, цѣпи вѣсовыя 3 р. 50 к.—4 р. пара, якорныя  $3\frac{1}{2}$ —5 руб. пара, пароходныя 80 к. пудъ, топоры отъ 50 к. до 1 р.

Несмотря на значительную распространенность вышеупомянутыхъ промысловъ, годовой заработокъ кустарей очень малъ, такъ какъ скупщики сильно притѣсняютъ крестьянъ. Напр., въ с. Лысковѣ кустари, изготовляющія мелкія металлическія вещи (мѣдныя кресты, наперстки, пуговицы и пр.) даже бросаютъ свой промыселъ вслѣдствіе его малой доходности и переходятъ къ сапожному мастерству. Нижегородская уѣздная земская управа, въ виду затруднительнаго положенію кустарей, проектировала открыть въ 1897 г. въ с. Елховѣ складъ желѣза и изготовленныхъ гвоздей, чтобы облегчить кустарямъ покупку матеріала и сбытъ издѣлій. Въ томъ же 1897 г. Губернская земская управа рѣшила устроить въ с. Тумботинѣ земскую личильню для шлифовки ножницъ и при ней образцовую слесарную мастерскую для обученія кустарей болѣе усовершенствованнымъ способамъ производства.

*Прядильный промыселъ* даетъ заработокъ довольно большому числу кустарей; занимаются имъ преимущественно женщины и подростки. Обрабатывается, главнымъ образомъ, пенька, а отчасти и ленъ, изъ которыхъ сучать пряжу для веревокъ, сѣтей, неводовъ, бредней и пр. принадлежностей рыболовства. Производство это встрѣчается въ Арзамасскомъ у., въ с. Арати (до 450 женщинъ и дѣтей; послѣднія разматываютъ пряжу), въ Ардатовскомъ у., въ д. Турайкахъ, Саконской вол. (2 фабрики); въ Горбатовскомъ у., въ двухъ волостяхъ: Чмутовской и Избытецкой; въ Лукояновскомъ у., въ с. Гуляевѣ (840 мужч., женщ. и дѣтей); въ Нижегородскомъ у., во всѣхъ волостяхъ (до 1000 чел.) и въ Сергачскомъ у., въ сс. Апраксинѣ и Кудеяровѣ (свыше 100 чел.). Три человѣка въ недѣлю могутъ изготовить до 10 пудовъ пряжи, стоящей отъ 2 р. 65 к. до 4 р. 80 к. За послѣднее время,

однако, дѣны нѣсколько упали. Сученіе пряжи заказчика оплачивается 25—60 к. съ пуда. Промыселъ этотъ, какъ замѣчено, идетъ впередъ и развивается. Въ Горбатовскомъ у., напр., число пряжъ увеличилось вдвое противъ прежняго. Издѣлія постоянно совершенствуются, такъ какъ потребители предъявляютъ довольно строгія требованія, и плохо сработанная пряжа не идетъ съ рукъ. Въ Ардатовскомъ у. кустари придумали даже нѣкоторыя приспособленія для улучшения своихъ издѣлій.

*Сѣтевязальное* производство сосредоточено, главнымъ образомъ, въ Нижегородскомъ у., гдѣ до 4500 чел. вяжутъ различныя рыболовныя снасти. Въ Каменской вол. во всѣхъ селеніяхъ занимаютъ этимъ дѣломъ, центромъ для котораго служитъ село Букино; общее число кустарей-сѣтевязальщиковъ (мужч., женщ. и дѣтей) достигаетъ здѣсь 2,180 чел. Въ Семяцкой вол., въ дер. Чуварлеяхъ и с. Наченьѣ свыше 2,000 крестьянъ работаютъ на 5 хозяевъ. Въ Симбирской вол., въ дд. Румянцевѣ, Пуперѣ, Трухлеѣ и Майморахъ насчитывается до 80 домохозяевъ, изготовляющихъ морскія и рѣчныя рыболовныя сѣти съ помощью 2 — 3 работниковъ каждый. Въ Котовской вол. (въ д. Карауловѣ) и въ Новолигѣвской вол. тоже вяжутъ сѣти и изготовляютъ лесы для удъ. Кустари, работающіе на хозяевъ, получаютъ до 6 р. въ мѣсяцъ (въ Симбирской вол.) или 5—10 коп. на своихъ харчахъ (въ Семяцкой вол.). Кроме того, сѣтевязальнымъ дѣломъ занимается до 350 женщинъ въ с. Хилковѣ и Верхней Ладкѣ, Оброчинской вол., Лукояновскаго у. и 105 женщ. и дѣтей въ с. Апраксинѣ, Сергачскаго у.

Сѣти продаются съ пуда или поштучно: пудъ стоитъ около 10 руб., одна большая сѣть—25—35 р., бредни отъ 3—7 р. штука. Обываются онѣ окрестнымъ жителямъ верстъ на 20 — 30 въ окрестности, въ гг. Астрахань, Ростовъ на Дону, въ с. Пожарки (Сергачскаго у.), въ с. Лысково и с. Талызино (Симбирской губ.).

*Веревочное производство.* Изъ пеньковой пряжи изготовляютъ также и веревки, но это производство не нашло себѣ большаго распространенія. Наибольшее число кустарей, занимающихся сученіемъ веревокъ, находится въ Абабковской вол., Горбатовскаго у.; тутъ насчитывается свыше 400 кустарей въ деревняхъ Абабковѣ, Касановѣ и Жестеневѣ. Въ Ардатовскомъ у., въ с. Саконяхъ и Липовѣ (Саконской вол.), существуетъ по одному веревочному заводу. Въ Арзамасскомъ у., въ с. Вадахъ до 25 чел. сучать веревки, а въ Лукоянов-

скомъ у., въ заштатномъ городѣ Починкахъ, около 10 семействъ заняты тѣмъ-же производствомъ. Нѣкоторые кустари зарабатываютъ до 40 р. въ годъ, продавая веревки по 3—4 р. пудъ. Сбытъ производится въ Нижне-Новгородѣ, Горбатовѣ и на мѣстѣ.

По обработкѣ кожи въ Нижегородской губ. существуютъ пять промысловъ: кожевенный, скорняжный, сапожный, шорный и изготовление рукавиць.

*Кожи* выдѣлываются въ с. Нучаровѣ, Кучинской вол., Ардатовскаго у., въ с. Богородсково, Горбатовскаго у., с. Б. Мурашкинѣ, Княгининскаго у., въ с. Тубанасевкѣ, Васильскаго у. и въ с. Безводномъ, Нижегородскаго у. Въ послѣднемъ изготавливаются изъ кожи также и кузнечные мѣха, стоящія 5—12 р. штука. Кожи идутъ на удовлетвореніе нуждъ мѣстнаго населенія.

*Сторяжи* встрѣчаются въ с. Туркусахъ, Ардатовскаго у., въ с. Ямской Слободѣ и Кирилловѣ (до 140 ч.) Арзамасскаго у., въ с. Рылковѣ, Балахинскаго у., въ с. Тыновѣ и Б. Мурашкинѣ, Княгининскаго у. Въ Б. Мурашковѣ около 6,000 чел. изготавливаютъ овчины и мерлушки въ большомъ количествѣ. Овчины, изготавливаемыя здѣсь, носятъ разныя названія: есть овчины русскія, кавказскія, крымскія, харьковскія, рижскія и др. Мерлушки есть русскія и шемахинскія (бѣлыя и черныя). Овчины стоятъ отъ 35 к. до 2 р. 50 к. штука; мерлушки русскія 20 к.—60 к. шт., шемахинскія 10—25 коп. Въ дер. Тыновѣ женщины шьютъ на мурашкинскихъ кустарей мѣха изъ лоскутьевъ мерлушекъ и овчинъ. Такіе мѣха стоятъ отъ 1<sup>1</sup>/<sub>2</sub> р. до 40 р., смотря по достоинству. Сбывается весь товаръ на мѣстѣ купцамъ с. Лыскова, с. Болдина (Лукояновскаго у.), въ г. Москву и на Нижегородской ярмаркѣ.

Промыселъ этотъ развивается вслѣдствіе большого спроса на издѣлія и благодаря устроенной въ Б. Мурашкинѣ транспортной конторѣ, значительно облегчающей кустарямъ отправленіе ихъ товаровъ на мѣста продажи. Черезъ эту-же контору производится покупка у кустарей товара съ наложеннымъ платежемъ, что весьма важно для кустарей, потому что это даетъ возможность получать деньги безъ задержки. Въ виду развитія промысла крестьяне научились лучшему способу окраски овчинъ и мерлушекъ; прежде окраска производилась съ помощью щетокъ, а теперь овчины опускаютъ въ особыя ванны съ краской, что весьма упрощаетъ окраску.

Сапожное мастерство особенно развито въ Васильскомъ у., въ

с. Юринѣ, дд. Васильевой Полянѣ и Сытурыхъ, гдѣ всего пасчитываютъ свыше 800 сапожниковъ (мужч., женщ. и подр.). Въ Арзамасскомъ у., въ с. Выѣздной слободѣ и въ Макарьевскомъ у., въ с. Лысковѣ и окрестныхъ селеніяхъ, работаютъ въ каждомъ по 200 сапожниковъ. Въ Балахнинскомъ у., въ с. Катункахъ, до 70 куст. шьютъ обувь. Обувь сбывается на мѣстныхъ базарахъ въ сс. Лысковѣ, Спасскомъ, Троицкомъ, Мурашкинѣ и г. Княгининѣ. Мужскіе сапоги стоютъ отъ 3 до 6 р., женская обувь 1 р. 50 к.—3 р. и дѣтская 50 к.—2 р.

*Шорники* встрѣчаются лишь въ с. Б. Мурашкинѣ (Княгининскаго у.), а изготовленіемъ рукавицъ занимаются въ Балахнинскомъ у., въ с. Катункахъ, 10 чел. и въ Васильскомъ у., въ с. Юринѣ, Васильевской Полянѣ и Сутырахъ, до 800 мужч., женщ. и дѣтей. Рукавицы продаются по 25 коп. пара и отправляются партіями на Нижегородскую ярмарку.

*Валяльное* производство практикуется въ Арзамасскомъ и Балахнинскомъ у. Въ первомъ валяютъ сапоги въ с. Красномъ и д. Бактинѣ (Ивашкинской вол.) до 120 чел., и въ с. Полянахъ (Парской вол.) до 25 чел. Въ Балахнинскомъ у. промыселъ этотъ встрѣчается въ д. Черной, с. Коневѣ и дер. Стройной. Заработокъ валяльщика не превышаетъ 25 р. въ годъ. Сапоги валеные продаются, главнымъ образомъ, на Нижегородской ярмаркѣ, по слѣдующимъ цѣнамъ: толстые валеные сапоги мужскіе 2 р. 50 к.—4 р. пара, женскіе 2 р.—3 р., дѣтскіе (четырёхвершковые по слѣду) 80 к.—1 р. 30 к.; чесаные поярочные (такъ наз. тонкіе), мужскіе 1 р. 40 к.—1 р. 50 к. пара, женскіе 1 р. 15 к.—1 р. 25 к., дѣтскіе 60—65 к.

Изъ *шерстобитныхъ* издѣлій изготовляются кошмы и стелечныя издѣлія въ Арзамасскомъ у., въ Новоусадской вол. (въ с. Хохловѣ, д. Шатовкой, Должниловой, Ялицахъ) и Красносельской вол. (въ с. Красномъ и Василевомъ Врагѣ) свыше 1,100 чел. Въ Балахнинскомъ у. дѣлаютъ однѣ кошмы (32 чел.) въ д. Невяровѣ, Катунской вол. Каждый кустарь зарабатываетъ въ годъ отъ 30 до 60 р. Издѣлія сбываются на Нижегородской ярмаркѣ.

*Гончары* живутъ, въ количествѣ 250 чел., въ сс. Козаковѣ и Забѣлицѣ, Арзамасскаго у. Изготавливаютъ они посуду и гончарныя трубы. Въ Балахнинскомъ у., въ с. Василевѣ и Апалихѣ, до 50 чел. дѣлаютъ горшки, а въ Сергачскомъ у., въ с. Казариновѣ, Апраксинской вол., изготавливается глиняная посуда. Продается она отъ 2 к. до 10 коп. штука, или сотнями,

2 р.—12 р. сотня. Арзамасскіе кустари нерѣдко обмѣниваютъ свои издѣлія на ржаной и яровой хлѣбъ. Сбытъ издѣлій мѣстный.

*Рукодельемъ* занимаются женщины и дѣвушки въ Балахнинскомъ и Лукояновскомъ уу. Въ Балахнинскомъ у., въ сс. Полянахъ и Катункахъ, работаютъ строчей (свыше 900 дѣв.) и 10 кружевницъ. Работаютъ онѣ на скупщиковъ и хозяевъ, вслѣдствіе недобросовѣстности которыхъ промыселъ этотъ годъ отъ году падаетъ. Кружева плетутся очень однообразныя, но прочныя. Въ Лукояновскомъ у., въ заштатномъ городѣ Починкахъ, до 150 сем. вяжутъ варезки, которыя продаются на мѣстномъ базарѣ по 15—35 коп. пара.

*Кирпичное производство* замѣчается въ Княгининскомъ у., въ с. Б. Мурашкинѣ, гдѣ оно производится въ незначительномъ размѣрѣ, и въ Лукояновскомъ у., въ г. Починкахъ; здѣсь существуетъ до 25 заведеній, на которыхъ изготовляются глинобитные кирпичи, стоящіе 4—7 р. тысяча; распродаются они на мѣстныхъ и окрестныхъ базарахъ.

*Ткачествомъ* занимается до 100 женщинъ въ дд. Черновской, Дубровкѣ и Адашевѣ, Сергачскаго у.; онѣ изготовляютъ изъ бумажной пряжи холстинку, спросъ на которую постоянно увеличивается, вслѣдствіе чего увеличивается и число ткачихъ. Работаютъ онѣ на землевладѣлицу Ермолову, которая платитъ имъ отъ 4 до 6 к. за аршинъ. Ткачихи получаютъ матеріалъ отъ г-жи Ермоловой, которая выписываетъ его изъ Москвы отъ фабрикантовъ.

*Маслобойное производство* существуетъ въ одномъ Балахнинскомъ у., въ волостяхъ Большепесопинской, Городецкой, Митрофановской и отчасти Смельковской, гдѣ выдѣлывается льняное масло для окраски деревянныхъ издѣлій и пароходовъ. Сбывается оно по 3 р. 30 к.—3 р. 60 коп. пудъ въ с. Хохлому (Семеновскаго у.), въ г. Семеновъ, с. Кавернино (Макарьевскаго у., Костромской губ.), въ Нижній-Новгородъ и на волжскія пристани.

*Варка клея* изъ овчинныхъ отбросовъ практикуется въ небольшихъ размѣрахъ въ с. Б. Мурашкинѣ, Княгининскаго у.



Центральныя промышленныя губерніи.

## Московская губернія.

(По 31 корреспонденціи).

Въ губерніи встрѣчаются разнообразныя промыслы.

*Производства по обработкѣ дерева* распространены въ слѣд. мѣстностяхъ: *столярное* производство въ с. Назарьевѣ, Смоленской вол., Верейскаго у. (41 мужч. и 14 подр.), и въ сс. Хатуни и Михайловскомъ, Хатунской вол., Серпуховскаго у. (5 чел.); *сундучное*—въ Рузскомъ у., въ дд. Коковинѣ и Рѣдькинѣ, Грѣшковой вол.; *выдѣлка шкатулокъ* въ д. Бабной, Кичовской вол., Серпуховскаго у. (6 человѣкъ); *токарное* дѣло—въ дд. Коковинѣ и Рѣдькинѣ, Орѣшковой вол., Рузскаго у. (9 мужч., 1 женщ. и 2 подр.), и въ д. Шубинѣ (21 муж. и 6 подр.), Тупчевѣ (21 мужч. и 6 подр.) и Назарьевѣ, Смоленской вол., Верейскаго у.; *бондарное*—въ Клинскомъ у., въ сс. Селифановѣ, Губичѣ, Русановѣ и Соголевѣ, Соголевской вол. (8 чел.), и въ Серпуховскомъ у., въ дд. Лапиной (5 чел.) и Грызловой (4 чел.), Хатунской вол., и въ д. Ленъковой и с. Вельяминовѣ, Вельяминовской вол.; *выдѣлка дулъ и олобелъ* встрѣчается, первая—въ д. Бѣляхѣ, Васильевской вол., Рузскаго у., второе въ дд. Алѣевѣ и Псаревѣ (12 чел.), Бѣлопесецкой вол., Серпуховскаго у.; *колесное и тельжное*—въ Клинскомъ у., въ сс.: Губинѣ, Русиновѣ, Ивливѣ, Селифановѣ и Соголевѣ, Соголевской вол. (8 чел.); въ Серпуховскомъ у., въ дер. Зворыкинѣ, Хотунской вол., въ с. Татариновѣ, Вельяминовской вол. (8 чел.); въ д. Мурзинѣ (18 чел.) и Кичовкѣ (7 чел.), Кичовской вол., и нѣкоторыхъ сс. Алексѣевской вол. и въ Рузскомъ у.; въ сс. Клементьевской вол.: Бурцевѣ (7 мужч.), Петровѣ (3 мужч.), Саввинѣ (2 мужч.), и въ Глазовской вол., Можайскаго уѣзда.

Издѣлія сбываются преимущественно на мѣстѣ по слѣд. цѣнамъ: сундуки отъ 1 до 10 р., колеса отъ 6 до 8 р. станъ, дуги некрашенные отъ 50 к. до 3 р., сани отъ 2 до 5 р., корзины отъ 8 до 20 к., дорожныя корзины отъ 50 к. до 7 р. 50 к.

*Обработка животныхъ веществъ. Валянье теплой обуви* производится въ Клинскомъ у., въ сс. Борщевской вол.; въ сс. Михалевѣ и Яркинѣ, Соголевской вол. (4 чел.); въ Можайскомъ у., въ дд.: Перещиповѣ, Овочниковѣ, Хатисовѣ и Троицѣ, Глазовской вол.; въ Русскомъ у., въ дер. Рыжковой (1 сем.), Васильевской вол., и въ дер. Пуршевѣ (1 чел.), Клементьевской вол.

Выдѣлкою *кожъ* въ Дмитровскомъ у., въ с. Рогачевѣ (Рогачевской вол.) занимается 50 мужчинъ.

Выдѣлкою *овчинъ* въ Клинскомъ уѣздѣ, въ дд. Соголевской вол.: Максимковѣ, Ивливѣ, Фоминскомъ, Новоселкахъ и Напруговѣ, занимается 15 чел., и въ Серпуховскомъ у., въ сс. Бавыкинской вол., Курниковѣ и Новоселкахъ 2 ч.

Шитьемъ *кожаной обуви* въ Дмитровскомъ у., въ дд. Богдановѣ и Полихѣ, Рогачевской вол., занимается 20 семействъ (свыше 100 ч.); въ Клинскомъ у., въ сс.: Попелковѣ, Завражьи, Губинѣ, Борисъ-Глѣбѣ и Спасъ-Каркадинѣ, Соголевской вол., 12 мужч. и 6 подр.; въ Серпуховскомъ у., въ сс. Тунаевѣ, Сохингахъ, Кармашевѣ, Терехуни, Муховникѣ, Капустинѣ, Бѣличевѣ, Дубровкахъ, Высоковѣ, Васинѣ, Сьяновѣ, Алексѣевской вол. (20 чел.) и Алѣевѣ, Крутышкахъ, Псаревѣ, Тростникахъ и Ситняхъ, Бѣлопесочкой вол. (16 ч.).

Овчины и обувь, какъ валеная, такъ и кожаная, сбываются преимущественно мѣстнымъ жителямъ и лишь непроданная на мѣстѣ отвозится въ ближайшіе уѣздные города и на базары въ сосѣднія села; работаютъ также и по заказамъ. Валеные сапоги цѣнятся отъ 2 до 3 р. за пару мужскихъ, женскіе отъ 1 р. 50 к. до 2 р., дѣтскіе отъ 30 к. до 1 р. Кожаные сапоги отъ 2 р. до 6 р. 50 к. Кожы сбываются въ Москву и др. города, отъ 16 до 20 руб. за пудъ. Овчины на базарахъ продаются по 1 р. 20 к. штука, а за выдѣлку, по заказу, берутъ отъ 20 до 25 к.

*Производство издѣлій изъ рога, кости и копытъ*, главнымъ образомъ гребней, развито въ Богородскомъ у., въ с. Хотѣнчахъ, Ильинской вол., гдѣ этимъ производствомъ занимается 541 чел.; въ Верейскомъ у., въ д. Кузнецовой, Рудневской вол., 35 мужч., 4 женщ. и 4 подр., и въ Дмитровскомъ у., въ дд. Телешовѣ, Александровѣ, Ми-

кляевъ, Поповскомъ и Подвязневъ выдѣлкою гребней занято 200 ч. Гребни, выдѣлываемые въ с. Хотѣнчахъ, идутъ на Нижегородскую, Ирбитскую и украинскія ярмарки, а издѣлія изъ прочихъ мѣстностей (Верейскаго и Дмитровскаго у.) продаются, главнымъ образомъ, въ Москву, по слѣд. цѣнамъ: гребни отъ 40 до 60 к. за дюжину, ложки и вилки костяныя 1 р.—1 р. 70 к. за сотню, домино 18—35 к. за игру, гремушки и мельницы по 5 р. сотня.

*Обработка минеральныхъ веществъ. Гончарное производство* сосредоточено въ Богородскомъ у., въ вол.: Васильевской, Игнатьевской, Теренинской и Карповской; въ селеніяхъ этихъ волостей выдѣлкою посуды занято 1,167 рабочихъ; въ Можайскомъ у., въ дд.: Неровновъ, Долгининъ, Серговъ, Халдѣевъ и Игумновъ, Кукаринской вол., а также въ д. Батыйкахъ, Глазовской вол., гончарнымъ производствомъ занимается 108 мужч. и 79 женщ.; въ Рузскомъ у., въ дд. Пуршевъ и Пчеломовъ, Клементьевской вол.; въ Серпуховскомъ у. въ дд. Верхнихъ Велемехъ (34 мужч. и 7 подр.) и Нижнихъ Велемехъ (19 мужч. и 1 подр.).

Выдѣлка *кирпича* практикуется въ небольшихъ размѣрахъ въ Серпуховскомъ у., въ дд.: Хатуни, Сьяновой, Толбиной и Зворыкинъ, Хатунской вол. (въ волости 10 кирпичныхъ мастеровъ), и въ дд.: Проскурниковъ, Острожкахъ, Щаповъ и Юрьевкѣ, Вельяминовской вол.

Посуда сбывается на торжкахъ и ярмаркахъ въ гг. Можайскѣ, Верей и Рузѣ и въ торговыхъ селахъ съ возовъ, оптомъ и въ розницу, и въ гг. Серпуховъ и Боровскѣ по лавгамъ, а также и на мѣстѣ производства, по цѣнѣ: горшки отъ 1 до 15 коп., крынки для молока 20—50 к. за десятокъ, кувшины для воды отъ 20 до 80 к. штука и чашки отъ 2 до 4 к. шт. Кирпичъ продается на мѣстѣ, жителямъ окрестныхъ селеній, по 10 р. за тысячу.

*Стеклянные бусы* производятся въ Клинскомъ у., въ дд. Игумновъ, Голосувовъ, Черятинъ, Крюковъ, Коростѣ, Воловниковъ, Подаркахъ, Высоковъ и др., Круговской волости. Бусы выдѣлываются мѣстнымъ населеніемъ изъ стеклянныхъ дротовъ (палки цилиндрическія до 3 арш. длины) и окрашиваются въ разные цвѣта специалистами-мастерами, скупающими ихъ у производителей. Красильщики продаютъ бусы въ Москву оптовымъ торговцамъ отъ 3 до 4 к. за 12 нитокъ по 10—30 бусъ въ каждой.

О промыслахъ по *обработкѣ металловъ* доставлены лишь самыя краткія, отрывочныя указанія на пахожденіе отдѣльныхъ отраслей въ

тѣхъ или другихъ мѣстностяхъ. *Обойные гвозди* вырабатываются въ дд. Магѣихѣ, Лыщиковѣ, Голюшиѣ и Еськинѣ, Капанской вол., Верейскаго у. Кустари работаютъ на московскихъ торговцевъ, получая за работу до 1 р. съ пуда гвоздей. *Наборы для конской сбруи* выдѣлываются въ д. Софьиной, Кубинской вол. (6 чел.), и дд. Кузнецовой, Мишуткинѣ и Глаголевѣ, Рудневской вол., Верейскаго у. Издѣлія сбываются въ Москву. *Цѣпочки* изъ мѣдной проволоки выдѣлываются въ нѣкоторыхъ селеніяхъ Колѣвской вол., Клинскаго у. *Оправы для очковъ* изготовляются въ сс.: Борщевѣ, Миклаевѣ, дд. Борниковой, Ватолиной и Слободѣ, Борщевской вол., Клинскаго у. Въ этихъ селеніяхъ производствомъ оправъ занимаются 86 чел. Очки приготавливаются по заказу оптовыхъ торговцевъ въ Москвѣ по 1 р. 10 к. за дюжину.

Выдѣлкой *напильковъ* занимаются въ с. Зуевѣ, Соголевской вол., Клинскаго у., 6 чел., и въ нѣкоторыхъ селеніяхъ Алексѣвской вол., Серпуховскаго у. Напильщики насѣкаютъ подпилки для щеточниковъ своей мѣстности, по 30 коп. за штуку. Производствомъ *ведеръ и самоварныхъ трубъ* занимаются 3 чел. въ д. Бекетовой, Хатунской вол., Серпуховскаго у. Издѣлія сбываются на ближайшихъ базарахъ и на мѣстѣ. *Золотобойнымъ* промысломъ (сусальное золото) занимаются въ дд.: Мокѣихѣ, Лыщиковѣ, Гомнинѣ и Еськинѣ, Капанской вол., Верейскаго у., и въ дд.: Rogozинѣ и Борниковѣ, Борщевской вол., Клинскаго у. Въ послѣдней мѣстности насчитывается 10 сусальщиковъ. Сусальное золото изготовляется по заказамъ оптовыхъ торговцевъ Москвы.

*Иконописное* дѣло развито въ Богородскомъ уѣздѣ, Закапорской волости; въ семи селеніяхъ этой волости имѣется 37 иконописныхъ мастерскихъ съ 99 рабочими. Этимъ же производствомъ занимаются въ Можайскомъ уѣздѣ, въ дер. Боргахъ.

*Портняжный* промыселъ распространенъ въ Клинскомъ у., въ селеніяхъ: Попелковѣ, Аревскомъ, Исаковѣ, Благовѣщенской, Прудахъ, Михалевѣ, Максимовѣ, Ново-Щаповѣ, Ивливѣ, Бобловѣ, Петровкѣ, Плюсковѣ, Селюхинѣ, Напруговѣ, Григорьевскомъ, Ширяевѣ, Завражьи, Струбковѣ, Кленковѣ, Воронинѣ и Покровскомъ, Согалевской вол.; въ этой мѣстности насчитывается 143 взрослыхъ мужчинъ и 25 подростковъ, занимающихся портняжествомъ. Въ Серпуховскомъ у., въ селеніяхъ Алексѣвской вол., также развитъ этотъ промыселъ: въ селѣ Вихровѣ 13 чел., въ с. Сохнинкахъ 16 мужч. и 5 подр., Чичакинѣ 16 мужч.,

Кармашевы 4 мужч. и 2 подр., Капустинъ 9 мужч., Высоковы 17 мужч., Бабыкинъ 4 мужч. и 2 подр., Березникахъ 6 мужч. (свыше 105 чел. въ волости) занимаются шитьемъ одежды; въ селеніяхъ Бѣлопесочкой вол. того же уѣзда портняжествомъ занимаются 6 чел. Портные работаютъ на дому у заказчиковъ, получая за шитье отъ 1—2 р. за крестьянскую одежду.

Выдѣлкой *игрушекъ* занимаются 6 чел. (4 мужч. и 2 женщ.) въ Серпуховскомъ у., въ дер. Рыжиковой, Васильевской вол. Игрушки сбываются преимущественно въ Москвѣ, а иногда и другіе города заказчикамъ, по цѣнамъ отъ 40 к.—3 р. дюжина.

Шитье *картузовъ* практикуется въ Богородскомъ у., въ селеніяхъ Новинской волости, гдѣ въ 7 селеніяхъ имѣется 27 кустарныхъ мастерскихъ.

Выдѣлкой *папиросныхъ гильзъ* занимаются въ Бронницкомъ у., въ нѣкоторыхъ селеніяхъ Троицко-Лобановской и Салтыковской вол. (въ сел. Б. Ивановскомъ, Агашкинѣ и Никулинѣ 20 женщ. и 10 подр.), въ селѣ Михайловской слободѣ и деревняхъ Кулаковѣ и Чулковѣ (всѣ женщины). Въ Серпуховскомъ у., во многихъ селеніяхъ Вельяминовской вол., этимъ промысломъ занимается большая часть дѣвушекъ и подростковъ женскаго пола. За выдѣлку папиросныхъ гильзъ платятъ 40—60 к. за 10000 штукъ безъ мундштуковъ, съ мундштуками на 25, 30 к. дороже. Заработокъ и раньше былъ плохъ, въ послѣднее же время пошли въ ходъ машинныя гильзы, которыя даются только для задѣлки и вставки мундштуковъ; но этой работы дается очень мало.

*Изготовление счетъ* составляетъ значительный промыселъ въ Вереинскомъ у. Такъ, въ селеніяхъ Смоленской вол.: Пубинѣ 21 м. и 6 подр., Тюпчивѣ 30 мужч. и 10 подр., Назаревѣ 41 мужч. и 14 подр., и въ Кубинской вол., въ дер. Асаковой, издѣліемъ счетъ (рамокъ) занимаются 24 дома, въ коихъ работаютъ 37 мужч. и 15 подр.

Счеты сбываются преимущественно въ село Назарьево одному лицу, промышленнику Кухтарову, который половину стоимости уплачиваетъ матеріаломъ для счетъ и харчами, а половину деньгами. За сотню рамокъ для счетъ кустари получаютъ:

8	вершк.	еловыя или сосновыя	3 р.	50 к.,	буковыя	15 р.,	ольховыя	7 р.
7	»	»	»	»	3 »	— »	»	14 »
6	»	»	»	»	2 »	50 »	»	12 »
5	»	»	»	»	2 »	— »	»	9 »
4	»	»	»	»	1 »	75 »	»	— »

По немѣнню другого сбыта, цѣны на издѣлія съ каждымъ годомъ падаютъ.

*Щетки* половыя и для одежды, а также фабричныя (валики) выдѣлываются въ с. Анятковѣ, Кубинской волости, Верейскаго уѣзда. Этимъ промысломъ занимаются 4 мужч. и 3 подростка. Выдѣлкой разныхъ щетокъ (зубныхъ и др. на кости) занимаются въ Дмитровскомъ у., въ д. Орѣсковѣ, Рогачевской волости, до 25 семействъ, въ Клинскомъ у. значительная часть населенія въ д. Аревскомъ, Зуевѣ, Прудахъ и Покровскомъ, Согалевской волости (въ волости 54 мужч., 60 женщ. и 29 подр.), и дер. Старомъ Шаповѣ, Давыдовской волости. Зубныя щетки сбываются мѣстнымъ скупщикамъ, а послѣдніе продаютъ ихъ въ Москву по 60—40 коп. дюжина.

*Плетеніе кружевъ* распространено въ Серпуховскомъ у., въ селеніяхъ Алексѣевской волости; въ дер. Леоновѣ этимъ промысломъ занимаются 17 женщ. и 10 дѣв. подр., въ д. Спась-Темни 1 женщ. и 6 дѣв., въ д. Вихровѣ 2 женщ. и 3 дѣв. подр., въ Сохинкахъ 4 женщ. и 8 дѣв. подр., въ Булычевѣ 14 женщ. и 15 дѣв. подр., Чичакинѣ 5 женщ. и 4 дѣв. подр., Кармашевѣ 10 женщ. и 19 дѣв. подр., Терехунѣ 7 женщ. 1 подр., Мукавнигѣ 10 женщ. и 7 подр., Лопинѣ 8 женщ. и 12 подр. дѣв., Капустинѣ 19 подр., Горѣловѣ 6 женщ. и 6 дѣв. подр., Бѣгичевѣ 4 женщ. и 25 подр. дѣв., Чубаровѣ 5 женщ. и 6 подр. дѣв., Свиринѣ 13 женщ. и 18 подр., Сидоренкахъ 6 женщ. и 7 дѣв. подр., Дубровкахъ 12 женщ. и 15 подр., Кудневѣ 4 женщ. и 2 подр., Алексѣевскомъ 13 женщ. и 6 подр., Булгаковѣ 6 женщ. и 5 подр. дѣв., Високовѣ 71 женщ. и 19 дѣв. подр., Бобыкинѣ 9 женщ. и 7 подр. дѣв., Мерлѣевѣ 16 женщ. и 11 подр., Васинѣ 12 женщ. и 6 подр., Березинкахъ 12 женщ. и 11 подр., Ростовѣ 6 женщ. и 4 подр., Сычновѣ 1 женщ. и 4 подр., Клейменовѣ 1 женщ. и 2 подр., Лисинѣ 1 женщ., въ Петропавловскихъ выселкахъ 2 женщ. и 2 подр. дѣв., Скребыховѣ 14 женщ. и 21 подр.

Вязаніе шерстяныхъ рубашекъ практикуется въ Клинскомъ у., въ нѣсколькихъ селеніяхъ Калѣвской волости.

*Ткацкое* производство распространено въ Бронницкомъ у., въ селеніяхъ Михелевѣ, Абакшинѣ, Колоколовѣ, Бѣнковѣ и Никоновскомъ, въ Клинскомъ уѣздѣ, въ селеніяхъ Калѣвской волости, въ Серпуховскомъ у., въ селеніяхъ Алексѣевской волости (12 женщ. и 4 подр.), въ Кудавѣ (6 женщ. и 2 дѣв.), Алексѣевскомъ (10 женщ. и 6 подр.),

Сычновѣ (69 женщ. и 5 подр.), Лисинкахъ (48 женщ. и 9 подр.), Скребаховѣ (57 женщ.).

Въ Бронницкомъ и Клинскомъ уѣздахъ кустари берутъ въ Москвѣ материалъ отъ фабрикантовъ (шелкъ, шерсть, бумажную пряжу и др.) и по выдѣлкѣ доставляютъ обратно, получая за работу сарпинки 55—60 к. за кусокъ въ 60 аршинъ тку отъ 65 к. до 1 руб. и т. п. Въ указанныхъ мѣстностяхъ Серпуховскаго уѣзда ткачествомъ занимаются исключительно женщины и выдѣлываютъ только холстъ.

---

## Тверская губернія.

(По 32 корреспонденціямъ).

---

Наиболѣе распространенными и получившими прочное развитіе кустарными промыслами въ Тверской губерніи слѣдуетъ признать: сапожный, вязанье рыболовныхъ сѣтей, гвоздарный и обработку дерева. Къ числу второстепенныхъ относятся промыслы: валяльный, гончарный, колесный, плетение канители, смолокурный, гильзовый, кожевенный и гармонный.

Центромъ *сапожного* производства является кимрскій районъ, Корчевскаго уѣзда, гдѣ почти все мужское населеніе, способное къ труду, занимается шитьемъ обуви. Кромѣ того, болѣе 360 сапожниковъ работаютъ въ 15 селеніяхъ Путиловской волости, Весьегонскаго уѣзда. Затѣмъ, въ Бѣлгородской и Талдомской волостяхъ, почти во всѣхъ селеніяхъ, пьютъ сапоги.

«Мастерки» (такъ зовутъ здѣсь кустарей-сапожниковъ) работаютъ исключительно для хозяевъ-скупщиковъ въ г. Кимрахъ и лишь въ небольшомъ количествѣ сбываютъ свои издѣлія въ Москву и ближайшіе города. Скупщики же развозятъ обувь преимущественно въ восточную Россію, на Кавказъ, въ Петербургъ и въ другіе города Имперіи. Отъ сапожнаго промысла мастерки получаютъ, въ сущности, ничтожную выгоду, такъ какъ установленіе цѣны зависитъ отъ воли (стачки) скупщиковъ. Иногда приходится продавать обувь за стоимость товара, т. е. трудъ кустаря пропадаетъ даромъ. Поэтому цѣны на издѣлія подвергаются очень рѣзкимъ колебаніямъ; такъ, дѣтскіе сапоги продаются отъ 50 к. до 1 р. 50 к., башмаки отъ 1 р. 50 к. до 3 р. 50 к., мужскіе сапоги отъ 2 до 5 руб. Самы сапожники о своихъ заработкахъ говорятъ, что «промысломъ можно только кормиться, но о сбереженіяхъ и думать нечего».



Главнымъ райономъ распространенія *сѣтевязальнаго* промысла является Осташковскій уѣздъ. Здѣсь сѣтевязальщики исчисляются тысячами. Болѣе всего этотъ промыселъ распространенъ въ Кравотыпской волости, гдѣ работаетъ до 1500 человекъ; затѣмъ до 850 чел. (300 мужч., 400 женщ. и 150 подрост.) вяжутъ сѣти въ семи селеніяхъ Ботовской волости и болѣе чѣмъ въ 250 дворахъ въ деревняхъ Павлоховской и Петровщинской волостей. Нѣсколько корреспондентовъ сообщаютъ, что въ прошломъ году многіе крестьяне оставили сѣтный промыселъ, какъ малоодоходный, и принялись за вывозку лѣса изъ дачъ по найму. Такое явленіе представляется мало объяснимымъ, такъ какъ цѣны на сѣти поднялись, благодаря тому, что посредникомъ по сбыту ихъ явился земскій складъ въ Осташковѣ, избавившій до нѣкоторой степени сѣтевязальщиковъ отъ тяжелаго посредничества кулаковъ и скупщиковъ. Помимо мѣстнаго сбыта рыбакамъ, сѣти большими парціями изъ земскаго склада отправляются въ Псковъ. Цѣны на сѣти слѣдующія: невода до 400 руб., мережи малыя 30 коп., мережи большія 1 руб.; большею же частью сѣти расцѣниваются по частотѣ и длинѣ, и продаются отъ 13 до 50 коп. сажень.

*Гвоздарный* промыселъ получилъ довольно широкое развитіе въ слѣдующихъ мѣстностяхъ Весьегонскаго уѣзда: въ Лекмѣ (102 чел.), сл. Никулинѣ (88 ч.), Озерскомъ (56 ч.), Дубровѣ (40 ч.), Слудахъ (56 ч.), Работкинѣ (16 ч.) и Рамешѣ (34 ч.). Перерабатываютъ кустари въ годъ по 40 — 60 пудовъ желѣза на человека; желѣзо покупаютъ осенью въ кредитъ у торговцевъ, а въ теченіе зимы имъ же сдаютъ изготовленные гвозди разнообразныхъ сортовъ. Желѣзо кустари покупаютъ обыкновенно по 2 р. 40 к. за пудъ, а продаютъ гвозди по 3 р. 80 к. Въ прошломъ году, въ с. Лекмѣ образовалась гвоздарная артель изъ 16 человекъ, которая достала деньги изъ 6% годовыхъ, что имъ дало возможность покупать желѣзо по 1 р. 90 к. за пудъ, а сбывать гвозди по 4 руб.

Затѣмъ гвоздарный промыселъ въ довольно широкихъ размѣрахъ встрѣчается въ Тверскомъ уѣздѣ. Здѣсь центромъ промысла является село Васильевское съ ближайшими къ нему селами и деревнями — Козловымъ, Славновымъ, Передѣльной и проч. Всѣхъ рабочихъ въ этихъ селеніяхъ приблизительно можно считать до 900 человекъ. Выдѣлываютъ они гвозди, начиная отъ мелкой шпильки для кожаной обуви и кончая костылями для укрѣпленія желѣзнодорожныхъ рельсовъ; всѣхъ сортовъ насчитываютъ до 24; но бываетъ, что скупщики заказываютъ.

по привезеннымъ ими образцамъ, и другіе сорты. Сбываются гвозди въ Москвѣ, Петербургѣ, Тулѣ, Воронежѣ и по всей Тверской губ., преимущественно черезъ скупщиковъ, по цѣнѣ отъ 2 руб. 50 коп. (костыли) до 4 руб. (шпильки) за пудъ. Изъ года въ годъ гвоздарный промыселъ падаетъ, имѣя сильнаго конкурента въ машинномъ производствѣ. Кромѣ того, упадку промысла способствуетъ посредничество скупщиковъ, роняющихъ цѣны на издѣлія и продающихъ кустарямъ очень дорого подѣлочное желѣзо. Попытка поднять гвоздарный промыселъ была сдѣлана тверскимъ земствомъ, организовавшимъ артели, которымъ были выданы значительныя ссуды. Попытка эта, какъ извѣстно, не увѣчалась успѣхомъ: артели распались, ссуды въ большинствѣ остались невозвращенными.

*Валяные теплыя сапоги* распространены въ слѣдующихъ селеніяхъ Калязинскаго уѣзда: Скорятьевѣ, Новоникольской, Федюшинѣ, Плещеевѣ, Займищяхъ, Киселевѣ, Типулинѣ, Вишнякахъ, Аферьевѣ, Соплинѣ, Зыковской, Раминѣ, Никиткинѣ, Рыковской, Патрокѣвской, Овинищяхъ, Ичалцевѣ, Гробановѣ, Пузаринѣ, Ломѣ, Осечкѣ, Порѣчѣ, Мякишевѣ, Ефимовѣ, Байкусовѣ, Головковѣ, Ремневѣ и Хононѣ. Всего здѣсь работаетъ около 500 мужчинъ и до 100 подростковъ. Валенки сбываются партіями въ Московской, Рязанской, Курской, Тамбовской, Ярославской и Тверской губ.; въ розницу продаютъ, смотря по размѣру, отъ 40 к. до 4 р. 20 к. за пару.

Существованіе *гончарнаго* промысла, слабо развитаго въ губерніи, отмѣчено лишь въ деревнѣ Емшѣ, Осташковскаго уѣзда, гдѣ имъ занимаются 25 мужч., 3 женщ. и 6 подр., и въ дер. Макаровѣ и Мигуновѣ, Ржевскаго уѣзда, гдѣ гончаровъ насчитывается едва 10 человекъ. Изготавливаютъ они преимущественно горшки и мелкую посуду большею частью для мѣстнаго потребленія. Малыми партіями иногда посуда развозится по ближайшимъ сельскимъ базарамъ, гдѣ она продается въ розницу по 2—10 коп. за штуку. Промысломъ кустари занимаются въ свободное отъ сельскихъ работъ время. Эти же гончары выдѣлываютъ въ небольшомъ количествѣ кирпичъ, продаютъ его на мѣстѣ по 3 р. 50 к. за тысячу. Въ дер. Пачковѣ, Осташковскаго уѣзда, выдѣлкой кирпича занимаются до 100 чел.; кустари отправляютъ его въ Осташковъ, гдѣ и продаютъ отъ 4 до 7 руб. за тысячу.

*Смолокури* встрѣчаются въ дер. Красухѣ, Осташковскаго уѣзда, въ числѣ 60 человекъ, и въ семи деревняхъ Топалковской волости, Весьегонскаго уѣзда, въ числѣ 300 человекъ. Нѣкоторая часть смолы

и дегтя продается на мѣстѣ, а большая—поступаетъ къ скупщикамъ. Цѣна дегтя осенью 35 — 40 коп. за пудъ, а весною доходить до 80 коп. Производство замѣтно сокращается вслѣдствіе уменьшенія пня и кореньевъ, продаваемыхъ на топливо.

До 250 мужчинъ и 100 подростковъ въ 9 селеніяхъ Прилевской волости, Осташковского уѣзда, занимаются выдѣлкой *хомутовыхъ клещей* изъ клена и березы. Спросъ на эти издѣлія постояненъ, а потому и сбытъ ихъ незатруднителенъ. Кустари сами развозятъ издѣлія по базарамъ ближайшихъ уѣздовъ, гдѣ и продаютъ по 15 — 20 руб. за сотню.

---

## Костромская губернія.

(По 32 корреспонденціямъ).

---

Костромская губернія, когда-то очень богатая лѣсами, естественно должна была выдвинуть на первое мѣсто производство по обработкѣ дерева во всѣхъ его видахъ и формахъ, начиная съ изготовленія экипажей и кончая производствомъ мелкой домашней утвари и лаптей. И, дѣйствительно, какъ видно изъ сообщеній многихъ корреспондентовъ, въ большинствѣ уѣздовъ Костромской губерніи въ большей или меньшей степени распространены всѣ виды *древотланиа*. Въ то же время нѣкоторые корреспонденты указываютъ на то, что производство это съ каждымъ годомъ замѣтно падаетъ, главнымъ образомъ вслѣдствіе вздорожанія лѣса. Это послѣднее обстоятельство объясняется значительнымъ истребленіемъ мѣстныхъ лѣсовъ для сплава и вытекающей изъ этого необходимостью для кустарей покупать нужный матеріалъ не на мѣстѣ, какъ въ прежнее время, а въ болѣе или менѣе отдаленныхъ отъ нихъ мѣстахъ и ближайшихъ городахъ; при этомъ одинъ корреспондентъ указываетъ, что ближайшій къ кустарямъ городъ находится въ 200 верстахъ отъ ихъ селенія.

Самое крупное мѣсто въ этомъ промыслѣ занимаетъ *экспансное* производство (сани, телѣги, дровни, розвальни, тарантасы и, колеса) и производство мелкой домашней утвари (чашки, ковши, корыта, лопаты и т. д.). Всѣ эти издѣлія изготовляются въ Юрьевецкомъ уѣздѣ, Ново-Воскресенской, Дьяконовской и Якушевской волостяхъ, причѣмъ наибольшаго развитія это производство достигаетъ въ сел.: Клешонкѣ и Луговомъ; въ Костромскомъ у., въ Апраксинской вол., въ сс.: Которинѣ, Кобылинѣ, Гуздыревѣ и Прудницѣ; въ Пушкинской вол., въ сел. Ершовѣ; въ Мисковской вол., въ сс.: Мисковѣ (76 чел.) и Жаренахъ (74 чел.); въ Галичскомъ у., Игодовской вол., въ сел. Булдакахъ; въ Кинешемскомъ у., въ Махловской вол., въ сс.: Жарахъ и Рябинкахъ; въ

*Солгаличскомъ у.*, въ Таршаповской вол., въ сс. Матвѣевъ и Рогачевъ; въ *Буйскомъ у.*, Андреевской вол., въ сс. Степномъ (50 чел.), Бритоусовъ, Бѣлая, Повершихинъ, Хорняъ и Завражъ; въ *Кологривскомъ у.*, въ Патрусовской вол., въ сс. Молосниковъ, Буровъ, Раменахъ и въ сел. Аксенихъ, Георгіевской вол. Судя по цифровымъ даннымъ, показаннымъ весьма скудно, повидимому, можно сдѣлать заключеніе, что, несмотря на большое распространеніе этого вида промысла въ районѣ Костромской губ., число кустарей каждаго селенія въ общемъ незначительно. Наибольшее число ихъ сосредоточено въ селеніяхъ Костромскаго уѣзда. Всѣ издѣлія по дроводѣланію расходятся преимущественно на мѣстѣ производства и по сосѣднимъ селамъ, и лишь кустари Кинешемскаго и Костромскаго уѣздовъ сбываютъ свои подѣлки въ гор. Кострому, Ростовъ, Юрѣвецъ и др.

Цѣны на вышеозначенныя издѣлія, въ среднемъ, стоятъ слѣдующія: сани отъ 60 коп. до 7 руб.; тарантасы 10 — 15 руб.; дровни 1 р. 50 к.—3 р.; телѣги до 5 руб., мелкая посуда 3—5 руб. за 100 штукъ, колеса — 1 р. 30 к. за станъ.

Кустари, занимающіеся *столлярнымъ* промысломъ, встрѣчаются лишь въ сс. Ряколовъ, Мысахъ, Опиновъ, Бряславцевъ, Залѣсьѣ, Бѣлорѣченской вол., *Костромскаго у.*, и въ сс. Жаренахъ (44 чел.), Мисковской вол. того-же уѣзда, гдѣ изготовляются преимущественно столы и стулья. Столы (отъ 2 до 8 руб.) и стулья (дюжина отъ 5 до 8 руб.), скупаются на мѣстѣ прасолами, сбывающими ихъ въ Москву, Кострому и Нижній-Новгородъ. *Бондарный* промыселъ распространенъ въ довольно большомъ районѣ, но занимаетъ собою сравнительно ограниченное число рабочихъ рукъ; бондари встрѣчаются въ *Кологривскомъ у.*, въ Николо-Ширской вол., въ *Солгаличскомъ у.*, въ сел. Гавриковскомъ, Тормашевской вол.; въ *Ветлужскомъ у.*, въ сел. Тапшаевъ, Тапшаевской вол.; въ *Костромскомъ у.*, въ 5 селеніяхъ Бѣлорѣченской вол.; въ сел. Пѣтушихъ, Медвѣдицкой вол., и въ 13 селеніяхъ Говѣновской, Заморской и Игодовской волостяхъ, *Галичскаго у.* Бондари выдѣлываютъ чаны, бочки, кадки различныхъ размѣровъ, ведра, ушаты и пр. Цѣна на бондарныя издѣлія колеблется въ зависимости отъ времени года (лѣтнія цѣны выше зимнихъ): ведро стоитъ 10 — 12 коп., кадки и кадушки отъ 40 коп. до 1 руб.; въ Бѣлорѣченской вол., гдѣ кустари берутъ работу издѣльно, хорошій работникъ можетъ заработать до 50 руб. въ зиму. Всѣ издѣлія сбываются на мѣстѣ производства и въ сосѣднихъ селлахъ.

Производство *изъ коры, лыжа и прутьевъ* (лукошекъ, кузововъ, лубяныхъ корзинъ, постельниковъ въ сани и главное лаптей) распространено въ сс. Мѣшковъ, Хорошиловъ, Новой, Холмъ, Ливенкѣ, Займищѣ и Ерыковъ, Говѣновской, Заморской и Игодовской вол., *Галичскаго у.* (303 чел.); въ сс. Горинскомъ, Пушкинской вол., Кушиновъ (196 чел.), Мисковской вол., Кошевѣ, Софьинѣ, Городищѣ, Починниковѣ, Бычихинской вол. (66 чел.), Стрѣльниковѣ и Тепрѣ (85 ч.), Шунинской вол., *Костромскаго у.*; въ сс.: Жарахъ, Рябинкахъ, Кергунинѣ, Сезеньковѣ, Ситьковѣ, Курбатицхъ, Шельганидѣ, Коренихъ, Махловской и Шевандовской вол. (92 чел.), и Тарадынинѣ, Логиновѣ, Медвѣднахъ и Крутицахъ Семеновской вол., *Кинешемскаго у.*; Данилковѣ и Рогачевѣ, Торшановской вол., *Солмалмискаго у.*, и въ с.: Шоншаевѣ и въ нѣкоторыхъ селеніяхъ Печенкинской вол., *Ветлужскаго у.* Цѣны на бондарныя издѣлія существуютъ слѣдующія: сотня лаптей зимой стоитъ отъ 4 до 8 руб., пара около 10 коп., лѣтомъ отъ 6 до 14 руб., пара около 15 коп.; кузова 7—15 коп.; лубяныя корзины отъ 15 коп. до 1 руб.; лукошки отъ 10 до 30 коп.; постельники въ сани отъ 25 до 40 коп.; плетенныя корзины 5—75 коп. и плетенки для тарантасовъ отъ 2 до 3 руб.

Тканьемъ *рогожъ* занимаются 4 хозяина въ Печенкинской вол., *Ветлужскаго у.*, гдѣ одновременно съ тѣмъ занимаются приготовленіемъ мочали, которая находитъ сбытъ въ г. Ветлугѣ по цѣнѣ отъ 75 до 80 коп. за пудъ.

*Сидка дегтя.* Этотъ промыселъ сухой перегонки дерева встрѣчается только въ сел. Юшковѣ, Воскресенской вол., и въ сел. Терентьевѣ, Игодовской вол., *Галичскаго у.*; все изготовляемое количество дегтя сбывается на мѣстѣ или на сосѣднихъ базарахъ, по цѣнѣ отъ 70 коп. до 2 руб. за пудъ колеснаго дегтя, и начиная отъ 5 коп. за фунтъ товарнаго.

*Издѣлія изъ металловъ.* Важное мѣсто, по количеству занятыхъ промысломъ кустарей и по значенію его въ экономическомъ бытѣ, занимаетъ производство издѣлій изъ серебра и мѣди. Постоянный, вполне обезпеченный сбытъ ихъ, какъ путемъ офеничества по сосѣднимъ селамъ и мѣстнымъ ярмаркамъ, такъ и путемъ продажи готовыхъ издѣлій, а равно и издѣльной работой крупнымъ прасоламъ, дѣлаетъ этотъ видъ производства особенно распространеннымъ. Тамъ, въ 14 селеніяхъ Красносельской вол., *Костромскаго у.*, заняты изготовленіемъ крестовъ, браслетовъ, брошей, колець, цѣпей, серегъ и иконъ до

4.000 чел.; то же самое замѣчается и въ селеніи Красномъ, *Нерехтскаго у.*, гдѣ производство это поставлено весьма широко, захватывая въ свою область штампованіе и граненіе дешевыхъ камней и стразы, такъ что въ означенномъ селеніи изготовленіемъ этихъ издѣлій занято свыше 3.000 чел. Въ томъ-же уѣздѣ, въ 30 деревняхъ Сидоровской вол., 550 кустарей работаютъ серебрянныя издѣлія, 110 — мѣдныя; кромѣ того, насчитывается до 90 чел. гранильщиковъ и до 20 — чеканщиковъ.

Цѣны на эти издѣлія зависятъ отъ рода сбыта и качества работы; въ томъ случаѣ, когда кустари сами продаютъ свои издѣлія, они берутъ 25—50 коп. за золотникъ серебра; когда же они исполняютъ заказы крупныхъ хозяевъ, то получаютъ отъ 4 до 20 коп. за работу съ золотника, причемъ въ эту сумму входитъ и пошлина въ пробирины палатки (пыль уменьшенная съ 2 до 1½ коп.). Мѣдныя издѣлія продаются оптомъ отъ 1—6 руб. за 1.000 штукъ. Въ общемъ этотъ видъ кустарнаго промысла, несмотря на пониженіе курса серебра и соединеннаго съ тѣмъ пониженія заработка, все-же разрастается и захватываетъ все большій районъ сбыта: Москва, Петербургъ, Кіевъ и пр. Значительно поднялось также это производство послѣ Нижегородской выставки 1896 г., на которой экспонировались озваченныя выше издѣлія.

*Кузнечный* промыселъ встрѣчается въ сс. Рыколовѣ, Мысахъ, Брянцевѣ, Опиновѣ, Залъсѣ, Бѣлорѣченской вол., Костромскаго у., и въ сс. Михалихѣ и Кунгурахъ, Печенкинской вол., Ветлужскаго у. Этотъ промыселъ, не имѣя широкаго распространенія и удовлетворяя исключительно нужды мѣстныхъ крестьянъ, не можетъ оказывать существеннаго вліянія на экономическій бытъ края. Тотъ же выводъ можно сдѣлать относительно кустарей, изготовляющихъ *жестяную посуду*; они встрѣчаются въ Ново-Воскресенской, Дьяконовской, Якуковской вол., *Юрьевскаго у.*

Производство *сельскохозяйственныхъ орудій* имѣетъ значительный районъ распространенія, захватывая собой Игодовскую, Селецкую, Воскресенскую, Срѣтенскую, Говѣновскую, Костинскую и Негатинскую вол., *Галичскаго у.*, сосредоточиваясь въ дер. Кшимовѣ, Ягодовѣ, Поповицахъ, Курсановѣ, Никитинѣ и поселкѣ Пароеневѣ, Позруховской вол., *Кологривскаго у.*, въ сс. Собакинѣ, Илкановской вол., Лопатинѣ, Пушкинской вол., *Костромскаго у.* и въ сс. Савинѣ, Адорьинѣ, Тормановской вол., *Солтагискаго у.* Въ данныхъ мѣстностяхъ кустари занимаются изготовленіемъ сохъ, косуль, боронъ, грабель и пр.,

причемъ самая значительная часть этихъ издѣлій находятъ себѣ сбытъ на мѣстѣ производства, удовлетворяя нужды мѣстнаго населенія, и лишь меньшая часть сбывается небольшими партіями въ гор. Кострому и Нерехту. Цѣны на означенныя издѣлія стоятъ слѣдующія: косули отъ 2 р. 70 к. до 9 руб.; сохи отъ 1½ до 2 руб.; бороны 30—50 к. и грабли 10—15 коп. Совершенно въ исключительномъ положеніи стоитъ этотъ видъ производства въ с. Сухоруковѣ, Андреевской вол., Костромскаго у., гдѣ кустари сами добываютъ руду, обрабатываютъ ее и изготовляютъ изъ нея лемехи, находящіе себѣ сбытъ въ городахъ Костромѣ и Ростовѣ; продаются издѣлія оптомъ по 250 руб. за 100 штукъ. Промысломъ этимъ занято 7 семействъ. За послѣднія 5 лѣтъ этотъ видъ промысла постепенно падаетъ; явленіе это корреспондентъ объясняетъ, съ одной стороны, недостаткомъ рабочихъ силъ въ вышеуказанныхъ семьяхъ, съ другой — пониженіемъ спроса на упомянутыя выше издѣлія.

*Гончарный* промыселъ. Производство глиняной посуды замѣчается въ 5 уѣздахъ, но, повидимому, число кустарей, занимающихся этимъ промысломъ, не особенно значительно. Промыселъ этотъ существуетъ въ *Юрьевецкомъ* у., въ Ново-воскресенской, Дьяконовской и Якушевской волостяхъ, сосредоточиваясь въ сс. Романихахъ и Гаряхъ; въ *Кологривскомъ* у., въ Николо-Ширской вол.; въ *Солгалинскомъ* у., въ Торшановской вол., въ сел. Макаровѣ, и въ *Ветлужскомъ* у., въ сел. Талшаевѣ. Во всѣхъ перечисленныхъ мѣстностяхъ промыселъ этотъ сводится къ изготовленію посуды самаго низкаго качества; сравнительно большаго совершенства онъ достигъ въ *Галинскомъ* у., въ Селецкой, Воскресенской и Срѣтенской волостяхъ.

Цѣны на глиняныя издѣлія, въ среднемъ, невысокія, находятся въ зависимости отъ размѣра посуды и колеблются отъ ½ до 9 коп. за штуку. Гончарныя издѣлія удовлетворяютъ спросъ мѣстнаго населенія и сбываются или непосредственно на дому у кустарей, или вывозятся послѣдними на ближайшіе базары.

*Кирпичъ* обжигается только въ одномъ *Юрьевецкомъ* у., въ сс. Гарбунихѣ и Шетяковѣ. Этимъ промысломъ занято всего 41 чел., въ виду чего весь изготавливаемый ими кирпичъ расходится среди мѣстнаго населенія, причемъ цѣны на него стоятъ невысокія.

*Шапочное* производство встрѣчается въ большинствѣ селеній Воскресенской вол., *Буйскаго* у., какъ то: Молвитинѣ, Глазковѣ, Шулъ-



гинѣ, Фатьяновѣ, Соковерѣ, Васюковѣ, Юркинѣ, Качаловѣ, Старковѣ, Кузьмищевѣ, Межаковѣ, Неудичинѣ, Михневѣ, Починкахъ и пр.; число кустарей въ обыкновенное время доходитъ до 1130 ч. (800 мужч. 250 женщ. 80 дѣвочекъ), съ января же по май, когда прѣзжаютъ скупщики изъ Москвы, Варшавы и другихъ мѣстъ, число однихъ мужчинъ доходитъ до 2000 чел. Помимо такой оптовой продажи кустари сбываютъ еще свои издѣлія въ розницу въ селѣ Молвитинѣ, гдѣ въ базарные дни устрояютъ шапочныя лавки или «ряды».

Цѣны устанавливаются въ зависимости отъ достоинства матерьяла и красоты подѣлки: простыя шапки изъ хаймы (старая русская овчина) и бобриковыя—продаются отъ 15 до 50 коп., лучшіе сорта отъ 1 р. 50 к. до 12 руб.; бобровыя и собольи по 20—25 руб.

На ряду съ издѣліями изъ мѣха, въ тѣхъ же селахъ встрѣчается производство валяныхъ шляпъ и картузовъ. Работа эта раздѣляется между кустарями слѣдующимъ образомъ: самыя шляпы шьютъ мужчины и мальчишки-ученики, тулья же на швейныхъ машинахъ пришиваются женщинами и дѣвушками. За послѣдніе годы промыселъ этотъ становится менѣе выгоднымъ чѣмъ прежде, въ виду того, что крупныя хозяйства, сдавая работу мелкимъ кустарямъ, даютъ ее уже выкроенной или очерченной по шаблону, чѣмъ исключаютъ возможность экономить обрѣзки матерьяла и такимъ образомъ лишаютъ работниковъ (нѣкоторой части) получаемой ими прежде выгоды.

*Скорняжный* промыселъ. Въ той же Воскресенской волости, въ с. Вапютинѣ и Осорвинѣ, 20 семей занимаются скорняжнымъ промысломъ; работаютъ исключительно на крупныя мастерскія мѣстныхъ шапочниковъ.

Выдѣлка *овчины* встрѣчается въ сс. Ряколовѣ, Бисахѣ, Оянковѣ, Бриславцевѣ и Залъсѣхъ, Бѣлорѣченской вол., *Костромскаго* у., и въ вол. Ново-Воскресенской, Дьяконовской и Якушевской вол., Юрьевецкаго у. Этотъ промыселъ даетъ опытному работнику сравнительно очень хорошій заработокъ, достигающій 300 руб. въ годъ. Сбытъ овчинъ вполне обезпеченъ среди мѣстнаго населенія, которое разбираетъ ихъ изъ первыхъ рукъ, и лишь изъ Юрьевецкаго у. небольшая часть этихъ издѣлій вывозится на продажу на ближайшіе базары и въ сосѣдніе города.

*Сапожный* промыселъ встрѣчается въ большинствѣ селеній Шевандовской и Никитинской волости, *Кинешемскаго* у.; въ с. Филиповѣ и Терешинѣ, Холмской вол., *Галичскаго* у., и въ с. Бишиѣ и Овсяничкахъ,

*Юрвецкаго уѣзда.* Кустари-сапожники изготовляютъ какъ валяную, такъ и кожаную обувь. Работаютъ они преимущественно издѣльно, при чемъ опытный работникъ зарабатываетъ до 85 к. въ день.

Сапожный промыселъ занимаетъ въ вышеуказанныхъ мѣстностяхъ очень большое число рабочихъ рукъ, въ одномъ Кинешемскомъ у. работаютъ до 5000 чел. Незначительная часть сапожныхъ издѣлій скупается односельчанами и сосѣдными базарными селами, большая же ихъ часть переходитъ въ руки купцовъ прасоловъ.

*Ткацкое производство.* Костромская губернія издавна славится своими полотнами и холстами; въ *Нерехтскомъ* у., въ Спасской вол., въ с. Спасѣ и Шиповѣ, и въ Ногинской вол., въ с. Плесѣ, Ногинѣ, Спасскомъ, Новомъ и мн. др.; въ *Галичскомъ* у., Хвимской вол., въ с. Филиповѣ, Теренинѣ, Иваньковѣ, Васильевѣ и въ *Костромскомъ* у., въ Челпановской вол., въ сс. Путятинѣ, Луневѣ и Новленскомъ, нѣсколько сотъ женщинъ и дѣвушекъ заняты приготовленіемъ холста, полотна, сальфетокъ, коломинокъ, платковъ и нѣк. др.; онѣ также докалчиваютъ получаемыя отъ крупныхъ мастеровъ основы, причемъ имъ платятъ по 1 р. 20 коп. за основу полотна. Готовыя издѣлія оцѣняются слѣдующимъ образомъ: полотно 20 — 50 к. аршинъ; платки 15—30 к. дюжина и холсты 3—5 к. за аршинъ.

Промыселъ этотъ является настолько распространеннымъ, что нѣтъ дома въ вышеуказанныхъ сселеніяхъ, гдѣ не найдется одного или двухъ станковъ. Сбытъ этихъ издѣлій очень великъ: и сами кустари разносятъ свои издѣлія по всей Россіи, и скупщики распространяютъ ихъ повсемѣстно; въ частности можно указать, что издѣлія кустарей Нерехтскаго у. идутъ преимущественно въ Нижній Новгородъ и Астрахань; галичскія — расходятся по Россіи черезъ городъ Галичь и Вороново (Костромскаго уѣзда) въ С.-Петербургъ.

Производство *гармоникъ* встрѣчается только въ с.с. Палининѣ и Шуваловѣ, Пушкинской вол., Костромскаго у. Инструменты эти изготовляются отдѣльными семьями, и потому это производство не носитъ характера промысла. Цѣны на гармоникки не превышаютъ 12 руб., причемъ издѣлія эти находятъ сбытъ исключительно по окрестнымъ селеніямъ.

## Калужская губернія.

(По 38 корреспонденціямъ).

Разсматривая положеніе кустарныхъ промысловъ въ Калужской губерніи слѣдуетъ отмѣтить тотъ фактъ, что многія кустарныя издѣлія вывозятся изъ мѣстъ ихъ производства въ крупныя торговые центры, какъ Тула, Москва и др., что не можетъ въ извѣстной степени не отразиться на нѣкоторой тщательности обработки самыхъ издѣлій.

Наиболѣе распространенными являются слѣдующія производства:

*Издѣлія изъ дерева.* Этимъ промысломъ занимаются въ *Калужскомъ* у., въ Слезневской вол., въ сс. Фроловѣ, Мишневѣ, Пятовской, Вертибахъ и Окатовѣ; въ Тихановской вол., въ с. Дворцѣ, (около 300 чел.); въ *Жиздринскомъ* у., въ Вертновской вол., въ с. Вертномъ (400 ч.); въ Дулевской вол., въ сс. Высокомъ, Красномъ Борѣ, Химахъ, Холмахъ, Новой и Яшномъ; въ Кондрыкинской вол., въ сс. Трубинѣ и Дураловѣ; въ Ярощинской вол., въ с. Мужитинѣ; въ Будимской вол., въ сс. Ивашковичахъ и Гулигахъ; въ Которской вол., въ дер. Барапковѣ (3 ч.); въ Грибовской вол., въ сс. Верхне-Студенцѣ, Грибовѣ, Теревивнѣ и Зимнячкахъ (100 ч.); въ *Медынскомъ* у., въ Новосельской вол., въ сс. Нижнихъ Славутицахъ (2 ч.), Незапаевѣ, Никитскомъ, Донинѣ и Филатовѣ (60 ч.); въ Богдановской вол., въ сс. Логачевѣ, Шугаровѣ и Бѣлотуровѣ; Барсуковской вол., въ сс. Юдинѣ, Гришинѣ, Темновѣ, Дуровѣ, Барсукахъ, Алексѣевкѣ, Кошмахъ и Мапоновѣ (66 ч.); въ Тригѣвской вол. (24 ч.), въ сс. Бабинѣ, Фокинѣ и Ивлевѣ; въ Галкинской вол., въ сс. Богдановѣ и Бурцевѣ; въ Мошковской вол., въ сс. Озернахъ и Куприановѣ; въ Межедчинской вол., въ с. Сорочинѣ и на хуторѣ Тычинкѣ; въ Маховской вол. 14 чел.; въ Незамаевской вол.; въ Полотняно-заводской вол., въ сс. Полотняномъ Заводѣ и Бахтинкѣ (30 ч.), и въ Токаринской

вол., въ с. Прудкахъ; въ *Мещовскомъ* у., въ Конецъ-Польской вол., въ сс. Забродской, Перегорѣчахъ, Воропаловѣ, Еременкѣ и Шиповкѣ (132 ч.) и въ *Малоярославецкомъ* у., въ Спасской вол., въ с. Игратовкѣ и нѣкоторыхъ другихъ.

Видное мѣсто въ этомъ промыслѣ занимаетъ *экипажное* производство (сани, телѣжные ящики, дуги, ободья, полозья, колеса и пр.). Далѣе изготовляется мелкая утварь и деревянные издѣлія, необходимыя въ крестьянскомъ быту, какъ-то: щепя для крышъ, колоды, прялки, гребни для льна и пр.

Относительно кустарей Дулевской волости, Жиздринскаго уѣзда, слѣдуетъ отмѣтить тотъ фактъ, что они переживаютъ въ настоящее время весьма тяжелый кризисъ, вызванный тѣми обстоятельствами, что среди мѣстныхъ крестьянъ поднялось переселенческое движеніе въ Сибирь. Основаніемъ этому движенію послужило полученное въ 1895 г. въ Дулевскомъ волостномъ правленіи объявленіе о наличности свободныхъ казенныхъ земель въ предѣлахъ Иркутской и Енисейской губерній и Степнаго Генераль-Губернаторства. Хотя въ минувшемъ году изъ означенной волости переселилось всего 100 семействъ, но примѣръ оказался настолько заразительнымъ, что въ настоящее время большинство крестьянъ имѣетъ мысль о переселеніи и, увидавъ на своихъ односельчанахъ, насколько затруднителенъ сбытъ домашняго инвентаря (продававшася нерѣдко за 25—50% его стоимости), сами уже не хотятъ обзаводиться новымъ, довольствуясь полунегоднымъ старымъ, утѣшая себя при этомъ мыслью, что «какъ-нибудь еще одинъ годъ и прослужитъ». Бывали случаи, что крестьяне, которымъ невозможно было обойтись безъ саней, покупали таковыя самаго низкаго качества, въ расчетѣ, чтобы они прослужили всего одну зиму. Подобное положеніе дѣла естественно заставило пасть цѣны на деревянные издѣлія въ данной мѣстности до *minimum'a*. Принимая еще во вниманіе, что единственный сбытъ кустари находили на мѣстѣ, въ виду крайней отдаленности отъ крупныхъ торговыхъ пунктовъ, — является весьма понятнымъ вся тяжесть положенія этихъ кустарей въ настоящее время.

Среднія цѣны на упомянутыя издѣлія по всей губерніи таковы: сани отъ 50 к. до 3 р., телѣги отъ 3 до 5 р., телѣжные ящики отъ 2 до 3 р., колеса 3—6 р., дуги 30 к.—1 р., щепя для крышъ отъ 50 к. до 1 р. за 1000 штукъ.

Всѣ перечисленныя издѣлія сбываются преимущественно на мѣстѣ

производства, удовлетворяя спросу со стороны крестьянъ, какъ мѣстныхъ, такъ и сосѣднихъ селъ. Въ исключительномъ положеніи стоятъ кустари, дѣлающіе прялки; послѣднія скупаются большими партіями купцами-прасолами, платящими на мѣстѣ 40—60 коп. за прялку и сбывающими ихъ въ южныя и юго-западныя губерніи по цѣнѣ отъ 80 к. — 1 р. 50 к. за штуку. Приблизительно въ такомъ же положеніи находится производство саней; купцы-прасолы скупаютъ сани въ большомъ количествѣ отъ мѣстныхъ кустарей и отправляютъ ихъ въ Москву, Вязму, Калугу, Тулу и другіе.

Въ селеніяхъ Ивашковичахъ и Гулеечахъ, Будгинской вол., и въ с. Игнатовкѣ, Спасской вол., *Малогрославецкаго* у., существуетъ нѣсколько человѣкъ столяровъ, занимающихся изготовленіемъ деревянныхъ *футляровъ* и *мебели* довольно грубой подѣлки. Обыкновенно въ каждомъ домѣ всего одинъ членъ семьи столярничаетъ круглый годъ, остальные же исполняютъ свои сельскія работы; но въ случаяхъ необходимости и большихъ срочныхъ заказовъ въ работѣ принимаютъ участіе и другіе члены семьи, а иногда нанимаются и посторонніе работники.

Большинство столярныхъ издѣлій сбывается на мѣстѣ и на ближайшихъ ярмаркахъ и только легкая садовая мебель, изготовляемая въ с. Игнатовкѣ, идетъ въ мебельные магазины Калуги. Владѣльцы этихъ магазиновъ платятъ кустарямъ: за стулъ отъ 50 к. — 3 руб., кресло отъ 1—5 руб., диванъ 1 р. 50 к.—8 руб., столъ 1 р. 50 к.—5 руб., кушетки и качалки 5 руб. и дороже.

Деревянные футляры продаются кустарями с. Трубина крестьянину с. Дурасова по 30 к. за дюжину; послѣдній отдѣлываетъ ихъ, вставляетъ замки и продаетъ въ Москву по 80 к. за 12 штукъ.

*Бондарный* промыселъ встрѣчается въ *Калужскомъ* у., въ Тихоновской вол., въ с. Караваѣ; въ *Медынскомъ* у., въ д. Вазеляхъ; въ *Жиздринскомъ* у., въ Кондрыкинской вол., въ сс. Мужитинѣ, Дѣдной, Рѣдьковомъ, Плогнѣ, Авдѣвомъ, Озерской и Поломѣ, а также въ с. Тарасевѣ и Русевцѣ, Тарасьевской вол., и въ сс. Глубокомъ, Задревомъ, Матюковомъ и Кочетовѣ (40 ч.).

Кустари изготовляютъ ведра, ушаты, боченки, кадки и сбываютъ ихъ частью на мѣстѣ производства (болѣе мелкія издѣлія), частью вывозятъ въ ближайшіе уѣздные города. Дороговизна лѣсного матеріала и отдаленность пунктовъ, гдѣ онъ можетъ быть покупаемъ (разстояніе доходитъ иногда до 50 верстъ) дѣлаютъ этотъ промыселъ съ каждымъ

годомъ все менѣе и менѣе выгоднымъ, тѣмъ болѣе, что цѣны на бондарныя издѣлія, находясь въ зависимости, главнымъ образомъ, отъ урожаяевъ, не только вообще не поднимаются, но даже на нѣкоторые предметы иногда падаютъ до того, что не покрываютъ издержки на самое производство.

Въ среднемъ, цѣны стоятъ слѣдующія: кадушка 1—3 р., ведро 8—15 коп., ушаты 15—30 коп., боченки 1 р.—1 р. 50 к. и т. д.

*Издѣліями изъ лыка* занимаются 10 человекъ въ с. Вятицѣ, Тарасьевской вол. и до 500 ч. въ селеніяхъ: Дубровкѣ, Воронкѣ, Сѣповкѣ и Гуличахъ, Будчинской вол., *Жиздринскаго* у.; кустари готовятъ лыко, лапти и рогожи и продаютъ свои издѣлія исключительно мѣстному населенію по слѣдующимъ цѣнамъ: лыко 50 — 60 коп. за сажень, лапти 5—10 коп. за пару и рогожи 15 коп. штука.

*Сапожничество* промысломъ занимаются кустари въ слѣдующихъ селеніяхъ: въ Полотпяномъ Заводѣ и Луцпингѣ (16 ч.), Луцинской вол., *Калужскаго* у.; въ с. Петровѣ (35 ч.), Красносельской вол., *Боровскаго* у.; во многихъ селахъ и деревняхъ *Малоярославскаго* у.; въ селеніи Булгаковѣ, Мошовой вол., въ сел. Маковской вол., въ с. Таракановкѣ, Топоринской вол., и въ сс. Дряблевѣ, Романовѣ, Доминѣ и Масловѣ, Романовской вол., *Медынскаго* уѣзда. Изготавливается, какъ кожаная обувь, такъ и валенная сравнительно высокаго достоинства и тщательной отдѣлки. Сбытъ кожаная обувь находитъ на мѣстѣ, причѣмъ цѣны существуютъ слѣдующія: башмаки около 3 руб., сапоги лловочные отъ 4—7 руб., выростковые отъ 5—8 руб. за пару.

Работой *валенныхъ сапогъ* заняты по большей части крестьяне, настолько стѣсненные въ матерьяльномъ отношеніи, что вести это дѣло самостоятельно не могутъ, и потому они берутъ матерьялъ отъ развѣзжающихъ по деревнямъ купцовъ прасоловъ, которые платятъ за работу валенокъ отъ 30 — 90 коп. за пару. Эта обувь расходуется на мѣстѣ сравнительно въ маломъ количествѣ; благодаря тщательной отдѣлкѣ она идетъ преимущественно въ Москву.

*Шорный* промыселъ встрѣчается въ *Малоярославскомъ* у., гдѣ кустари вырабатываютъ приборы, сравнительно изящной подѣлки, которые преимущественно идутъ въ Москву; на эти приборы стоятъ слѣдующія цѣны: одиночный 10 — 12 руб., парный и дышловый 15 — 18 руб., и для четверки (очень нарядный) 45 — 60 руб.

*Щетинный* промыселъ можно найти въ сс. Захаровѣ и Ларинскомъ, Тихановской гол., *Калужскаго* у., и въ нѣкоторыхъ селахъ Ма-

лоярославскаго у. Кустари готовятъ щетки и красильныя кисти и продаютъ ихъ по 50—60 коп. за пару.

Выдѣлкой овчины заняты въ с. Сытигахъ, Березовской вол., *Лихвинскаго* у.; въ сс. Карамышевѣ и Складневѣ, *Калужскаго* у.; въ нѣкоторыхъ селахъ *Малоярославскаго* у.; въ *Медынскомъ* уѣздѣ, во всѣхъ селеніяхъ (1336 ч.); Богдановской вол., Барсуковской вол.; въ Галкинской вол., въ сс. Останинѣ, Самородкахъ, Ульяшинѣ, Пановѣ, Галкинѣ, Озеровѣ и Богдановѣ (32 ч.); въ 1 сел. Мамовской вол.; въ Романовской вол., въ сс. Дрябловѣ, Доминѣ, Масловѣ и Романовкѣ; въ Карамышловской вол., въ нѣкоторыхъ селеніяхъ; въ с. Маковахъ, Маковской вол., и въ Незамаевской вол. Сбытъ эти издѣлія находятъ очень бойкій въ предѣлахъ самой Калужской губ.; но въ виду невысокаго качества овчинъ, онѣ не идутъ дороже 2 руб. 50 коп. за штуку.

*Кузнечный* промыселъ встрѣчается во многихъ селахъ *Малоярославскаго* у.; въ с. Дугнахъ, Луцинской вол., *Калужскаго* у.; въ сс. Сусанцѣ, Мошковичахъ и Зеленомъ Лугѣ, Тарасьевской вол.; въ с. Пановѣ, Галкинской вол.; въ сс. Кремешкахъ, Пятницкой Слободѣ, Егорьево и Никитинѣ (16 ч.) Кремешской вол.; въ сс. Матовѣ, Давыдовѣ и Куприановѣ, Мошковской вол.; въ с. Барышникахъ, Межетчинской вол.; въ сс. Топоринѣ и Таракановкѣ, Топоринской вол., *Медынскаго* у. Кузнецы-кустари указанныхъ мѣстностей настолько искусны, что берутся и за слесарныя работы; производятъ самыя разнообразныя слесарно-кузнечныя издѣлія, сбывая ихъ, главнымъ образомъ, въ г. Тулу; слѣдуетъ, однако, добавить, что цѣны на эти издѣлія стоятъ вообще низкія, что объясняется тѣмъ, что названныя кустари должны выдерживать большую конкуренцію съ кузнецами другихъ мѣстностей, гдѣ этотъ промыселъ имѣетъ болѣе широкіе размѣры.

Выдѣлкой *веревкозъ* заняты 200 ч. въ сс. Загрязьѣ и Савьякахъ, *Боровскаго* у., въ с. Елешняхъ, Романовской вол., и въ с. Полотняномъ Заводѣ, *Медынскаго* у., сбывающихъ свои издѣлія обыкновенно въ Москву различнымъ фабрикантамъ и купцамъ по 3 р. за пудъ; наряду съ этимъ часть веревокъ расходуется на мѣстѣ производства и по ярмаркамъ и базарамъ ближайшихъ уѣздныхъ городовъ.

*Такоже* производство встрѣчается въ с. Торбѣевѣ, Сладневской вол., *Калужскаго* у.; въ сс. Лучепахъ (95 ч.), Кирѣевкѣ, Ново-Михайловской, Кабицинѣ, Мишковѣ, Маланьинѣ, Балкинѣ, Самсоновѣ, Машковѣ, Павозкинѣ, Писковѣ, Фатѣевѣ, Коллевѣ, Кривской и Вишутинѣ.

(1254 ч.), Кривской вол., *Боровскаго* у.; въ нѣкоторыхъ селахъ *Малоярославскаго* у.; въ сс. Лопатинѣ, Рѣдкинѣ, Грибановѣ, Гавшинѣ, Гамышовѣ, Поповичахъ, Ползинѣ, Юдинкахъ, Кашинѣ, Мелинѣ, Фроловѣ, Росинѣ, Ладовѣ, Ефановѣ, Чибиревѣ, Ясенкѣ, Большомъ Болотовѣ, Маломъ Болотовѣ, Губаровѣ, Крутицахъ и Акишево, Карамышевской вол., *Медынскаго* у. (1577 ч.). Кустари Кривской вол., *Боровскаго* у., заняты исключительно изготовленіемъ бумажныхъ платковъ, которые идутъ въ Москву и частью въ г. Боровскъ. Издѣлія вырабатываются изъ матерьяла, доставляемаго такъ называемыми въ указанной мѣстности, «мастерками», въ сущности играющими роль купцовъ-посредниковъ; причѣмъ за работу одного платка кустари получаютъ по 3 к.

Кромѣ того, кустари-ткачи изготовляютъ тесемки, ленты, сукна, половики и ковры. Состоятельные коверщики сбываютъ свои издѣлія въ Москвѣ по предварительнымъ заказамъ, при которыхъ заранѣе договариваются о цѣнѣ и достоинствѣ ковровъ (отъ 10—30 коп. за кв. арш.). Менѣе состоятельные хозяева или продаютъ ковры на мѣстѣ скупщикамъ, по еще болѣе дешевымъ цѣнамъ, или же сами развозятъ свои издѣлія по сосѣднимъ губерніямъ. Сукно идетъ обыкновенно по 30 — 40 коп. арш. въ с. Полотняный Заводъ, *Медынскаго* у., куда съѣзжаются купцы прасолы изъ южныхъ губерній Россіи. Ленты (бумажныя) продаются по 5—7 руб. за 1000 аршинъ.

Издѣлія изъ *металловъ* встрѣчаются въ сс. Глубокомѣ, Забровѣ, Матюковкахъ и Кочетовкѣ (2 в.) и въ нѣкоторыхъ селахъ *Малоярославскаго* у. Изготовляютъ кустари котлы, чугуны, сковороды, пуговицы, цѣпочки, сусальное золото и т. д. Промыслы эти не имѣютъ широкаго распространенія: издѣлія расходятся на мѣстѣ производства, по сосѣднимъ базарнымъ селамъ и уѣзднымъ городамъ.

*Гончарный* промыселъ встрѣчается въ сс. Сятичахъ, Старосельѣ и Иваньковѣ (99 ч.), Березовской вол., *Лихвинскаго* у.; въ Аненкахъ, Бабишкахъ, Карачевѣ и Кіевѣ, Карачевской вол., *Калузскаго* у. (мелкими заводнями по 3—6 ч. на каждомъ) и въ с. Хлудневѣ, Которской вол., *Жиздринскаго* у. (болѣе половины всего населенія деревни — свыше 200 ч.) и въ сс. Пятницкой Слободѣ и Королевѣ, Кремешевой вол., *Медынскаго* у. Изготовляютъ кустари-гончары лишь мелкую домашнюю посуду (горшки и пр.), но весьма невысокаго качества: благодаря небрежности отдѣлки, посуда не имѣетъ прочности. Продаются издѣлія частью на мѣстѣ производства, частью въ г. Бѣлевѣ, Тульской губ.,



Калугу, Лихвинъ и др. города. Цѣны на отдѣльные предметы колеблются отъ 3—5 к.; за горнь горшковъ платится 4—7 руб.

*Кирпичъ* обжигается въ сс. Веретьѣ и Мошковичахъ, Тарасьевской вол.; Аненкахъ, Бабинкахъ, Карачевѣ и Кіевнѣ, Карачевской вол., *Калужскаго* у. и въ нѣкоторыхъ селеніяхъ *Малоярославскаго* у. Кирпичъ готовится разныхъ сортовъ: простой, красный и гжельскій, причемъ соотвѣтственно качеству колеблются и цѣны не него, отъ 7—14 руб. за 1000 штукъ. Нѣкоторые корреспонденты считаютъ вполне своевременнымъ и весьма полезнымъ преподавать мѣстнымъ кустарямъ производство черепицы для кровель.

*Шляпное* производство встрѣчается лишь въ с. Луцихинѣ, Луцихинской вол., *Калужскаго* у.

*Музыкальные инструменты* работаютъ въ сс. Даниловкѣ и Тятевѣ, Дороховской вол., *Медынскаго* у., гдѣ 9 чел. кустарей занимаются производствомъ народныхъ цитръ и гармонифлютовъ, какъ одноплапочныхъ, такъ и двухъплапочныхъ, а также различныхъ принадлежностей къ музыкальнымъ инструментамъ. Кустари сбываютъ свои издѣлія въ музыкальные магазины С.-Петербурга и Москвы, причемъ за маленькія дѣтскія цитры получаютъ около 30 к., за большія отъ 3 р. до 50 р. Гармонифлюты идутъ отъ 15 до 40 руб.

*Портняжесство*, въ видѣ организованнаго промысла, встрѣчается въ небольшихъ размѣрахъ въ Луцихинской вол., *Калужскаго* у.; въ Березовской вол., *Лихвинскаго* у. и въ с. Таракановкѣ, Топоринской вол., *Медынскаго* у.

*Шапочное* производство можно найти въ с. Луцихинѣ, Луцихинской вол., *Калужскаго* у.

*Токарное* производство встрѣчается въ нѣкоторыхъ селахъ *Малоярославскаго* уѣзда.

*Маслобойное* производство (изъ конопляннаго сѣмени) находится въ сс. Вялицахъ и Мошковичахъ (3 ч.), Тарасьевской вол., *Калужскаго* у.

---

## Владимірская губернія.

(По 41 корреспонденці).

---

Во Владимірской губерні встрѣчаются слѣдующіе кустарные промыслы: древодѣльный, изготовленіе сельскохозяйственныхъ машинъ и орудій, иконописное производство, различная обработка металловъ, кожи, сапожное, гончарное, кирпичное производства, различнаго рода рукодѣля, ткацкое, мѣшечное, шлифованіе хрустальной посуды, золоченіе и серебряніе ея, и нѣкоторые другіе промыслы, существующіе въ небольшихъ размѣрахъ, какъ-то: шапочное производство, клееночное, плисорѣзное, ленточное, изготовленіе крахмала, гребней роговыхъ и пальмовыхъ, варка клея, размотка шелка и изготовленіе кузнечныхъ мѣховъ.

*Обработка дерева.* Кустари-древодѣлы производятъ разныя бондарныя издѣлія, рогожи и кульки изъ иел, плетенныя корзины, колеса, тарантасы, сани, лапти, сундуки, столы, стулья, оконныя рамы, ящики, рѣшета, гребни и гребенки для расчесыванія льна, ткацкія принадлежности и деревянную солому для спичекъ.

Наибольшее число *бондарей* замѣчается въ *Переяславскомъ* у., въ которомъ насчитывается до 230 бондарей (мужчинъ и подростковъ) въ Кайпинской волости, въ слѣдующихъ селеніяхъ: Копнинѣ, Желтиковой, Лириновой, Свѣчной, Измайловѣ и Хмѣльникахъ. Здѣсь производятся бочки, лохачи, шайки и прочая деревянная посуда. Въ *Гороховецкомъ* у. 2 чел. въ д. Новой Дикой Рамени изготовляютъ кадки и чаны для окраски пряжи. Въ *Меленковскомъ* у., въ Черавской в., въ дд. Захаровой, Обдиховой, Василевой и Икшевой до 9 крестьянъ дѣлаютъ кадки и кадушки. Въ *Ковровскомъ* у. въ Алексинской вол., въ д. Рѣдкиной и Рязанцевѣ изготовляютъ деревянную посуду, чѣмъ занимаются также и 8 крестьянъ, живущихъ въ д. Верхутинѣ, Малашевской вол.

*Рогожи* изготовляются въ *Муромскомъ* у., почти во всѣхъ селеніяхъ Каваковской вол.; кульки изъ нея ткуть въ *Суздальскомъ* у. въ д. Андреймовѣ (3 мужч., 5 женщ. и 6 подр.), и поголовно всѣ жители с. Лиховицъ, Березницъ и Песочкова.

*Корзины* для тарангасовъ и саней плетутъ крестьяне с. Сермцева *Ковровскаго* у. (40 взрослыхъ и 12 подростковъ); простыя корзины производятъ въ *Покровскомъ* у. въ д. Мишутинѣ, Селищевской вол. (8 чел.), въ *Гороховецкомъ* у., въ с. Ооминкахъ (до 30 чел.) и въ Карской вол., *Юрьевскаго* у., въ 15 селеніяхъ, но въ небольшомъ количествѣ.

*Колеса* производятся во *Владимірскомъ* у., въ дд. Одерихинѣ и Березовѣ (15 чел.), въ *Гороховецкомъ* у. въ дд. Колчихѣ и Аптонихѣ (до 50 чел.) и въ *Шуйскомъ* у. въ деревняхъ Вознесенской волости: Жабрихѣ, Объядовѣ, Самеднинѣ, Михѣевской и Лопатиной; тутъ-же изготовляются *тарангасы* и *сани*, которые дѣлаютъ еще въ сл. Метерѣ, *Вязниковскаго* у., въ *Ковровскомъ* у., въ нѣкоторыхъ деревняхъ Алексинской вол., и въ *Меленковскомъ* у., въ Черавской вол., въ дд. Захаровой, Обдиховой, Василовой и Икшевѣ (до 9 чел.).

*Ланты* плетутъ въ 40 селеніяхъ Верхне-Лапдеховской вол., *Владимірскаго* у., (до 100 взрослыхъ и 10 подростковъ), въ д. Ильиной (до 300 чел.) Черавской вол., *Меленковскаго* у. и въ дд. Бабаринѣ, Гусевой и нѣк. др., *Суздальскаго* у.

*Столярное* производство наиболѣе развито въ *Муромскомъ* у., въ Заборинской и Варежской волостяхъ, гдѣ изготовляются шкафы, сундуки, столы и стулья. Два столяра съ помощью 1 подростка въ с. Сергіевскихъ Горкахъ, *Гороховецкаго* у., изготовляютъ оконныя рамы; тѣмъ-же дѣломъ заняты нѣкоторые сельскіе жители деревень Захаровой, Обдиховой, Василовой и Пашевой, Черашевской вол., *Меленковскаго* у. Въ Машепской вол., *Судогодскаго* у., 4 чел. изготовляютъ ящики и бочки для хрустальной посуды.

*Рѣшета* производятся въ *Ковровскомъ* у., въ д. Пучковой и сосѣднихъ съ ней селеніяхъ; въ д. Алешевѣ и др. ткуть рѣшетныя полотна.

*Прядильные гребни* дѣлаютъ жители Загоринской, Яковцевской и Новосельской волостей, *Муромскаго* у. Въ д. Андрейцовѣ, Басковской вол., *Суздальскаго* уѣзда, 36 м. и 4 подр. тоже производятъ кленовыя гребни и гребенки для расчесыванія льна. Прочія *ткацкія принадлежности* (катушки, вилочки, шпромки, челноки) изготовляются въ Шуй-

скомъ у., въ Вознесенской вол., въ дд. Жабрвхъ, Объядовъ, Самутиныхъ, Михѣевской и Лопатиной.

Строганьемъ *деревянной соломѣ для спичекъ* занято 8 мужч. и 3 подр. въ дер. Березовъ, Мошенской вол., *Судогодскаго* у.

Бондарныя издѣлія сбываются, главнымъ образомъ, на мѣстныхъ базарахъ по весьма умѣреннымъ цѣнамъ: кадки отъ 40 к. до 5 р., кадушки отъ 10 к. до 2 р. 50 к., чаны для окраски пряжи 3 р.—4 р. штука, мелкая посуда 10 к. — 2 р. штука. Рогожныя кульки отправляются въ столицы, г.г.: Владиміръ, Тверь, Суздаль, Ростовъ, Торжокъ, Александровъ, Покровъ и др.; кули большого размѣра цѣнятся въ 2 р. 50—3 р. сотня, средняго—1 р. 50 к., малаго 80 к.—1 р.; есть и по 50 коп. сотня (подростковые). Корзины продаются на мѣстныхъ базарахъ и въ окрестныхъ городахъ: тарантасныя 80 к.—2 р. шт., простыя 5 к.—20 к. шт. и 12 р. сотня. Колеса есть болѣе дешевыя, рублей по 3—5 станъ, и болѣе дорогія (во Владимірскомъ у.) 9 руб. полный ходъ для телѣга и 12—15 р. для тарантасовъ. Тарантасы цѣнятся отъ 10 до 70 р.; сани 4—25 р., телѣги 3—5 р. Лапти продаются на мѣстѣ и на окрестныхъ базарахъ, а отчасти отправляются скупщиками въ Москву, Нижній Новгородъ и степныя губерніи. Стоятъ они зимою 6—8 коп. пара, лѣтомъ 10—13 к. Оптомъ скупщики платятъ (въ Меленковскомъ у.) 2 р. 50 к.—3 р. 50 к. за сотню паръ. Ящики для хрустальной посуды продаются по 30 к. за штуку, оконныя рамы отъ 35 к. до 8 р. штука. Цѣны на прочія столярныя издѣлія, по недостатку данныхъ, опредѣлить нельзя. Рѣшета стоятъ 8 к.—50 к. штука, гребни 4 р. десятокъ, катушки—35 р. тысяча, челноки 33—35 р. сотня, вилочки—10 р. сотня, шпринки 4 р. 50 к. сотня, солома для спичекъ 2 р.—2 р. 50 к. миллионъ; послѣднія идетъ въ с. Ильинское (*Судогодскаго* у.), въ г.г. Владиміръ и Шую.

Изъ сельскохозяйственныхъ *машинъ и орудій* во Владимірской губ. изготовляются косули, молотилки и бороны для удовлетворенія потребностей мѣстныхъ жителей. Бороны производятся во *Владимірскомъ* у., въ д. Одерихинъ и Березовъ (10 м. и 3 подр.), въ *Судогодскомъ* у., въ Мошенской вол., въ дд. Мостницахъ и Колодникахъ (8 чел.) и въ *Суздальскомъ* у., въ Гавриловской вол., въ д. Шестовой (100 чел. обоюго пола). Молотилки дѣлаютъ 3 чел. въ с. Суворовскомъ Борисовской вол., *Владимірскаго* у., а косули въ томъ-же уѣздѣ, въ Красносельской вол., въ д. Кисаровъ (до 20 чел.). Цѣны на бороны

колеблются между 60 к. и 1 р. 50 за штуку, на молотилки—между 50 р. и 70 р., на косулю—между 6 и 7 р.

Производство *иконо* подраздѣляется на нѣсколько ремесль: иконописное, ризо-чеканное, фольго-уборное, ризо-штампованное и производство *кіотъ*. Всѣ эти ремесла сконцентрированы, главнымъ образомъ, въ *Вязниковскомъ* у.; въ слоб. Мстерѣ свыше 2,000 чел. занимаются названными промыслами; въ 7 селеніяхъ Палеховской вол. насчитывается до 450 (300 м. и 150 подр.) кустарей; въ с. Холуѣ до 300 чел. (200 м. и 150 подр.). Пишутъ иконы яичными и масляными красками въ разныхъ стиляхъ. Маленькія иконы, такъ называемыя «листоушки», пишутъ на дощечкахъ и картонѣ, причемъ изображаютъ лишь одни руки и лики, остальную же часть иконы убираютъ фольгой и бумагой. Кіоты деревянные, облеенные орѣхомъ или просто крашенные, изготовляются въ *Гороховецкомъ* у., въ 40 сел. Пестяковской вол. (до 250 м. и до 70 подр.), а также въ с. Мстерѣ. Всѣ вышеназванные промыслы выгодны для крестьянъ и даютъ имъ хорошій заработокъ. Спросъ на иконы всегда есть (въ одной Палеховской вол. въ годъ изготовляютъ около 15,000 иконъ) и сбытъ ихъ обезпеченъ. Большія иконы, стоящія 100, 150 и 200 руб., исполняются исключительно по заказу монастырей, церквей и частныхъ лицъ; болѣе-же дешевыя (отъ 5 к. до 25 р. штука и отъ 2 р. до 10 сотня) разносятся и развозятся по разнымъ городамъ Россіи офенями, выходящими изъ Вязниковскаго, Гороховецкаго и Судогодскаго уу. Отдѣльно кіоты стоятъ 5 р.—12 р. сотня; риза чеканная мѣдная—60 к. и дороже. Не смотря на доходность промысловъ, въ нихъ за послѣднее время замѣтенъ упадокъ вслѣдствіе недобросовѣстнаго отношенія къ дѣлу офеней, которые своей неаккуратностью въ денежныхъ расчетахъ заставили кустарей небрежно исполнять свои издѣлія. Матеріалъ для издѣлія получаютъ на 2 фабрикахъ, устроенныхъ въ сл. Мстерѣ, на которыхъ золотятъ поталью бумагу, изготовляютъ мѣдную и серебряную фольгу и чеканятъ ризное серебро.

*Обработка металловъ.* Промыслы по обработкѣ металловъ не отличаются разнообразіемъ. Кустари занимаются кузнечнымъ ремесломъ и производятъ ножи, вилки, штопоры, замки, щипцы для сахара, бурава, долота, ведра изъ жести. Кузнецы встрѣчаются въ сл. Мстерѣ, *Вязниковскаго* у., и въ 15 селеніяхъ Карской вол., *Юрьевскаго* у., но и тамъ и тутъ въ небольшомъ числѣ. Ножи и прочія мелкія металлическія вещи изготовляются въ большомъ количествѣ въ *Муромскомъ* у.,

въ Новосельской, Казаковской и Ареенской волостяхъ, почти во всѣхъ селеніяхъ и въ особенности въ с. Польцѣ. Во всемъ Муромскомъ у. насчитывается до 150 кузницъ, въ которыхъ находится до 300 горновъ и столько-же рабочихъ; каждый рабочій въ недѣлю получаетъ заработокъ до 4 руб. Тѣ-же издѣлія производить 7 взр. и 5 подр. въ д. Петровой, Сосновской вол., *Юрьевского* у. Вебра изъ жести дѣлаютъ въ д. Обдиховой, *Меленковского* у.; ихъ скупаютъ мѣстные крестьяне по 35—40 к. за штуку. Ножи и вилки продаются пачками (2 дюж.) за 55 к., 80 к. 1 р., 1 р. 70 коп., 3 р. 50 к., 5 р.; замки цѣнятся: внутренніе въ 10 к.—1 р., вслѣдствіе 25 к.—1 р. Сбываются эти издѣлія кулаками въ Гавриловскій посадъ, въ с. Павлово (Нижег. губ.), въ с. Васильевское (Шуйскаго у.) и въ с. Вичугу (Костромской губ.).

По обработкѣ *кожи* существуютъ слѣдующіе промыслы: изготовленіе сыромятныхъ кожъ, овчинное производство, шорное, изготовленіе рукавицъ и кузнечныхъ мѣховъ. *Кожевенное* производство существуетъ въ *Покровскомъ* у., въ Дубковской вол., на хут. Вишенки, въ дд. Слечевкѣ, Павловкѣ, Барановкѣ и Троицѣ (16 чел.) и въ Завалинской вол., въ д. Новоселкахъ. *Овчины* изготовляютъ около 105 чел. въ дд. Большой и Малой Доркахъ, Понькинѣ, Лужкахъ и др., Палеховской вол., *Вязниковскаго* у. *Шорнымъ* промысломъ занимается 6 мужч. въ дд. Ручьяхъ, Кисляковѣ, Побочневѣ, Малышевской вол., *Ковровскаго* у. *Рукавицы* (голицы) шьютъ въ Новосельской и Арехенской вол., *Муромскаго* у.; въ этомъ же уѣздѣ, въ Загоринской и Варежской волостяхъ изготовляютъ *кузнечные мѣха*.

Кожы продаются на ближайшихъ къ мѣсту производства базарахъ и въ с. Черкутинѣ по 8 р.—11 р. за штуку. Овчины сбываются въ г. Шую и на базарахъ с. Палехи, по 80 к.—1 р. 50 к. штука. Шорныя издѣлія идутъ въ Ковровъ и Владиміръ, а рукавицы распродаются на мѣстныхъ базарахъ, по 30—40 коп. пара.

*Сапожное* производство. Сапоги производятся двухъ родовъ: кожаные и валеные. Кожаную обувь изготовляютъ въ сл. Мстерѣ, *Вязниковскаго* у., въ Новосельской и Ареинской волостяхъ, *Муромскаго* у., въ с. Зиновьевѣ и въ д. Новоселкѣ (по 1 заведенію въ каждомъ), въ Завалинской вол., *Покровскаго* у., и въ 15 сел. Карской, *Юрьевского* у. (въ небольшихъ размѣрахъ). Валеная обувь дѣлается въ д. Обѣдковѣ (17 м. и 12 подр.), Малышевской вол., *Ковровскаго* у.; въ Казаковской вол., *Муромскаго* у., и въ дд. Жабрихѣ, Самутинѣ, Михѣвской,

Лопатинѣ, Вознесенской вол., *Шуйскаго* у. Кожаная обувь дѣлается больше на заказъ, отчасти сбывается на мѣстныхъ базарахъ по 3½—6 р. пара. Валеная обувь идетъ въ Ковровъ, отчасти Владимірѣ и на базары с. Вознесеня, по цѣнѣ отъ 50 до 4 р. пара.

*Гонимарное* производство встрѣчается въ *Меленковскомъ* у. Арзательской вол., въ д. Ратновѣ и д. Коровинѣ (14 м., 12 ж., 5 подр.), въ *Переяславскомъ* у., въ д. Вamuтинѣ (50 м., 15 подр., 3 ж.) и Подберезьи (27 м., 9 подр.), въ *Муромскомъ* у., Завалинской вол., въ д. Микляихѣ (3 чел.), *Покровскомъ* у., въ Жаровской вл., въ д. Жарахѣ (23 м., 10 подр.) и въ *Судогодскомъ* у., Мошенской вол., въ д. Баркинѣ и Лыткинѣ (23 м., 10 подр.). Изготавливается разнаго рода глиняная посуда: корчаги, миски, горшки, крынки, чашки, противни и пр., предметы стоящіе отъ 1 к. до 30 к. штука. Иные кустари (въ Меленковскомъ у.) получаютъ отъ своего производства до 600 р. въ годъ.

*Кирпичное* производство не получило широкаго распространенія. Существуетъ оно въ *Вязниковскомъ* у., въ Нандевской вол., въ д. Толмачевой (10 дом. съ 40 раб.); въ *Покровскомъ* у., въ Завалинской в., (2 заведенія) и въ *Юрьевскомъ* у., Покровской вол., с. Карскомъ. Широкий сѣній кирпичъ цѣнится въ 10—12 р. тысяча, красный въ 6—8 р. тысяча. Кустари получаютъ прибыли съ каждой тысячи кирпичей 1 р. 50 коп.; въ мѣсяцъ можно сработать до 15 т. кирпичей. Сбываютъ ихъ на мѣстѣ, на ближайшихъ базарахъ, въ Вязники, на желѣзную дорогу и для постройки мѣстныхъ фабрикъ.

*Вышивкою по полотну* занимается довольно значительное число женщинъ и дѣвушекъ. Главнымъ центромъ этого промысла слѣдуетъ считать Пестиковскую вол., *Гороховецкаго* у., гдѣ въ 48 сел. насчитывается до 1,000 вышивальщицъ и строчей, а въ Верхне-Ландеховской, въ 75 сел., до 600; въ *Вязниковскомъ* у., въ с. Холуй (до 200 ж.) и въ сл. Мстерѣ тоже строчать и вышиваютъ гладью полотно; въ послѣдней вышиваютъ также и золотомъ. Вышиваютъ, главнымъ образомъ, на хозяевъ, которые даютъ матеріалъ, а потомъ продаютъ вышивки въ Москву и другіе города. Блузки строчать по 40 к. арш., прошивки—по 25 к., полотенца—30—40 к., наволочки—2 р.—2 р. 50 к. смѣна (т. е. 2 штуки), накомодники 2 р.—3 р., платки 40—60 коп., простыни 2—4 р. За вышивку нѣкоторыхъ особенно широкихъ и сложныхъ рисунковъ берутъ до 20 р.

Вязаньемъ *варяжскъ и чулокъ* занимаются въ 25 сел. *Гороховецкаго* у. (до 250 ж., 50 м. и 30 подр.). Чулки и варежки сбываются

на мѣстныхъ базарахъ по 6—15 к. за пару варежекъ и по 15—35 коп. за пару чулокъ.

*Ткацкое* производство особенно развито въ *Юрьевскомъ* у., въ которомъ въ 23 сел. Симской волости, работаетъ до 670 ткачей (мужчинъ, женщинъ и подростковъ) и въ 15 сел. Парской вол., до 100 ткачихъ. Здѣсь ткуть въ «свѣтелкахъ» и дома сарпинку и тикъ. Въ *Шуйскомъ* у., въ Члюпинской вол., въ дд. Орьмовѣ, Становомѣ, Журоховѣ, Измайловѣ до 30 женщинъ (въ 7 семействахъ) ткуть брезенты, парусину и широкую тесьму для приводовъ машинъ для фабрикъ въ Иваново-Вознесенскѣ и въ Москву. Въ *Покровскомъ* у., въ Копнинской вол., прядутъ ленъ и ткуть на ручныхъ станкахъ холстъ, который продаютъ скупщикамъ по 8—9 к. аршинъ. Сарпинка изготовляется для юрьевскихъ фабрикъ по 45—50 к. штука, тикъ по 90 к. Средній заработокъ каждаго ткача сарпинки 10—15 р. въ годъ, тогда какъ шуйскія ткачихи вырабатываютъ по 200—500 р. на семью въ годъ.

*Мѣшечное* производство очень распространено въ Нагуевской и Никологорской волостяхъ *Вязниковскаго* у. Въ Никологорской волости не менѣе 1500 человекъ изготовляетъ полотно изъ суровой пряжи и шьютъ изъ него мѣшки. Работаютъ большею частью на раздатчиковъ, которые направляютъ мѣшки въ различные города Россіи. Кустари получаютъ за работу куска полотна 45 коп.; за сотню мѣшковъ 30 к. Семья, работающая у себя на дому, зарабатываетъ до 2 р. въ недѣлю, въ «свѣтелкахъ» — до 5 р.

*Шапочное* производство замѣчается въ двухъ уѣздахъ: *Муромскомъ*, въ Ареинской вол., въ д. Озбликовѣ, и въ *Покровскомъ*, въ Жарахъ (2 м. и 1 подр.). Производятся шапки и картузы, которые идутъ на удовлетвореніе мѣстныхъ потребностей. Картузы продаются по 20—70 коп., шапки по 30 к.—1 р. 10 к.

Изготовленіе *хрустальной посуды* производится въ с. Мошкѣ и д. Колычевой, *Судогодскаго* у. Хрусталь шлифуютъ въ названныхъ селеніяхъ свыше 50 чел. по заказу торговцевъ; каждый шлифовальщикъ зарабатываетъ 15—18 р. въ мѣсяцъ. Вслѣдъ затѣмъ посуду серебрятъ и золотятъ до 35 чел., при чемъ заработокъ средняго позолотчика и серебрильщика достигаетъ 6—7 р., а хорошаго 13 р. въ мѣсяцъ.

*Пилсоръзное* производство даетъ заработокъ свыше 100 кустарямъ, работающимъ на 7 фабричекъ (въ д. Косковѣ, с. Бѣлявкахъ, д. Го-



родцѣ и д. Льговѣ) въ Завалинской вол., *Покровскаго* у. Всѣ эти фабрики въ свою очередь работаютъ на фабрику Морозовыхъ въ м. Никольскомъ.

Въ *Покровскомъ* уѣздѣ, въ д. Шустинѣ, сс. Бѣлавкахъ и Зиновьевѣ дѣлаютъ *ленты*, отправляемыя въ Москву; въ Копнинской волости *разматываютъ шелкъ*; въ Дубковской вол., въ дд. Павловѣ и Барановкѣ 5 чел. варятъ *клей* изъ овчинныхъ отбросовъ, который продаютъ на ближайшія бумаго-прядильныя фабрики по 2 р. 50 к. — 3 р. 50 к. пудъ.

Въ *Юрьевскомъ* у., въ 13 селеніяхъ Парской вол., изготовляютъ *головные гребни*, сбываемые по 1 р. 50—2 р. 50 к. за сотню роговыхъ гребней, и по 80 к. — 1 р. 50 коп. пальмовыхъ.

Въ сл. Мстерѣ, *Вязниковскаго* у., дѣлаютъ столовыя *кленки*.

---

## Смоленская губернія.

(По 19 корреспонденціямъ).

---

Въ Смоленской губерніи распространены слѣдующіе виды кустарной промышленности.

*Издѣлія изъ дерева.* Эти промыслы замѣчаются въ большинствѣ уѣздовъ означенной губерніи, но переживаютъ общій кризисъ: при увеличивающейся стоимости лѣсного матеріала кустари, весьма стѣсненные въ матеріальномъ отношеніи, не въ состояніи заниматься древодѣланіемъ въ такихъ значительныхъ размѣрахъ, чтобы имѣть возможность вывозить свой товаръ партіями въ крупныя торговыя пункты; поставленные въ необходимость довольствоваться лишь спросомъ мѣстнаго населенія, устанавливающаго весьма низкія цѣны на издѣлія изъ дерева, иногда не покрывающія даже всѣхъ расходовъ по производству, кустари не находятъ для себя выгоднымъ заниматься этимъ промысломъ, почему и самый промыселъ постепенно падаетъ.

Производство издѣлій изъ дерева встрѣчается въ *Ельнинскомъ* уѣздѣ, въ Заболотской вол., въ сел. Славянахъ (13), Ведерниковѣ (5); *Клинѣ* (24), *Дешевкѣ* (8); въ Богородицкой вол., въ с. Виберовѣ и Клинахъ; въ *Духовщинскомъ* у., въ Наувинской вол., въ с. Немиловѣ и Головинѣ; въ Узвонской вол., въ сел. Дубовицахъ, Мужичкѣ, Милотинѣ и Мокрякахъ (85 ч.); въ Кубаровской вол., въ сел. Локтевѣ (18 ч.); въ Никонской вол., въ сел. Петрищевѣ, Гришковѣ, Рубцовѣ и Данильевѣ (50 ч.), и Парашинѣ (6 ч.); въ Сырокоренской вол., въ с. Холковицахъ, Вербиловѣ, Думановѣ, Сельцахъ, Фефеловѣ (150 ч.), Дегтярахъ (12), Рыченкахъ и Асеткахъ (24 ч.); въ *Рославльскомъ* у., Докудовской и Заболотской вол., въ с. Литвиновкѣ, Матвѣевкѣ, Залѣсѣ, Колкинѣ, Пахомовѣ; въ Ермолинской вол., въ с. Ковригинѣ Холмѣ (45 ч.),

Михайловкѣ (4 ч.), Моргуновкѣ (3 ч.); въ Юхновскомъ у., въ Воскресенской вол., въ с. Гарышахъ, Лошевѣ (2 ч.); въ Сосницкой вол., въ с. Тихановѣ и Сущевѣ; въ Волсть-Пятницкой вол., въ сел. Селивановѣ и Соколовѣ и въ Гжатскомъ у., въ Липецкой и Воронцовской вол., въ с. Большой Колминѣ, Малыхъ Ломкахъ и Тарорыкинѣ (всего 15 ч.), Вежномъ, Малой Холминѣ (14 ч.) и Астаховѣ (2 ч.).

На первомъ планѣ изъ всѣхъ видовъ дроводѣланія слѣдуетъ поставить *экипажное* производство: изготовленіе саней, телѣгъ, возковъ, полозьевъ и колесъ; далѣе идетъ производство мелкой домашней утвари, самопрялокъ, чашекъ и т. д. Въ Докудовской и Заболотской волостяхъ, Рославльскаго уѣзда, и Сеницкой и Кубаревской вол., Юхновскаго уѣзда, можно встрѣтить нѣсколько кустарей столяровъ, но они, — какъ вообще всѣ кустари дроводѣлы Смоленской губерніи, не сосредоточены въ большомъ числѣ въ какихъ либо отдѣльныхъ пунктахъ, а разбросаны по нѣсколько человекъ въ каждой изъ перечисленныхъ выше волостей. Въ зависимости отъ такой постановки дѣла стоитъ и сбытъ издѣлій изъ дерева, т. е., какъ указано было выше, они расходятся въ громадномъ большинствѣ случаевъ исключительно среди мѣстнаго населенія. Въ совершенно особенномъ положеніи находятся кустари Рославльскаго уѣзда, которые, занимаясь столярнымъ промысломъ нѣсколько болѣе систематично, чѣмъ въ другихъ мѣстахъ губерніи, имѣютъ возможность вывозить періодически свой товаръ въ г. Ельню, куда къ тому же времени съѣзжаются калужскіе и вяземскіе мѣщане-скупщики; при этомъ особенный спросъ тамъ замѣчается на небольшія, легкія телѣжки, которыя отличаются сравнительно болѣе изящной отдѣлкой.

Цѣны на издѣлія изъ дерева стоятъ слѣдующія: сани отъ 5 до 7 руб., возки отъ 1 р. 50 к. до 6 руб. за станъ (4 кол.), легкія телѣжки, о которыхъ было упомянуто выше, отъ 4 р. 50 до 6 руб.

*Бондарный* промыселъ встрѣчается только въ 2 волостяхъ: Наувинской, Духовщинскаго у., и Липецкой, Гжатскаго у.; кустари готовятъ шайки, ушаты, ведра и кадки; всѣ эти издѣлія расходятся исключительно на мѣстѣ производства и въ сосѣднихъ селахъ по весьма невысокимъ цѣнамъ; такъ, напр., кадки, въ зависимости отъ величины и породы дерева, изъ котораго онѣ сдѣланы, идутъ отъ 25 коп. до 2 руб. за штуку.

*Ръшета и стялки* изготовляются въ Юхновскомъ у., Воскресенской вол., гдѣ болѣе 300 кустарей, въ дер. Извольскѣ (40 ч.), Семе-

повскомъ (152 ч.), Перепудовъ (54 ч.), Гарышахъ (67 ч.), Лошевъ (13 ч.), заняты этимъ промысломъ. Издѣлія ихъ идутъ въ большомъ количествѣ въ западныя и южныя губерніи Россіи, частью по желѣзной дорогѣ, частью на подводахъ; при этомъ слѣдуетъ замѣтить, что весь товаръ сбывается самими хозяевами, для чего послѣдніе, заготовивъ достаточное количество издѣлій, отправляются съ ними въ дальнія губерніи. Пришить новое рѣшето къ старому ободку на мѣстѣ производства стоитъ 7—10 коп., совсѣмъ новыя рѣшета и сѣялки идутъ отъ 15 до 20 к. за штуку.

Производство *валенной обуви* встрѣчается въ с. Юрьевъ, Богородицкой вол., *Ельнинскаго* уѣзда, въ с. Шатепсахъ и Тишановъ (6 ч.), Сосницкой вол., и въ сс. Мининъ, Соколовъ, Кузнецовъ и Вѣткахъ, Волости, Пятницкой вол., *Юхновскаго* у., и въ Савинской вол., *Гжатскаго* у. Кустари названныхъ мѣстностей настолько стѣснены въ матерьяльномъ отношеніи, что не въ состояніи заниматься своимъ промысломъ самостоятельно, почему вынуждены работать издѣльно, получая матерьялъ отъ болѣе зажиточныхъ хозяевъ. Вырабатываютъ на каждой парѣ валенныхъ сапогъ отъ 50—70 коп., тогда какъ стоимость ихъ на рынкѣ колеблется отъ 1 р. 80 до 3 руб. за пару. Сбытъ этихъ издѣлій производится на мѣстѣ производства.

Выдѣлкой *сыромятныхъ кожъ* занимаются только въ 2 волостяхъ *Вяземскаго* уѣзда, Морозовской и Городищенской, гдѣ кустари обдѣлываютъ кожи для удовлетворенія спроса мѣстнаго населенія. За выдѣлку коровьей кожи платится 1 руб., бычачьей—отъ 1½ до 2 р.

Выдѣлка *овчины* встрѣчается въ Наувинской и Узвской вол., *Духовищинскаго* у.; въ томъ же уѣздѣ, въ вол. Кубаровской и Никоповской, въ с. Петрищевъ, Гришиковъ, Рубцовъ и Данильевъ (50 ч.), въ с. Абрамовкахъ (5 ч.), Мочаловской вол., *Юхновскаго* у., и въ с. Озеречнъ, Морозовской вол., *Вяземскаго* уѣзда. Цѣна за выдѣлку овчины стоитъ весьма низкая: 10—15 коп. за штуку.

Кустари *Юхновскаго* уѣзда, пользуясь близостью уѣзднаго города, вывозятъ свой товаръ въ базарные дни въ г. Юхновъ; большинство же кожевниковъ и овчинниковъ работаютъ по заказамъ мѣстнаго населенія, лишь обрабатывая кожи, доставляемыя имъ односельчанами, причемъ матерьялъ, необходимый для обработки кожъ, они покупаютъ сами.

*Гонимый* промыселъ занимаетъ одно изъ крупныхъ мѣстъ по числу селеній, гдѣ онъ является пустившимъ корни. Такъ въ *Юхновскомъ* у., Бутурлинской вол., въ с. Андреевкѣ и Стѣнинкахъ, Молочав-

ской вол., въ с. Камышинѣ; въ *Ельнинскомъ* у., въ нѣкоторыхъ селеніяхъ Докудаевской вол.; въ *Духовщинскомъ* у., въ с. Милюшинѣ и Мокривахъ, въ *Красненскомъ* у., въ с. Сырокоревкѣ, и въ *Гославльскомъ* у., въ нѣсколькихъ селеніяхъ Ермалинской вол., кустари гончары изготовляютъ мелкую посуду (горшки, миски, банки и т. д.); но качество этой посуды настолько невысоко, что не смотря на дешевизну издѣлій (горшки 1—6 коп., кувшины 1—10 коп., миска 1—4 коп., тазъ 2—6 коп. и банки отъ  $\frac{1}{2}$  до 5 коп.) они не въ состояніи удовлетворить даже непритязательныя требованія мѣстнаго населенія, въ силу чего спросъ на мѣстныя гончарныя издѣлія постоянно падаетъ, а въ связи съ этими падаетъ и самый промыселъ. Въ лучшихъ условіяхъ находятся гончары селеній Докудаевской волости, которые, пользуясь близостью уѣзднаго города Ельни, періодически вывозятъ свои издѣлія на городской базаръ. *Кирпичи* готовятъ всего 6 человекъ въ сел. Андроновѣ, Мочаловской вол., *Юхновскаго* у.; слѣдуетъ отмѣтить, что это очень энергичные и предприимчивые люди, съ каждымъ годомъ замѣтно улучшающіе свое производство, чѣмъ и объясняется сравнительно высокая цѣна на кирпичъ (около 9 руб. за 1,000 штукъ). Сбытъ кирпичъ этотъ находятъ исключительно на мѣстѣ.

*Кузнечный* промыселъ можно встрѣтить въ с. Стариковѣ, Дубровѣ и Ляховѣ, Наувинской вол., *Духовщинскаго* у.; въ с. Липовѣ (16 ч.), Заболотской вол., *Ельнинскаго* уѣзда, и въ с. Емельяновѣ, Мочаловской вол., *Юхновскаго* уѣзда, гдѣ кустари изготовляютъ цѣлый рядъ мелкихъ издѣлій, продавая ихъ или на мѣстѣ производства, или въ г. Ельнѣ по слѣдующимъ цѣнамъ: топоръ 50—85 к., клещи 15—22 к. за штуку, ножи отъ 3 до 50 к., сошники 35 коп. — 1 руб., молотки 20—75 коп. и замки 10—50 коп.

*Сельскохозяйственные орудія* работаютъ въ с. Рыжковѣ и Немполово Науванской вол., *Духовщинскаго* у., и въ с. Астаховѣ, Воронцовской вол., *Гжатскаго* у. Относительно этого вида производства слѣдуетъ замѣтить, что съ каждымъ годомъ онъ растетъ, захватывая все большій районъ распространенія своихъ издѣлій, которые находятъ обезпеченный сбытъ, какъ среди мѣстнаго населенія, какъ равно и въ городахъ Вязьмѣ и Гжатскѣ. Такое положеніе этого дѣла можно объяснить тѣмъ, что издѣлія эти, будучи сами по себѣ не особенно высокаго качества, но, отличаясь дешевизной, вполне доступны всѣмъ нуждающимся въ нихъ: такъ, плуги стоятъ 4—6 руб., молотилка 50—100 руб. и вѣялка 20—30 руб. Необходимо добавить,

что, по словамъ мѣстнаго корреспондента, такой прогрессивно увеличивающійся спросъ, долженствовавшій, казалось бы, поднять самое производство, въ дѣйствительности вызываетъ обратное явленіе: сельскохозяйственныя орудія въ текущемъ году приготовлены несравненно низшаго достоинства, чѣмъ въ предыдущіе годы.

*Шляты* (валенья) изготовляютъ въ с. Юрьевѣ, Богородицкой вол., *Ельминскаго* у.; производство это имѣетъ весьма незначительныя размѣры, такъ что издѣлія эти въ очень небольшомъ количествѣ расходятся только на мѣстѣ, до 50 к. за штуку.

*Сидкой дегтя* занимаются въ *Духовщинскомъ* у., Узвозской вол., въ с. Баушкинѣ (15 ч.), Никулинѣ (12 ч.), Селѣ (18 ч.), Попковѣ (21 ч.), Макаровѣ (22 ч.), Шеболтаевѣ (12 ч.), Мокрякахъ (18 ч.), Торбиновѣ (10 ч.), Котовѣ (20 ч.), Митьковѣ (12 ч.), Зайковѣ (10 ч.), Рожинѣ (13 ч.), Боярщинѣ (48 ч.) и Колнитахъ (4 ч.). Деготь, приготовленный въ перечисленныхъ селеніяхъ, сбывается въ сосѣднихъ селахъ на ярмаркахъ, а также и вывозится въ уѣздный городъ, причемъ продается: пудъ простаго дегтя 45 — 80 коп. и очищеннаго отъ 1 р. 50 к. и до 2 р.

---

Черноземныя земледѣльческія губерніи.

## Тульская губернія.

(По 6 корреспонденціямъ).

Въ Тульской губерніи существуетъ нѣсколько видовъ кустарной промышленности. На первомъ планѣ стоитъ древодѣланіе.

Различныя издѣлія *изъ дерева* (кресла для саней, оглобли, рамы для ульевъ и колеса) изготовляются въ *Бѣлевскомъ* у., въ д. Свиной (8 ч.), Спыховской вол., въ *Одоевскомъ* уѣздѣ, въ Бабанинской вол., въ с. Бухоловѣ (25 ч.); въ *Тульскомъ* у., въ Костевской вол., въ сс. Волковѣ (40 ч.), Свиномѣ, Немѣранѣ, Даниловскомѣ, Крутомѣ, Тюнешѣ и въ с. Понизьѣ (6 ч.), *Каширскаго* у. Этотъ видъ кустарнаго промысла въ перечисленныхъ селеніяхъ мало прививается, главнымъ образомъ, по причинѣ дороговизны лѣсного матерьяла, и потому, что мѣстные крестьяне предпочитаютъ уходить въ отхожіе промыслы. Издѣлія изъ дерева сбываются частью на мѣстѣ производства, частью въ ближайшихъ уѣздныхъ городахъ, а также въ Тулѣ; при этомъ цѣны стоятъ слѣдующія: колеса отъ 2 р. 50 к. до 6 руб. за ставъ (4 колеса), кресла для саней и оглобли къ нимъ отъ 60 коп. и рамы для ульевъ отъ 4 р. до 7 р. 50 к.

*Бондарный* промыселъ встрѣчается, по указаннымъ даннымъ, только въ 2 уѣздахъ: *Бѣлевскомъ*, въ сел. Полены, и *Веневскомъ*, въ Клинской, Студенецкой и Озерянской волостяхъ; болѣе подробныхъ указаній, гдѣ именно этотъ видъ промысла сосредоточенъ, а равно и о числѣ лицъ, ими занятыхъ, нельзя представить, въ виду крайней неполноты доставленныхъ свѣдѣній. Можно лишь добавить, что кустари-бондари жалуются на дороговизну и даже на отсутствіе необходимаго для нихъ матеріала, и въ силу этого они также нерѣдко бросаютъ свое про-

изводство и уходятъ въ отхожіе промыслы. Издѣлія свои бондари сбываютъ въ ближайшихъ городахъ и базарныхъ селахъ, по слѣдующимъ цѣнамъ: ушаты 40 — 60 коп., лоханы 40 — 70 коп. и кадучки отъ 1 до 3 руб.

Производство *издѣлій изъ лыка и прутьевъ* замѣчается лишь въ дер. Мельгуновѣ и Лунишкахъ, *Етифанскаго* уѣзда, гдѣ кустари приготавливаютъ плетни для защиты дворовъ, рыбныя снасти (верши), кошельки и санныя подстилки; производство этихъ предметовъ, въ общемъ, настолько незначительно, что придавать ему значеніе организованнаго промысла врядъ ли представляется возможнымъ.

*Сельскохозяйственные орудія* изготовляются въ одной изъ деревень Петрушинской волости, *Етифанскаго* у. (3 ч.), и въ с. Рудневѣ (2 ч.), Оленьковѣ (3 ч.), Рождественѣ (2 ч.), Кокинѣ (1 ч.), и Мартельяновѣ (1 ч.), *Каширскаго* у., при чемъ кустари работаютъ преимущественно двухкорпусные плуги, молотилки и вѣялки; за образецъ для молотилокъ они берутъ липгартовскія издѣлія, а для вѣялокъ—колонистскія.

Промыселъ этотъ замѣтно растетъ, такъ какъ съ каждымъ годомъ спросъ на издѣлія этого рода увеличивается; послѣднее обстоятельство объясняется, во первыхъ, тѣмъ, что само населеніе все болѣе и болѣе начинаетъ сознавать насущную необходимость сельскохозяйственныхъ орудій; во 2-хъ, государственный банкъ за послѣднее время сталъ приходить на помощь нуждающимся хозяевамъ и давать имъ ссуду на покупку вышеозначенныхъ орудій. Въ виду неполноты доставленныхъ свѣдѣній, въ дальнѣйшемъ обзорѣ положенія кустарныхъ промысловъ въ Тульской губерніи придется ограничить простымъ перечнемъ мѣстъ, гдѣ встрѣчаются тѣ или иныя производства.

Изготовление *иррича* существуетъ въ *Веневскомъ* у.; идетъ отъ въ ближайшія села, по 5—7 руб. за 1,000 штукъ.

Издѣлія изъ *жельза* (замки и скобы) работаются также въ *Веневскомъ* у. и отправляются, черезъ купцовъ-прасоловъ, въ Тулу.

Производство *тонкихъ матерій изъ овецъей шерсти* встрѣчается въ сс. Пятницѣ, Темиряевѣ и Берзиловѣ (10 ч.), *Каширскаго* у.

Производствомъ *холстинъ изъ бумажной пряжи* занимаются 5 ч. въ с. Рудневѣ, *Каширскаго* у.

Видѣлку *овчинъ* можно встрѣтить въ с. Никулинѣ, Завольѣ, Пятлицѣ и Злобинѣ (20 ч.), того же уѣзда.



*Портняжесство* занимается 40 ч. въ с. Завольѣ и Рожновѣ того же уѣзда, причемъ установившихся цѣнъ на издѣлія не имѣется.

Производство *валеныхъ сапогъ* встрѣчается въ с. Никулипѣ, Завольѣ, Пятницѣ и Злобинѣ, *Каширскаго* уѣзда, гдѣ до 70 ч. кустарей занято этимъ промысломъ; они сбываютъ свои издѣлія и мѣстнымъ жителямъ, и купцамъ-прасоламъ, при чемъ за работу берутъ по 50 коп. съ пары.

---

## Курская губернія.

(По 30 корреспонденціямъ).

---

Курская губернія, извѣстная своимъ малоземельемъ и существующими высокими цѣнами на арендную землю, естественно должна была направить мѣстное крестьянство на всевозможные виды кустарной промышленности; въ силу этого обстоятельства губернія по разнообразію и развитію промысловъ занимаетъ видное мѣсто.

*Сапожный* промыселъ. На первомъ планѣ стоитъ сапожный промыселъ, какъ по размѣру района и по числу лицъ, занимающихся этимъ видомъ кустарной промышленности, такъ и по сравнительно широкой организаціи этого дѣла. Когда и при какихъ условіяхъ возникло въ Курской губерніи это производство (выдѣлка сырыхъ кожъ и шитье сапогъ), трудно опредѣлить съ точностью; основываясь на показаніяхъ мѣстныхъ корреспондентовъ, можно вывести лишь то заключеніе, что сапожный промыселъ начинаетъ свое существованіе одновременно съ возникновеніемъ извѣстныхъ селеній (слободы Ольшанки), т. е. беретъ свое начало съ конца XVII или начала XVIII вѣка. Понятно потому, что въ подобныхъ селеніяхъ этотъ видъ промысла принялъ вполне организованный характеръ и даетъ заработокъ огромному числу лицъ. Въ 1886 г. земство Новооскольскаго уѣзда пришло на помощь кустарямъ слободы Ольшанки, учредивъ сапожную швальню, исполняющую большіе заказы интендантства, причемъ размѣры этого подряда достигаютъ ежегодно 40,000 паръ. Работа на швальнѣ въ слободѣ Ольшанкѣ производится частью въ наемномъ помѣщеніи, гдѣ постоянно занято до 100 человекъ, частью на дому; въ послѣднемъ случаѣ цифра работниковъ колеблется въ зависимости отъ величины принятаго швальней подряда. Существенной чертой такой постановки дѣла является то обстоятель-

ство, что къ шитью сапогъ призывается одновременно большое число лицъ, распредѣляющихъ уже, въ свою очередь, между собою принятую ими работу, такъ что за время шитья одной пары сапогъ она проходитъ черезъ 16 рукъ. Сапожная швальня изготовляетъ, въ среднемъ, не менѣе 250 паръ сапогъ въ день.

Кромѣ этой швальни, сапожный промыселъ распространенъ въ большинствѣ уѣздовъ Курской губ., такъ что рѣдкій хозяинъ не занимается въ свободное время шитьемъ сапогъ; покупая одну—двѣ кожи и изготовляя за недѣлю 5—10 паръ сапогъ, онъ продаетъ ихъ въ ближайшій праздничный день на сосѣднемъ базарѣ.

Но, къ сожалѣнію, надо отмѣтить, что сапожные издѣлія курскихъ кустарей далеко не отличаются высокимъ качествомъ, такъ какъ изготовляются онѣ изъ грубой и плохо обработанной кожи и шьются крайне непрочно. Нѣсколько лучше поставлено дѣло на упомянутой швальнѣ въ слободѣ Ольшанкѣ, гдѣ работаютъ изъ матеріала, поставляемаго непосредственно изъ интендантства.

Сапожный промыселъ встрѣчается также въ Грайворонскомъ у., въ Борисовской в.; въ Дмитріевскомъ у., въ с. Тамаровкѣ; въ Щигровскомъ у. въ с. Новыя-Савины и въ Новооскольскомъ уѣздѣ, слободахъ Велико-Михайловкѣ, Ольшанкѣ, Черпянкѣ, Слоповкѣ, Покровской и Большой Халани. Наиболѣе значительнымъ онъ является въ Новооскольскомъ, у., гдѣ шитьемъ сапогъ занимаются почти во всѣхъ его слободахъ. Изъ наиболѣе крупныхъ пунктовъ можно указать слоб. В. Михайловку и др. (3,015 ч.) и Черпянку (болѣе 1,000 ч.), слоб. Ольшанку, гдѣ этимъ промысломъ заняты почти поголовно всѣ ея жители.

Цѣны на сапоги стоятъ: отъ 3—10 руб. за пару большихъ сапогъ и отъ 1 руб. 25 коп. — 4 руб. за пару маленькихъ.

Сбытъ сапожныхъ издѣлій громаденъ. Купцы-прасолы, объѣзжая деревни и скупая непосредственно отъ кустарей сшитыя ими сапоги, распространяютъ ихъ по всей Россіи. Наибольшее ихъ количество идетъ въ область войска Донскаго на удовлетвореніе нуждъ мѣстнаго казачества, въ Одессу, Кременчугъ и много др. Кромѣ того, громадное количество сапогъ расходуется по сосѣднимъ селамъ и базарамъ. Въ общемъ, согласно показаніямъ корреспондентовъ, этотъ видъ кустарной промышленности является весьма важнымъ подспорьемъ въ жизни мѣстнаго населенія.

На ряду съ сапожнымъ промысломъ стоитъ въ непосредственной связи съ нимъ—*ножевое* производство, т. е. выдѣлка сыромятныхъ кожъ, идущихъ на изготовленіе обуви.

Этот промысел встрѣчается въ Грайворонскомъ у., Борисовской в. (95 ч.); въ Ново-Оскольскомъ у., въ слоб. Чернянскъ (20 сем.) и Ольшанскъ (5 сем.) и въ Корочанскомъ у. въ Ново-Слободской в., въ д. Алексѣевкѣ. Сыромятныя кожи расходятся среди односельчанъ, занимающихся самостоятельно шитьемъ сапогъ, по цѣнѣ отъ 3—9 руб. за штуку.

*Издѣлія изъ дерева.* Хотя этого рода промыслы и не могутъ сравниться по своему значенію съ сапожнымъ, все же они встрѣчаются въ большомъ числѣ уѣздовъ Курской губ., по ими занято небольшое число кустарей, да и заработокъ они даютъ далеко не такой крупный и обезпечивающій, какъ первый. За послѣдніе годы древодѣльные промыслы начинаютъ падать вслѣдствіе вздорожанія лѣсного матерьяла и уменьшенія прибыли, получаемой кустарями, такъ равно и въ виду сокращенія спроса на кустарныя издѣлія этого рода. Встрѣчается древодѣланіе въ Старо-Оскольскомъ у., въ вол. Ястребовской, Знаменской и Стрелецкой, въ сс. Красныя Кусты (20 ч.), Герасимово, Нижніе Апочки (8 ч.) и др.; въ Ново-Оскольскомъ у. въ сел. Чернянскъ, Погромцѣ, Ольховаткѣ, Солонецкомъ Полинѣ, Киселевкѣ, Воскресенскомъ, Алексѣевкѣ, Яблоневѣ, Ольшанскѣ и др.; въ Грайворонскомъ у., въ Борисовской в.; въ Бѣлгородскомъ у., въ Масловской в., въ сс. Крутой Логъ (300 ч.), Бѣловскомъ, Пенцовѣ, Коплаковѣ и Никольскомъ; въ Корочанскомъ у., въ Ново-Оскочанской в., въ сс. Ольшанцы и Сажены, Новыя Савины, Щигровскаго у., и сс. Заселье и Верхоселье, Верхосельской в. (160 ч.).

На первомъ мѣстѣ въ этомъ промыслѣ стоитъ изготовленіе телегъ, саней, дугъ и колесъ; затѣмъ идетъ выработка мелкой посуды, домашней утвари, прялокъ, полозьевъ и др. Изъ свѣдѣній о мѣстностяхъ сосредоточенія древодѣланія видно, что наиболѣе крупными пунктами является слоб. Крутой Логъ, гдѣ, изготовленіями экипажей занято болѣе 600 ч.; въ остальныхъ селеніяхъ число кустарей по большей части незначительно и работа ихъ направлена исключительно на удовлетвореніе мѣстныхъ нуждъ.

Цѣны на вышепоименованныя издѣлія слѣдующія: сани отъ 1 р. 50 к.—3 р., повозки около 5 р., тележки 6—10 р., дуги, производство которыхъ особенно развито, отъ 50 к.—2 р. 50 к. штука, а сотня отъ 35 р.—200 р., въ зависимости отъ величины и качества отдѣлки. Въ Новооскольскомъ у., кустари нерѣдко занимаются работой не на свой страхъ, а получаютъ ее отъ болѣе крупныхъ самостоятель-

ныхъ хозяевъ. При такихъ условіяхъ заработокъ дужниковъ бываетъ отъ 40 до 60 руб.

Сбываются упомянутыя издѣлія изъ дерева главнымъ образомъ на мѣстѣ и на сосѣднихъ базарахъ и лишь въ весьма рѣдкихъ случаяхъ кустари отправляютъ ихъ въ ближайшіе уѣздные города.

Довольно значительное число кустарей занимается столярнымъ промысломъ; столяры-кустари встрѣчаются въ Грайворонскомъ у., Борисовской в. (около 300 ч.); въ Ново-Оскольскомъ у., въ пригородныхъ селахъ, слоб. Велико-Михайловкѣ, Троицкой, Чернянкѣ, Большой Халани (86 ч.) и Ольшанкѣ (10 дв.). Сундучнымъ промысломъ занимается 53 ч. въ сс. Слоповкѣ, Велико-Михайловкѣ, Покровскомъ, Ново-Оскольского у. Цѣны на столярныя издѣлія стоятъ сравнительно невысокія: стулья по 40 к. штука, диванъ — 3 р., столъ — 2 р., сундуки — 4 р. 50 к. и оконная рама — 50 к. Означенныя издѣлія находятъ очень бойкій сбытъ среди мѣстнаго населенія, но, несмотря на этотъ постоянный спросъ, естественно долженствовавшій вызвать улучшение производства, работа столяровъ-кустарей отличается грубостью и крайней непрочностью. Къ той же области древодѣланія слѣдуетъ отнести и изготовленіе ситъ, корзинъ, плетухекъ и пр. Промыслы эти встрѣчаются въ Ново-Оскольскомъ у., въ слоб. Чернянкѣ (327 ч.); въ Старо-Оскольскомъ у., въ в. Ястребовской и Знаменской, и въ Курскомъ у.—въ пригородныхъ селахъ Курска и Стрѣлецкой в.

Эти издѣлія расходятся исключительно на мѣстѣ и только въ Курскомъ уѣздѣ, благодаря близости къ губернскому городу, кустари возятъ ихъ въ базарные дни въ Курскъ.

Чтобы закончить обзоръ древодѣланія, остается выяснить положеніе бондарнаго промысла. Имъ занимаются въ Грайворонскомъ у., Борисовской вол. (75 ч.); въ Старо-Оскольскомъ у., въ вол. Ястребовской и Знаменской; въ Ново-Оскольскомъ у., въ слоб. Чернянкѣ (100 ч.), сс. Нилковкѣ, Слоповкѣ, Ольшанкѣ и Халани (276 ч.) и въ Бѣлгородскомъ у., въ Неклюдовской вол., въ с. Неклюдовкѣ. По словамъ самихъ кустарей, цѣны на бондарныя издѣлія съ каждымъ годомъ понижаются при одновременномъ повышеніи цѣнъ на лѣсной матеріалъ и рабочія руки, вслѣдствіе чего, естественно, падаетъ и самый промыселъ. Пониженіе цѣнъ на эти издѣлія объясняется корреспондентами слѣдующими причинами: 1) общимъ безденежемъ крестьянъ-покупателей, зависящимъ отъ обезцѣненія главной статьи дохода—хлѣба и 2) плохимъ качествомъ издѣлій, тяжеловѣсностью, гру-

бостью ихъ обработки и непрочною. Въ подтвержденіе вышесказаннаго можно указать на тотъ фактъ, что кустари-бондари принуждены довольствоваться мелкимъ сбытомъ на мѣста, не будучи въ состояніи удовлетворить крупныя заказы со стороны; такъ, напр., мѣстные маслобойныя заводы, въ теченіе нѣсколькихъ лѣтъ дѣлавшіе кустарямъ-бондарямъ большіе заказы, въ настоящее время начали заказывать бочки на сторонѣ.

Цѣны на бондарныя издѣлія установлены слѣдующія: 40 вед. бочка—4 р. 50 коп., ведро 15 коп., кадка отъ 20 к. до 1 руб., бочепокъ 20—80 коп.

*Кузнечій* промыселъ. Кузнецы работаютъ необходимыя въ сельскомъ хозяйствѣ предметы для удовлетворенія спроса со стороны лишь мѣстнаго населенія. Ихъ можно встрѣтить на протяженіи всей губерніи, но болѣе крупными пунктами ихъ дѣятельности являются: въ Грайворонскомъ у., сл. Борисовка (200 ч.); въ Ново-Оскольскомъ у., слободы: Чернянка, Ольшанка, Большая Холань, Велико-Михайловка, Слоновка и въ Щигровскомъ у., сел. Новыя Савины. Изготавливаютъ кузнецы: лемехи, топоры, гвозди, косы, подковы и т. д. Лемехи оцѣниваются обыкновенно по вѣсу: 7 ф. — 80 к.; 10 ф. — 1 р. 20 к., 15 ф. — 1 р. 80 к. и т. д. Подковы конскія 8 коп., кочерги — 12 коп. и рогачи 20 к. и т. д. Сбытъ эти издѣлія имѣютъ, какъ сказано выше, исключительно на мѣстѣ.

*Изготовленіе сельскохозяйственныхъ орудій.* Этотъ промыселъ въ Курской губ. весьма мало распространенъ; онъ встрѣчается въ немногихъ селеніяхъ Щигровскаго у., въ с. Заселье и Верхоселье — Верхосельской вол., и с. Соронино — Долгополинской вол., Старо-Оскольскаго у., можно встрѣтить нѣсколько отдѣльныхъ кустарей, занимающихся изготовленіемъ боронъ, вѣялокъ и сортировокъ. Продаются эти издѣлія крайне дешево: бороны 40 — 60 коп., вѣялки и сортировки 15 — 25 руб.; сбытъ на мѣстѣ, среди односельчанъ и въ сосѣднихъ селахъ.

*Ткацкое* производство, не нося характера вполне организованнаго промысла, является однако крупнымъ подспорьемъ въ сельскомъ быту, привлекая трудъ женщинъ и дѣвушекъ, которыя почти поголовно работаютъ на станкахъ въ свободное зимнее время. Къ сожалѣнію, издѣлія, приготовляемыя кустарями-женщинами (холстъ, веретья, кушаки, сукно и ковры) очень невысокаго качества, почему являются вполне понятными и низкія цѣны, стоящія на эти произведенія:

холстъ 3—5 коп. аршинъ, полотно 5—10 к. и ковры отъ 1—2 р. за квадрат. аршинъ.

Производства эти распространены главнымъ образомъ въ Старо-Оскольскомъ у., въ вол. Ястребовской, Знаменской; въ Щигровскомъ у. въ вол. Щигровской, Ольховатской, Стамоновской и пригородныхъ селахъ г. Щигры, въ Грайворонскомъ у., Борисовской вол. (130 ж.). Сбытъ эти издѣлія находятъ частью на мѣстѣ, частью у купцовъ-прасоловъ, объѣзжающихъ періодически села, гдѣ сосредоточено ткацкое производство, и скунающихъ издѣлія у кустарей; перекупщики покупаютъ оптомъ, при чемъ платятъ за получаемый товаръ еще дешевле, чѣмъ онъ продается на мѣстныхъ рынкахъ.

*Гончарное* производство встрѣчается въ Ново-Оскольскомъ у., въ сл. Велико-Михайловкѣ, Покровской, Большой Холани (219 ч.) и др. и въ Путивльскомъ у. въ Волынской вол., въ дер. Старые Гончары (40 ч.). Изготавливаютъ кустари посуду очень низкаго достоинства. Сбытъ гончарныя издѣлія находятъ на мѣстѣ и на базарахъ въ ближайшихъ уѣздныхъ городахъ, куда ихъ вывозятъ на продажу сами кустари.

*Портняжное* производство. Кустарей портныхъ, занимающихся этимъ промысломъ систематически, можно встрѣтить въ Грайворонскомъ у., въ Борисовской вол. (60 ч.); въ Ново-Оскольскомъ у., въ с. Червлянкѣ (80 ч.) и Щигровскомъ у., въ с. Новые Савины (8 ч.), при чемъ все ихъ производство направлено исключительно на удовлетвореніе мѣстныхъ нуждъ.

Выдѣлкой *овчины* занимаются въ Ново-Оскольскомъ у., въ слоб. Велико-Михайловкѣ, Большой Холани, въ Бѣлгородскомъ у., въ с. Татаровкѣ, при чемъ изготавлиются только полушубки, да и то весьма низкаго качества.

*Кирпичи* обжигаютъ только въ с. Ликово Волынецкой в., Путивльскаго у., гдѣ этимъ промысломъ занято 280 ч., продающихъ свои издѣлія по 9—4 руб. за 1000 шт. на мѣстѣ и въ сосѣднихъ городахъ.

*Иконодѣльемъ и живописью* занимаются 260 ч. въ Борисовской в., Грайворонскаго у.; цѣны на произведенія стоятъ слѣдующія: иконы пара — отъ 70 коп. до 3 р. 50 коп., картины, смотря по ихъ размѣру, отъ 1 руб. за картину въ 2 аршина до 2 р. 50 к. за полотно въ 4 арш.

*Гребни* изготавливаютъ въ с. Бѣловскомъ, Старогородской вол., Бѣлгородскаго у. и въ с. с. Котово и Незнамово, Обуховской вол., Старо-

Оскольского у. (75 ч.); издѣлія эти стоятъ: гребни 40—50 к. и гребенки отъ 7—10 коп. за штуку.

*Токарное* производство встрѣчается въ слоб. Чернянкѣ, гдѣ ими занято около 30 человекъ.

*Клей* выдѣлываютъ 5 человекъ въ слоб. Ольшанкѣ, Ново-Оскольского у., на сумму до 800 руб. въ годъ и сбываютъ его въ Курскѣ, Воронежѣ и Бѣлгородѣ.

*Веревки* крутятъ на 156 колесахъ въ слоб. Михайловкѣ, Дмитріевского у., и продаютъ по 40—50 коп. за пуд.

*Рыболовные снасти* вяжутъ до 300 взрослыхъ женщинъ и до 100 подростковъ въ сел. Карнауховомъ, Долгополовомъ и въ Масловской в.; до 400 женщинъ и дѣвушекъ въ с. Крутой Логъ и большинство женщинъ въ с. Бѣлявскомъ, Старогородской в. Бѣлгородскаго у. Цѣны снастей слѣдующія: бредни 1—5 руб., вентера 25—35 коп., сѣти отъ 3—7 руб. Сбытъ эти издѣлія находятъ въ Бѣлгородѣ и у купцовъ-прасоловъ, доставляющихъ издѣлія на югъ Россіи.

---



## Рязанская губернія.

(По 32 корреспонденціямъ).

---

О состояніи кустарныхъ промысловъ, отличающихся въ Рязанской губ. и разнообразіемъ, и значительнымъ развитіемъ, въ нынѣшнемъ году поступило гораздо меньше сообщеній, чѣмъ въ предшествовавшемъ 189<sup>5</sup>/<sub>6</sub> сельскохозяйственномъ году. По этой причинѣ настоящей очеркъ отличается недостаточною полнотой и не можетъ точно характеризовать состояніе кустарной промышленности въ губерніи. Тѣмъ не менѣе, нѣкоторыя изъ сообщеній объ отдѣльныхъ кустарныхъ промыслахъ въ итогѣ даютъ довольно обстоятельное описаніе ихъ, а потому и заслуживаютъ вниманія.

О состояніи *ткачества* нынѣ сообщается изъ Данковскаго у., о чемъ въ прошлогоднемъ очеркѣ не имѣлось никакихъ свѣдѣній. Почти въ каждой избѣ селеній Хрущева, Телепнева, Круглаго, Самодуровки, Романова, Теплаго, Баловнева и Сѣкарина, Данковскаго уѣзда, занимаются ткацкимъ дѣломъ, производя грубые сорта холста, рѣдницу для мѣшковъ, дерюшки и т. п. Въ виду плохого урожая конопли производство пеньковыхъ издѣлій было въ небольшихъ размѣрахъ. Мѣстомъ сбыта издѣлій служили, главнымъ образомъ, три ярмарки въ Лебедино, гдѣ холстъ продавался, смотря по качеству, отъ 5 до 10 к. за аршинъ, рѣдина—7 к. аршинъ, дерюшка—4 к. Затѣмъ, сообщены данныя о значительномъ развитіи кустарнаго ткачества въ нѣкоторыхъ селеніяхъ Старовской и Поминовской волостей, Егорьевскаго у., гдѣ работаютъ всѣ крестьяне, начиная съ 9-лѣтняго возраста. Дѣти занимаются исключительно размоткой нитокъ. Между прочимъ, небольшая часть ткачей изъ этого района уходятъ на работу на подмосковныхъ фабрикахъ.

О *кружевоплетении*, получившемъ широкое развитіе въ Михайловскомъ уѣздѣ, сообщается, что промыселъ сталъ замѣтно падать вслѣдствіе слабаго спроса на кружева и паденія цѣнъ. Между прочимъ, въ одномъ сообщеніи говорится, что паденіе промысла слѣдуетъ приписать перепроизводству кружевъ, цѣны на которыя понижены скупщиками до чрезвычайно низкаго уровня.

Производство *кирпича* изъ бѣлой огнеупорной глины получило широкое развитіе въ с. Александровкѣ, Сапожковскаго уѣзда, гдѣ въ теченіе лѣта занимаютъ выдѣлкой изъ кирпича около 400 душъ обоюго пола. Кирпичъ сбывается самими крестьянами въ Рязани, Калугѣ и по линиямъ желѣзныхъ дорогъ, по цѣнѣ, въ зависимости отъ вѣса кирпича, отъ 5 до 8 руб. за тысячу.

Различные виды *древодѣльного* промысла распространены во всей губерніи, занимая десятки тысячъ рабочихъ рукъ. Болѣе распространенными промыслами по обработкѣ дерева слѣдуетъ признать: бондарный, гребешечный, выдѣлку спичечной соломки, тканье рогожь и кулей, приготовленіе деревянной посуды и мебели, колесный и экипажный. Огромное число кустарей-древодѣловъ, достигающее до 4000 человекъ обоюго пола (дѣтей и женщинъ сравнительно немного), встрѣчается въ Егорьевскомъ уѣздѣ.

Къ числу новыхъ сообщеній относится сообщеніе о производствѣ *костяныхъ пуговицъ* въ трехъ селеніяхъ Поминовской волости, Егорьевскаго уѣзда. Пуговицы скупаются у кустарей торговцами по цѣнамъ отъ 8 коп. до 1 руб. 50 коп. за грось (12 дюжинъ) и развозятся по всей Имперіи.

---

## Черниговская губернія.

(По 28 корреспонденціямъ).

---

Въ настоящемъ очеркѣ представляется возможность сообщить свѣдѣнія о нѣсколькихъ кустарныхъ промыслахъ, о которыхъ въ прошломъ году не имѣлось никакихъ данныхъ. Къ числу этихъ промысловъ относятся: ткачество, колесный и плетеніе корзинъ.

*Ткачество* распространено въ с. Шиловичахъ, *Борзенскаго у.*, гдѣ этимъ промысломъ занимается половина всего населенія, входящаго въ составъ болѣе чѣмъ 200 дворовъ. Ткутъ только свою пряжу на станкахъ примитивнаго устройства. Изготавливаемый кустарями простой холстъ не отличается высокими качествами; о тканьяхъ узорчатыхъ рушниковъ, скатертей и т. п. мѣстные ткачи почти не имѣютъ понятія. Только съ прошлаго года, при содѣйствіи мѣстной учительницы, выписавшей изъ уѣздной управы самолетскій станокъ и показавшей ткачамъ его преимущество, нѣсколько ткачей начали изучать узорчатое тканье, замѣнивъ свои станки болѣе усовершенствованными. Съ теченіемъ времени ихъ примѣру послѣдовали и другіе ткачи-односельчане, такъ что усовершенствованный ткацкій станокъ въ Шиловичахъ теперь заурядное явленіе. Благодаря этимъ нововведеніямъ, кустари получаютъ больше заказовъ, которые, умѣстно замѣтить, болшею частью принимаются при посредствѣ борзенской земской управы. Затѣмъ, болѣе 150 человекъ занимаются ткачествомъ въ селеніяхъ Калитѣ, Емельяновѣ, Опанасовѣ, Лѣткахъ и Сараѣ, *Остерскаго у.* Здѣсь ткутъ преимущественно мужчины, а женщины и подростки лишь изрѣдка помогаютъ имъ, исполняя подготовительныя къ тканью работы. Для обученія улучшенному ткачеству губернская земская управа прислала въ Лѣтки ученаго ткача съ станкомъ-самолетомъ, но, къ сожалѣнію, никто изъ ткачей здѣсь не выразилъ желанія обучаться.

Выдѣлкою *колесъ* занимается большинство жителей с. Шиловичей, *Борзенскаго* уѣзда, и до 300 человекъ въ селахъ Чернацкомъ, Пигаровкѣ и въ деревняхъ Гутѣ и Красичкѣ, *Новгородъ-Сѣверскаго* уѣзда. Въ Шиловичахъ колесники работаютъ на артельныхъ началахъ и пользуются покровительствомъ губернской и уѣздной земскихъ управъ, выражающемся въ выдачѣ имъ пособій и ссудъ. Благодаря такому участию земства, кустари избавились отъ необходимости кредитоваться у мѣстныхъ кулаковъ, что, въ свою очередь, повлекло за собою увеличеніе заработка. Рынками сбыта издѣлій служатъ базары и ярмарки въ Новгородъ-Сѣверскѣ, Глуховѣ и Путивлѣ, а главное въ безлѣсной Полтавской губ., откуда всегда идутъ оживленные требованія на колеса. Лучшія колеса продаются по 5—6 руб. за станъ; дѣлаютъ и такіе сорты колесъ, цѣнность которыхъ колеблется отъ 1 р. 50 к. до 2 р. за станъ.

Плетеніе *корзинъ* изъ лозы получило довольно широкое распространеніе въ *Остерскомъ* уѣздѣ, а частію и въ *Суражскомъ*. Въ Остерскомъ уѣздѣ кустарей - корзиноплетельщиковъ насчитывается свыше 2,000 человекъ; главный контингентъ ихъ встрѣчается въ Броварской волости, въ селахъ Троещинѣ, Выгуровщинѣ, Воскресенской Слободкѣ, Осокоркахъ, Позднякахъ, Бортичахъ, Погребахъ и Хотяновкѣ. Въ Суражскомъ же уѣздѣ корзиноплетеніемъ занимаются въ деревняхъ Близиѣ, Балдовкѣ и Песчанкѣ; здѣсь этимъ промысломъ занимаются до 370 человекъ, въ томъ числѣ подростковъ 140. Между прочимъ, въ послѣднихъ двухъ деревняхъ нѣсколько кустарей плетутъ изъ лозы стулья, продавая ихъ по 25 — 35 коп. за штуку. Корзины изготовляются съ крышками и безъ крышекъ, всевозможныхъ размѣровъ, и продаются по цѣнамъ отъ 10 коп. до 4 руб. 25 к. за штуку. Остерскія корзины сбываются большею частію оптовымъ скунщикамъ, приѣзжающимъ на мѣста и частію въ Кіевъ и Одессѣ, а суражскія — въ посадѣ Клинцахъ — разнымъ торговцамъ, преимущественно евреямъ, которые потомъ развозятъ ихъ въ разныя мѣстности Имперіи. Нужно замѣтить, что корзины изготовляются не особенно чисто и далеки отъ изящества, что конечно отражается на ихъ цѣнности. Въ настоящее время, съ развитіемъ корзиноплетенія, кустари нуждаются въ лозѣ, такъ какъ въ ближайшихъ мѣстностяхъ она почти изсякла, а потому и приходится ѣхать за пріобрѣтеніемъ ея иногда верстъ за 100 и болѣе, въ Могилевскую или Кіевскую губ. Разумѣется, эти поѣздки, отнимая время и деньги, невыгодны для кустарей. Въ Остерскомъ уѣздѣ

много пустующихъ, неудобныхъ для хлѣбопашества земель, но въ то же время пригодныхъ для произрастанія лозы. Надлежало бы указать крестьянамъ на возможность использованія этихъ земель путемъ посадки на нихъ лозы, что съ теченіемъ времени избавило бы ихъ отъ необходимости совершать за лозой далекія и невыгодныя поѣздки.

Кромѣ вышепоименованныхъ кустарныхъ промысловъ, въ Черниговской губерніи существуютъ еще слѣдующіе: гончарный, кожевенный, сапожный, кузнечный, ложкарный, бондарный, экипажный (простыя сани и повозки), сѣтевязальный и портняжный.

## Полтавская губернія.

(По 42 корреспонденціямъ).

---

Въ Полтавской губерніи существуютъ слѣдующіе кустарные промыслы: ткацкій, бондарный, колесный, гончарный, плетеніе корзинъ, сѣтевязальный, ковровый, кожевенный, сапожный, портняжный, кузнечный, экипажный, гребешечный, изготовленіе сельскохозяйственныхъ машинъ и орудій, выдѣлка веретенъ и смолокуренный.

*Ткачествомъ* занимаются почти во всемъ *Ложвицкомъ* уѣздѣ исключительно зимою. Крестьяне выдѣлываютъ полотно льняное и пеньковое, рядовину для мѣшковъ, толстое грубое сукно и тонкую шерстяную ткань для женской одежды. Въ *Роменскомъ* уѣздѣ, въ Смѣлянкой волости, насчитывается до 50 мужчинъ и столько же женщинъ, занимающихся тканьемъ холста и дерюги. Почти во всѣхъ селахъ и деревняхъ *Кобелякского* уѣзда большинство мужчинъ, женщинъ и подростковъ въ зимнее время и вообще во время безработицы занимаются тканьемъ холстовъ, сукна и разныхъ ковровъ («килимы»). Всѣ эти издѣлія имѣютъ крайне посредственную отдѣлку, и среди кустарей не видно стремленія къ ихъ улучшенію. Въ селѣ Русскомъ Орчикѣ все населеніе занимается тканьемъ шерстяныхъ полотенъ, которыя окрашиваются въ разные цвѣта и идутъ на одежду. Это полотно цѣнится по 30—40 коп. за аршинъ и имѣетъ сбытъ преимущественно мѣстный. Впрочемъ, нѣсколько ткачей возятъ его на продажу въ Екатеринославъ, находящійся отъ Русскаго Орчака въ разстояніи 70 верстъ. Въ *Константиноградскомъ* уѣздѣ насчитывается до 380 женщинъ, занимающихся тканьемъ холста; работаютъ онѣ по заказу мѣстныхъ жителей, получая 3—4 коп. съ аршина готоваго матеріала. Ткачество здѣсь стремится къ упадку, вслѣдствіе несовершенства ткацкихъ станковъ и конкуренціи со стороны фабричнаго производства.

*Тканье «кошиковъ»* (ручныя сплоспутыя корзинки изъ болотной травы, по мѣстному названію «рогоза») довольно распространено въ селахъ Загребельномъ, Поставшукахъ, въ д. Лѣсовой Слободкѣ и м. Городицѣ, *Лохвицкаго* уѣзда. Этотъ промыселъ постепенно здѣсь развивается, благодаря хорошему заработку и бойкому спросу на «кошки». Кустари продаютъ свои издѣлія исключительно скупщикамъ на Городищенскомъ базарѣ, которые и развозятъ ихъ по всеѣмъ болѣе значительнымъ городамъ имперіи. Продаютъ «кошки» на мѣстѣ: простые отъ 6 до 12 коп. за штуку, ажурные — по 25 коп. Вмѣстѣ съ развитіемъ производства вздорожала и «рогоза», которая раньше ничего не стоила, а теперь ее нужно покупать и съ каждымъ годомъ все дороже. Этимъ же промысломъ занимается все населеніе дер. Холепцовъ и Лучниковъ, *Лубенскаго* уѣзда.

Плетеніе *рыболовныхъ сѣтей* (по мѣстному — плахъ) занимается болѣе 3,500 жителей (мужчинъ, женщинъ и подростковъ) м. Воронька, с. Мелехи, м. Чернухи, д.д. Поздниковъ, Загребелья, Козловки и Городища, *Лохвицкаго* уѣзда, въ свободное отъ полевыхъ работъ время. Для вязанья плахъ употребляются нитки изъ остатковъ вытрепаннаго волокна отъ пряжи, идущей на холстъ. Цѣнность плахъ зависитъ отъ густоты сѣтки и опредѣляется числомъ очковыхъ рядовъ по длинѣ четверти аршина, при чемъ различаются: семерка стоитъ 22 коп., девятка — 25 коп., десятка — 28 коп., двѣнадцатка — 40 коп., пятнадцатка — 45 коп. и двадцатка — 50 коп. Сбываются эти сѣти на мѣстѣ гуртовымъ скупщикамъ, которые отправляютъ ихъ къ Черному, Азовскому и Каспійскому морямъ; въ послѣднее время сбытъ плахъ въ Астрахань прекратился. Лѣтъ десять тому назадъ сѣтевязальный промыселъ составлялъ очень выгодное подспорье для кустарей, но теперь онъ уже далеко не такъ прибыленъ, что явилось слѣдствіемъ возникновенія на югѣ Россіи фабричнаго производства сѣтей. При недѣльной работѣ теперь кустарь-сѣтевязальщикъ зарабатываетъ 75 коп., много 1 руб. Невыгодность промысла повела за собою и ухудшеніе самыхъ издѣлій.

*Гончарный* промыселъ встрѣчается въ слѣдующихъ селеніяхъ: въ м. Воронькахъ, с. Поставшукахъ, с. Сенчѣ, м. Городицѣ, *Лохвицкаго* уѣзда, въ волостяхъ Опошинской, Велико-Будицкой и Залченской, Зѣньковскаго уѣзда, и въ Хомутецкой волости, *Миргородскаго* уѣзда. Въ Воронькахъ изготовляютъ преимущественно миски и кувшины, сбывая ихъ въ городахъ Полтавской губерніи по 5—8 руб. за сотню. Въ Поставшуки приѣзжаютъ скупщики изъ Черниговской губ. Являются

они обыкновенно въ іюнѣ и іюлѣ, когда крестьяне особенно нуждаются въ деньгахъ, а потому и продають свои издѣлія очень дешево. Кустарный комитетъ при Лохвицкомъ обществѣ сельскаго хозяйства предпринимаетъ рядъ мѣръ для улучшенія техники гончарнаго производства и урегулированія сбыта издѣлій; между прочимъ, комитетъ возбудилъ ходатайство предъ губернскимъ земствомъ о назначеніи въ Лохвицкій уѣздъ специально — гончара для устройства демонстративныхъ курсовъ и отослалъ нѣсколько подростковъ для обученія въ Опошнянскую (Зѣньковского уѣзда) образцовую гончарную мастерскую. Есть предположеніе устроить образцовую гончарную мастерскую въ Поставукахъ на совмѣстныхъ средствахъ земства и Лохвицкаго кустарнаго комитета. Въ Зѣньковскомъ уѣздѣ кустари (до 2,000 чел.) занимаются выдѣлкою гончарныхъ издѣлій круглый годъ, такъ какъ земледѣліе, по недостатку земли, давно уже отошло на второй планъ. Издѣлія разцѣниваются здѣсь очень дешево, такъ какъ они выходятъ грубыми и непрочными. Лучше сравнительно здѣсь приготовлялся огнеупорный кирпичъ, продаваемый за тысячу по 10—12 рублей. Гончарными издѣліями изъ Зѣньковского уѣзда, помимо мѣстнаго сбыта, идутъ въ губерніи Харьковскую, Екатеринославскую и Херсонскую. Съ учрежденіемъ въ м. Опошнѣ образцовой гончарной мастерской есть надежда на улучшеніе гончарныхъ издѣлій, такъ какъ въ ней обучается нѣсколько подростковъ, которые, по выходѣ изъ мастерской, съумѣютъ внести въ среду своихъ односельчанъ знаніе и приемы по улучшенію производства.

Производство *земледѣльческихъ орудій* (деревянные плуги, сохи, боронь, грабли, вилы и проч.) получило довольно широкое развитіе въ Таращинской и Ольшанской волостяхъ, *Лубенскаго* уѣзда. Всѣ эти издѣлія сбываются частью на мѣстѣ, а частью развозятся въ Лубны и ближайшіе города. Въ послѣднее время производство деревянныхъ плуговъ сильно сокращается, такъ какъ у крестьянъ сталъ входить въ употребленіе желѣзный плужокъ. Простыя крестьянскія вѣялки изготовляются въ с. Семеновкахъ, *Гадячскаго* уѣзда; этимъ промысломъ здѣсь занимаются 30 кустарей. Вѣялки, цѣною отъ 10 до 25 руб., сбываются въ сосѣднихъ волостяхъ, а также отправляются въ Харьковскую губ. Слѣдуетъ замѣтить, что съ каждымъ годомъ вѣялки улучшаются и вмѣстѣ съ тѣмъ удешевляются, а это даетъ возможность и небогатымъ крестьянамъ приобретать ихъ. Въ с. Вишнякахъ, *Хорольскаго* уѣзда, десять кустарей занимаются починкой сельскохозяйствен-



ныхъ машинъ и орудій, и одно семейство въ с. Малыхъ Крынкахъ, *Кременчугскаго* уѣзда, изготовляетъ для мѣстныхъ крестьянъ вѣялки.

Изготовленіемъ *роговыхъ теребишковъ* занимаются около 400 кустарей въ м. Хомутцѣ, *Миргородскаго* уѣзда. Издѣлія свои, по 5 руб. за сотню, кустари сами сбываютъ въ м. Рашевкахъ, *Гадячскаго* уѣзда; Миргородское земство выписало мастера роговыхъ издѣлій изъ Вологодской губ., который и началъ обучать мальчиковъ производству разныхъ роговыхъ издѣлій; они дѣлаютъ въ настоящее время изъ рога подсвѣчники, палки, ложки, совочки, и проч.

Выдѣлкою различныхъ *кожъ* занимаются около 200 кустарей въ Смѣлянской и Опошанской волостяхъ, *Роменскаго* уѣзда. Выдѣлываютъ кожи сапожныя, овчинныя и сыромятныя. Рынками сбыта служатъ мѣстные базары и ярмарки. До 25 кустарей-кожевениковъ работаютъ на Лубенскомъ городскомъ подолѣ, надъ р. Сулой, и 66 человекъ въ м. Новыхъ-Сенжарахъ, *Кобелякскаго* уѣзда. Черную юфть выдѣлываютъ прилукскіе мѣщане, сбывая ея на мѣстѣ и на сосѣднихъ ярмаркахъ.

Производство *экипажей* (сани, брички, повозки, телѣги и т. п.) получило значительное развитіе въ *Зиньковскомъ* уѣздѣ, въ м. Груняхъ, съ прилегающими къ нему хуторами. Этимъ промысломъ занимаются здѣсь болѣе 1,200 человекъ. Продають кустари свои издѣлія скупщикамъ на базарѣ въ м. Груняхъ и развозятъ ихъ въ ближайшія губерніи: Екатеринославскую, Херсонскую, Таврическую и Донскую область. Число экипажныхъ мастеровъ уменьшается въ теченіе послѣднихъ 10—15 лѣтъ. Причиною этого явленія служитъ употребленіе экипажей, въ которыхъ деревянныя части замѣнены желѣзными и дороговизна подѣлочнаго лѣса. Оставившіе экипажный промыселъ кустари избрали своимъ занятіемъ плотничество, службу въ экономіяхъ и немногіе занялись хлѣбопашествомъ. Кустари, раньше работавшіе съ помощію нанятыхъ мастеровъ, теперь вывелись окончательно. Экипажное производство встрѣчается также въ Ольшанской волости, *Лубенскаго* уѣзда, въ деревняхъ Клишачахъ и Калайдинцахъ; здѣсь работаютъ до 100 мужчинъ и до 120 подростковъ. Лубенскіе кустари сбываютъ свои издѣлія на ярмаркахъ въ Лубнахъ, Пирятинѣ и Хоролѣ по слѣдующимъ цѣнамъ: телѣги—4—10 руб., арбы—20 руб., сани отъ 1 р. 50 к. до 6 руб.

Въ селѣ Великихъ Будицахъ и въ окрестныхъ хуторахъ, *Гадячскаго* уѣзда, почти каждый хозяинъ занимается бондарнымъ ремесломъ.

Выдѣлываютъ они разной величины кадунки, боченки и ведра, сбываютъ ихъ на ближайшихъ базарахъ и ярмаркахъ по слѣдующимъ цѣнамъ: кадунка дубовая въ 1 арш.—1 руб., такія же кадунки изъ осины — 60 коп., пара дубовыхъ ведеръ — 40 коп., а осиновыхъ — 20 коп. По недостатку подходящаго для посуды мѣса (клепки), бондарный промыселъ сокращается.

Въ селѣ Келебердѣ, *Золотоношскаго* уѣзда, 20 семей занимаются изготовленіемъ деревянныхъ веретень, которыя сбываются, по 15 коп. за десятокъ, на мѣстныхъ базарахъ.

---

## Харьковская губернія.

(По 17 корреспонденціямъ).

Кустарная промышленность въ Харьковской губерніи съ каждымъ годомъ падаетъ, уменьшаясь, какъ по числу кустарей, такъ и по размѣру производства. Подобное явленіе объясняется мѣстными корреспондентами слѣдующими причинами: дороговизной матеріала, отсутствіемъ правильной организаціи какъ труда, такъ и сбыта, незнакомствомъ кустарей съ новѣйшими приѣмами работы и, главное, отсутствіемъ образцовъ болѣе совершенныхъ издѣлій, чѣмъ тѣ, которыя изготовляются мѣстными кустарями. Всѣ эти условія ставятъ въ то же время и кустарей въ тяжелое положеніе; не будучи въ состояніи поддерживать какими либо мѣстными промыслами свое хозяйство, они предпочитаютъ уходить въ отхожіе промыслы.

Изъ кустарныхъ промысловъ Харьковской губерніи первое мѣсто принадлежитъ производству *издѣлій изъ дерева*, которымъ занимаются въ *Ахтырскомъ* у., въ с. Баромлѣ (30 чел.); въ с. Тятлевѣ, *Змигвскаго* у. (300 чел.); въ *Изюмскомъ* у. въ Николаевской вол., въ с. Ивановкѣ и Никаноровѣ; въ *Валковскомъ* у., въ Миньковской вол., въ с. Замосскомъ Кутѣ (100 чел.); въ *Сумскомъ* у., въ с. Нижней Сыроваткѣ; въ *Богодуховскомъ* у., въ с. Гутиновкѣ (50 чел.) и Ъздоцкое (120 чел.), и въ *Лебединскомъ* у., Ворожбянской вол., въ сс. Ворожбѣ, Бишкинѣ и Даценковкѣ (48 чел.), въ Межиринской вол., въ сс. Межиринѣ и Косыевкѣ (150 чел.), въ Мартыновской вол., въ с. Мартыновкѣ (214 чел.), въ Ясеновской, въ с. Ясеновскомъ (450 чел.) и въ *Купянскомъ* у., въ с. Каплуновкѣ. На первомъ мѣстѣ въ этомъ видѣ кустарнаго промысла стоитъ экипажное производство, какъ-то: телѣги, сани, гарбы, тарантасы, колеса, ободья, дуги и пр.; далѣе идутъ мелкіе предметы крестьянскаго домашняго обихода, какъ-то: коробки, гребни для пряжи прядки, мелкая утварь и пр.

На ряду съ этимъ въ пѣкоторыхъ изъ означенныхъ селъ можно встрѣтить отдѣльныхъ кустарей-столяровъ, работающихъ грубую мебель, вполне удовлетворяющую неприхотливому спросу односельчанъ; но въ виду малочисленности этихъ кустарей, производство ихъ не носитъ серьезнаго характера.

Издѣлія изъ дерева расходятся, главнымъ образомъ, на мѣстѣ производства и по сосѣднимъ базарамъ и ярмаркамъ; лишь въ небольшомъ числѣ уѣздовъ встрѣчаются кустаря-древодѣлы, работающіе свои издѣлія въ столь большомъ количествѣ и настолько удовлетворительно, что могутъ вывозить ихъ въ болѣе крупныя торговые пункты; такъ, издѣлія Валковскаго и Лебединскаго уу. вывозятся въ Полтавскую и Екатеринославскую губерніи, а издѣлія Зміевского уѣзда въ гг. Чугуевъ и Харьковъ. Въ виду крайней дороговизны лѣснаго матеріала въ Харьковской губ., цѣны на деревянныя издѣлія, въ среднемъ, стоятъ сравнительно высокія: сани 2—10 руб., телѣга 10—18 руб., повозки 6—12 руб., гарбы (преимущественно заказныя) 18—70 руб., тарантасы 16—20 руб., колеса 2—7 руб. за скать (4 кол.), ящики для телѣгъ 3—6 руб., прялки 80 к.—1 руб. и т. д.

Особенно славятся прялки, изготовляемыя въ Валковскомъ уѣздѣ; онѣ отличаются прочностью, легкостью и изящной отдѣлкой.

*Корзины изъ лозы* работаются лишь въ одномъ селеніи Тарасовкѣ, *Купянскаго уѣзда*.

*Бондарный* промыселъ встрѣчается въ с. Боромля, *Ахтырскаго у.* (9 чел.); въ с. Нижней Сыроваткѣ, *Сумскаго у.* и въ с. Большой Писаревкѣ, *Богодуховскаго у.* (95 чел.).

Кустаря-бондари работаютъ исключительно для удовлетворенія мѣстнаго спроса, какъ односельчанъ, такъ равно и крестьянъ сосѣднихъ селъ и деревень; издѣлія ихъ отличаются крайней грубостью и топорностью работы. Расходятся издѣлія бондарнаго промысла по слѣдующимъ цѣнамъ: ведра 20—70 коп., кадки 50 коп.—3 руб., бочки 50 коп.—5 руб. и т. д.

*Кузнечный* промыселъ замѣчается въ с. Боромлѣ, *Ахтырскаго у.*; въ Замосскомъ Кутѣ, Мильковской вол., *Валковскаго у.*; въ с. Нижней Сыроваткѣ, *Сумскаго у.*, и въ сс. Ворожбѣ и Бишкинѣ, *Ворожбинской вол., Лебединскаго у.* Кустаря-кузнецы изготовляютъ самыя разнообразныя издѣлія, какъ-то: топоры, косы, лемехи, серпы и замки; все это предметы первой необходимости въ каждомъ крестьянскомъ хозяйствѣ, почему и является понятнымъ, что эти издѣлія всегда находятъ себѣ

сбыть среди крестьянскаго населенія. Кустарь-кузнецъ, сообразно времени года, изготовивъ значительное количество соотвѣтственныхъ издѣлій, самъ развозитъ ихъ по сосѣднимъ селамъ, въ предѣлахъ своего уѣзда.

Цѣны на кузнечныя издѣлія, въ среднемъ, установились слѣдующія: топоры 50 коп.—1 руб., лемехи 70 коп.—1 руб. 25 коп., косы и серпы 40—60 коп.

*Сапожный* промыселъ можно найти въ *Ахтырскомъ* и въ *Валковскомъ* уу.: въ Миньковской вол., въ с.Замосскомъ Кутѣ (27 ч.) и въ Валковской вол. (до 1,000 ч.); въ *Сумскомъ* у., въ с. Нижней Сыроваткѣ; въ *Лебединскомъ* у., въ Ворожбинской вол., въ сс. Ворожбѣ и Бишкинѣ (30 ч.), и въ Межиринской вол., въ сс. Межиринѣ и Костевкѣ. Изготавливается преимущественно кожанная обувь малороссійскаго образца, которая скунается прасолами на мѣстѣ и отправляется въ Екатеринославскую, Херсонскую и другія южныя губерніи. Цѣны на обувь слѣдующія: башмаки 75 коп.—3 р. 50 к., высокіе мужскіе сапоги отъ 2 до 5 руб.

*Гончарный* промыселъ встрѣчается въ с. Баромлѣ, *Ахтырскаго* у.; Котельниковѣ, Станичномѣ, *Богодуховскаго* у. (150 чел.). Кустари изготавливаютъ глиняную посуду, какъ простую, такъ и болѣе высокаго качества — поливную; главнымъ образомъ выдѣлываютъ горшки и миски, причемъ первые идутъ по цѣнѣ отъ 2 до 10 коп. за штуку, а вторыя отъ 2 до 5 коп. Та же посуда, но поливная, стоитъ вдвое дороже.

Мелкія гончарныя издѣлія сбываются исключительно на мѣстѣ производства.

*Кирпичъ* работаютъ 93 чел., въ с. Стецковкѣ, *Сумскаго* у., и 50 чел. въ Валковской вол., *Валковскаго* у.; при этомъ, въ послѣдней вол., кустари сами добываютъ себѣ глину и изготавливаютъ исключительно огнеупорный сортъ кирпича, который идетъ для печей и сахарныхъ заводовъ Харьковской и Полтавской губ. Кирпичъ слоб. Стецковки расходуется въ предѣлахъ Сумскаго у. Цѣны колеблются отъ 8 до 12 руб. за 1000 штукъ. Та же глина, которая идетъ на огнеупорный кирпичъ, сбывается кустарями на мѣстные заводы и на фаянсовую фабрику Кузнецова, въ Харьковскомъ уѣздѣ.

*Портняжество* встрѣчается въ с. Нижней Сыроваткѣ, *Сумскаго* у. и въ с. Замосскомъ Кутѣ (25 чел.), Миньковской волости, *Валковскаго* уѣзда.

Видѣлкой *кожъ* занимаются 6 чел. въ с. Самогавѣвѣ, Кра-снопольской вол., *Ахтырскаго* у., и 35 чел. въ г. Валкахъ, *Вал-ковскаго* у. Кустари работаютъ или самостоятельно, или принимаютъ въ обработку кожи отъ мѣстныхъ крестьянъ, преимущественно отъ кустарей-сапожниковъ. Сообразно съ этимъ и сбытъ первые нахо-дятъ въ г. Сумахъ и другихъ уѣздныхъ городахъ, тогда какъ издѣлія вторыхъ возвращаются къ ихъ давальцамъ. Цѣны стоятъ, въ среднемъ, слѣдующія: за обработку кожи 1 р. — 1 р. 50 к.; за готовую кожу, смотря по качеству ея и обработкѣ, отъ 5 до 12 руб.

*Шапочное* производство встрѣчается въ одномъ *Ахтырскомъ* у., гдѣ кустари работаютъ шапки и картузы, продавая ихъ исключитель-но на мѣстѣ: первыя до 80 к.—1 р. за штуку и вторыя до 25 к.—1 р. 50 к.

Изготовленіе *сельскохозяйственныхъ орудій* замѣчается въ с. Рай-Александровѣ, Николаевской вол., *Изюмскаго* у., гдѣ кустари ра-ботаютъ плуги и продаютъ ихъ отъ 25 до 35 руб. за одно-конные и 45—55 руб. за пароконные. Этотъ видъ кустарнаго про-мысла постепенно падаетъ, главнымъ образомъ, въ виду того, что озна-ченныя издѣлія не вполне соответствуютъ требованіямъ мѣстныхъ условій обработки почвы; болѣе же совершенныхъ образцовъ въ распро-ряженіи кустарей не имѣется. Сбытъ плуги находятъ среди мѣстныхъ крестьянъ; при этомъ, надо замѣтить, что кустари работаютъ только по заказамъ.

*Шорный* промыселъ встрѣчается только въ *Ахтырскомъ* у.; сбуруя, изготовленная кустарями, продается въ ближайшихъ уѣздныхъ городахъ отъ 4 до 10 руб.

Тканьемъ *холста* и *пряжей нитокъ* заняты женщины въ с. Ниж-ней Сыроваткѣ, *Сумскаго* у., и въ с. Мартыновкѣ, Мартыновской вол., *Лебединскаго* у. Нитки работаютъ для холста (пеньковья) и для сукна изъ овечьей волны).

---

## Тамбовская губернія.

(По 18 корреспонденціямъ).

Въ Тамбовской губ. кустарные промыслы весьма мало развиты; тѣ изъ нихъ, которые существуютъ, въ рѣдкихъ случаяхъ носятъ характеръ организованныхъ и постоянныхъ; по большей части производство кустарныхъ издѣлій играетъ роль второстепенную, и крестьяне отдаютъ ему лишь свободное отъ обычныхъ своихъ работъ время.

*Издѣлія изъ дерева.* Эти промыслы, сравнительно болѣе распространенные, съ каждымъ годомъ замѣтно падаютъ, что объясняется постояннымъ вздорожаніемъ лѣснаго матерьяла; при существующихъ низкихъ цѣнахъ на издѣлія работа для кустарей дѣлается весьма невыгодной; бывають случаи, когда кустарямъ приходится продавать свои издѣлія даже ниже той стоимости, въ которую они имъ самимъ обходятся.

Въ настоящее время производствомъ издѣлій изъ дерева занимаются: въ *Темниковскомъ* у., въ Веденяпинской вол., въ сс. Качеевъ и Такушевѣ (42 ч.); въ Аткаревской вол., въ сел. Каменкѣ (38 ч.); въ *Спасскомъ* у., въ Б. Майданской вол., въ сс. Матвѣевскомъ, Авдаловѣ и Авдаловскомъ Уметѣ (200 ч.); въ *Тамбовскомъ* у., въ Малоталинской вол., въ с. Тулиновкѣ (73 ч.), и въ Товольпанской вол., въ с. Казмикѣ (10 ч.), и главнымъ образомъ — въ с. Вановѣ, *Шацкого* у., въ которомъ до 1,000 чел. кустарей съ 1 мая по 1 октября изготовляютъ колеса; въ зимнее же время тѣ же кустари изготовляютъ всевозможныя издѣлія изъ дуба и дешеваго осиноваго лѣса.

Всѣ эти издѣлія очень невысокаго качества и не разнообразны: телѣги, сапи, дровни, кресла для возки зерна, колеса и колоды. Цѣны, какъ сказано выше, стоятъ, сравнительно съ стоимостью лѣснаго матерьяла, весьма низкія: сапи 1 р. 50 к.—3 р.; телѣги отъ 3 до 6 р.,

колеса—4—5 р. за станъ (4 кол.) и колоды — (въ зависимости отъ матерьяла и величины) еловые и осиновые, длиною 3 — 4 арш., толщиною 6—10 вершк. отъ 1½ до 3 руб.; дубовыя, толщиною 6—15 вершк., отъ 10 до 15 руб.

Отдѣльные кустари сел. Качеевки дѣлаютъ попытку строить нѣчто подобное такъ называемымъ касповскимъ дорожнымъ санкамъ; эти сани довольно чистой отдѣлки, обтягиваются циновкой и украшаются по краямъ бѣлою жестью, выбитой узорами. Работу эту единичные мастера начали производить лишь въ текущемъ году, почему точныя свѣдѣнія о цѣнѣ, спросѣ и сбытѣ выяснитъ мѣстнымъ корреспондентамъ не представилось возможнымъ. Сбытъ издѣлія изъ дерева находятъ преимущественно на мѣстѣ производства, удовлетворяя спросъ мѣстнаго населенія. Лишь отдѣльные мастера, приготовляющіе издѣлія сравнительно болѣе высокаго качества, продаютъ ихъ въ сосѣднихъ базарныхъ селахъ и городахъ. Въ совершенно особенныхъ условіяхъ стоитъ село Вановье, Шацкого уѣзда, откуда кустари вывозятъ свои издѣлія въ базарное село Алгасово, Моршанскаго у., гдѣ продаютъ ихъ покупателямъ, съѣзжающимъ туда изъ степныхъ уѣздовъ Тамбовской губ., а равно развозятъ гужемъ, преимущественно колеса, по ярмаркамъ Тамбовской и сосѣднихъ губ. Кромѣ того, тѣ же колеса отправляются по желѣзной дорогѣ въ Воронежскую губ. и въ область войска Донскаго.

Наряду съ этимъ промысломъ стоитъ *бондарное* производство, которое тоже переживаетъ тяжелое время, и также главнымъ образомъ вслѣдствіе дороговизны лѣснаго матерьяла и преимущественно тѣхъ породъ, которыя идутъ на изготовленіе обручей (орѣшникъ, дубнякъ, вязъ). Встрѣчается оно въ *Темниновскомъ* у., въ Веденяпинской вол., въ сс. Кочевѣ (25 ч.) и Таушевѣ, въ Ашкаревской вол., въ с. Анкаревѣ, въ Шацкомъ у., въ Дуткинской вол., с. Демидовѣ (4 ч.) и въ сс. Вановѣ и Чернышовѣ (100 ч.).

Изготавливаютъ кустари-бондари исключительно ведра и кадки, причемъ все различіе состоитъ лишь въ породѣ деревьевъ, которыя они берутъ для обработки; въ зависимости отъ этого измѣняется и цѣна на издѣлія; такъ, дубовая кадка стоитъ отъ 1 до 3 руб., осиновая отъ 25 до 75 коп., еловая отъ 50 коп. до 1 руб., ведра 5 — 10 коп.; кромѣ того, кустари нерѣдко обмѣниваютъ означенныя издѣлія на предметы первой необходимости.

Въ с. Тулиновкахъ, Малоналинской вол., Тамбовскаго у., существуетъ



*столлярное* производство, которымъ занято болѣе 70-ти человѣкъ, составляющихъ свои издѣлія непосредственно въ Тамбовѣ, по слѣдующимъ цѣнамъ: столы 3—20 р. за штуку, стулья 75 к.—3 р. за штуку, шкафы 10—20 руб., гардеробы отъ 10 до 25 руб., комоды 10—15 руб., буфеты отъ 20 до 75 руб.

Плетеніе *лаптей* встрѣчается въ видѣ промысла лишь въ сел. Шехмани и Свининѣ, Шехманской вол., *Липецкаго* у., гдѣ работаетъ до 100 чел., отправляющихъ свои издѣлія на базары въ сосѣднія села, гдѣ продаютъ ихъ отъ 10—15 коп. за пару.

*Вязанье чулокъ.* Сравнительно выгоднымъ промысломъ является вязанье чулокъ и перчатокъ, которыми занято громадное число женщинъ и дѣвушекъ, такъ что въ нѣкоторыхъ селеніяхъ *Тамбовскаго* у. поголовно всѣ женщины работаютъ эти издѣлія. Отмѣтить нужно слѣдующіе пункты, гдѣ сосредоточенъ этотъ промыселъ: с. Разказово, Большую Ликовицу, Серебряково, Кузьмину Гать, Коноплянку и Солнцево, Маноташинской и Больше-Ликовицкой (2,000 ч.) вол., а также въ Бондарской, Татарищенской и Митропольской вол., Тамбовскаго у. Издѣлія эти, хотя продаются и обмѣниваются по очень невысокой цѣнѣ, какъ то: чулки 25—45 коп. пара, перчатки 8 коп.; но, принимая во вниманіе полную обеспеченность сбыта ихъ и невысокую стоимость самаго матерьяла, этотъ промыселъ является все же серьезнымъ подспорьемъ въ мѣстномъ крестьянскомъ хозяйствѣ.

*Гончарнымъ* промысломъ занимаются въ с. Демидовѣ, Душкинской вол., *Шацкого* у. (90 ч.), и въ сс. Троицкомъ и Романовѣ, Романовской вол., *Липецкаго* у., гдѣ кустари изготовляютъ горшки и другую домашнюю посуду, продавая ее или на мѣстѣ производства, или отвозя ее въ Липецкъ. Стоимость этихъ издѣлій колеблется между 1<sup>1</sup>/<sub>2</sub>—3 руб. за сотню, въ зависимости отъ величины посуды и размѣровъ привоза ее въ городъ.

*Ткацкое* производство встрѣчается лишь въ сс. Двурѣчкахъ, Фашцевѣ, Фашцевской вол., *Липецкаго* у., и въ сс. Коноплянкѣ, Кузьминой Гати, Яблоновкѣ и Большой Липовицѣ, въ Б. Липовецкой вол., *Тамбовскаго* у., гдѣ женщины ткутъ холсты, грубое сукно, и ковры, продавая ихъ на мѣстныхъ базарахъ и въ Липецкѣ; цѣна на холстъ 8—12 к. арш., сукно 25—35 коп. арш. Относительно изготовленія ковровъ, какъ сообщаетъ мѣстный корреспондентъ, слѣдуетъ отмѣтить тотъ прискорбный фактъ, что этотъ видъ производства за послѣдній годъ совершенно прекратился, вслѣдствіе его крайней невыгодности, хотя

въ прежнее время въ той же мѣстности онъ имѣлъ сравнительно широкое распространеніе и занималъ собою большое число женскихъ рукъ.

*Веревки* вьютъ только въ одномъ селеніи Сосновской вол., *Елатомскаго* у., но точное число кустарей и размѣръ ихъ промысла выяснить не представилось возможности.

Выдѣлкой *овчины* занято до 50 чел. въ с. Большой Липовицѣ, *Тамбовскаго* у.; кустари берутъ работу издѣльно и получаютъ за обработку каждой овчины — 15 коп.

Производство *валенной обуви* можно найти въ с. Большой Липовицѣ (50 ч.), *Тамбовскаго* у., въ с. Кошкинѣ (90 ч.), *Лебедянскаго* у., въ с. Шешеховѣ, Аладинской вол., *Шацкого* у., гдѣ часть кустарей изготовляетъ валенки самостоятельно и продаетъ ихъ въ окрестныхъ селахъ (по 1 р. 20 — 2 р. 50 к. за пару) или отправляетъ партіями въ Тамбовъ; другая часть кустарей беретъ работу изъ готоваго матерьяла отъ крупныхъ хозяевъ и получаетъ 40 — 50 коп. съ пары.

Въ с. Романовѣ, Романовской вол., *Липецкаго* у., пятая часть населенія занимается изготовленіемъ *свиistlesъ*. Эти издѣлія продаются кустарями на мѣстныхъ базарахъ въ розницу и оптомъ, по 5 руб. за 1,000 штукъ.

---

## Пензенская губернія.

(По 15 корреспонденціямъ).

Пензенская губернія принадлежитъ къ числу тѣхъ мѣстностей, гдѣ кустарные промыслы не получили широкаго развитія и не отличаются своимъ разнообразіемъ. Наиболѣе распространеннымъ и окрѣпшимъ кустарнымъ промысломъ здѣсь нужно считать *сѣтевязальный промыселъ*. Главнымъ райономъ производства рыболовныхъ сѣтей является *Нижне-ломовскій уѣздъ* въ той своей части, которая захвачена волостями Головищинской, Верховской, Усть-Каремтской, Каменской, Студепецкой, Адикаевской и Кевдо-Мельситовской. Число кустарей, занимающихся вязаньемъ сѣтей, точно опредѣлить нельзя; но, очевидно, число это простирается до нѣсколькихъ тысячъ, если судить по отдѣльнымъ показаніямъ корреспондентовъ; такъ, въ с. Головищинѣ вяжутъ бредни до 800 женщинъ, въ с. Усть-Каремтѣ и д. Колычевѣ—вяжутъ разныя сѣти все женское населеніе, начиная съ 10-лѣтняго возраста. Промысломъ этимъ занимаются круглый годъ, за исключеніемъ 2—3 лѣтнихъ мѣсяцевъ, когда населеніе отдаетъ свой трудъ полевымъ работамъ. Вяжутъ кустари бредни, невода, наметки и вентери, преимущественно изъ пеньковой пряжи, часто доставляемой заказчиками; въ этомъ послѣднемъ случаѣ кустарь получаетъ за работу 3 коп. съ сажени сѣти. Но большинство сѣтевязальщицъ готовятъ нити для сѣтей сами, скручивая ихъ по 3 по 4 въ одну толстую нить. Немногія сѣтевязальщицы покупаютъ нити на ярмаркѣ, въ Нижне-ломовѣ. Сѣти, связанныя изъ покупныхъ нитокъ, обходятся дороже, но за то и при продажѣ оцѣниваются выше. Крупныя сѣти, а именно невода, достигающіе 60 сажень длины и 5 сажень ширины, вяжутся преимущественно изъ матерьяла заказчиковъ.

Цѣны на различныя сѣти стоятъ слѣдующія: бредни длиною въ 8 арш.—1 р. 50 к., эти-же бредни съ рукавомъ — 2 руб.; вентерь

25—30 коп.; пакидка 60—70 коп.; невода доходятъ въ цѣнѣ до 50 и даже 70 рублей.

Издѣлія свои кустари сбываютъ главнымъ образомъ мѣстнымъ скупщикамъ, которые отправляютъ сѣти болѣе всего въ область войска Донскаго. Посредничество скупщиковъ отражается вредно на заработкѣхъ кустарей, а именно: они роняютъ на сколько возможно цѣны на издѣлія и тѣмъ самымъ ниводятъ промыселъ на уровень бездоходности. Такое положеніе дѣла повлекло за собою то, что въ послѣдніе годы кустарное производство сѣтей въ Пензенской губ. стало нѣсколько сокращаться. Кромѣ скупщиковъ, приобретаютъ у кустарей сѣти рыбаки, промышленяющіе по р. Мокшѣ, но спросъ ихъ на сѣти выражается въ очень скромныхъ размѣрахъ, такъ что они въ сбытѣ кустарями сѣтей существенной роли не играютъ. Довольно значительное количество рыболовныхъ сѣтей сбывается кустарями на Казанской ярмаркѣ въ Нижне-ломовѣ.

Другимъ болѣе или менѣе выдающимся и распространеннымъ кустарнымъ промысломъ въ Пензенской губ. является обработка дерева.

Кустарныя издѣлія изъ дерева отличаются значительнымъ разнообразіемъ и распространены во всѣхъ уѣздахъ губерніи. Выдѣлываютъ здѣсь колеса и ободья, сани, розвальни, дровни, дуги, бочки, кадки, деревянную посуду, плетутъ корзины и кузовья, ткутъ рогожи и кульки, рѣжутъ изъ липы спичечную соломку и клеятъ коробки для спичекъ, дѣлаютъ рамы, сундуки, простую мебель, рѣшета и проч.

*Колеса и ободья* изготовляютъ въ с. Голицинѣ, *Нижне-ломовскаго* уѣзда (100 семействъ), въ с. Казенно-Майданскихъ Выселкахъ, *Наровчатскаго* уѣзда (50 семействъ, безъ участія женщинъ), въ сс. Коновкѣ, Рахманкѣ, Шенинѣ, Алексѣевкѣ и д. Уметѣ (во всѣхъ 244 мужчины и 40 подр.), *Керенскаго* уѣзда; эти-же кустари частію занимаются изготовленіемъ саней и дугъ. *Сани* разныхъ видовъ дѣлаютъ кустари сс. Шейна и Алексѣевки, *Керенскаго* уѣзда (127 мужчинъ), с. Польша, *Краснослободскаго* уѣзда (50 мужчинъ и 7 подростковъ) и въ нѣсколькихъ селеніяхъ *Инсарскаго* уѣзда. Деревянная посуда является преимущественно въ с. Голицинѣ, *Нижне-ломовскаго* уѣзда, гдѣ этимъ промысломъ занято до 300 семействъ. Спичечную соломку рѣжетъ очень большое число кустарей въ г. Нижне-ломовѣ и пригородныхъ слободахъ, а также въ с. Кувакѣ-Никольскомъ и дд. Андреевкѣ и Афонасьевкѣ; въ послѣднихъ трехъ селеніяхъ до 50 кустарей

плетутъ рѣшета, кузовья и корзины. Коробки для шведскихъ спичекъ клеятъ какъ въ самомъ Нижне-лотовѣ, такъ и въ ближайшихъ къ нему селеніяхъ. *Бондарничествомъ* занимается все мужское население с. Салтыковки, *Керенскаго* уѣзда, и 8 домохозяевъ въ с. Ново-Усадскихъ Выселкахъ. Рогожи и кульки ткутъ въ слѣдующихъ селеніяхъ *Краснослободскаго* уѣзда: въ с. Чукалахъ (200 мужч.), с. Ельпикахъ (1,000 мужч. и 300 женщ.), д. Софьинѣ (90 мужч. и 25 женщ.), д. Рубаевѣ (300 мужч. и 75 женщ.), Таткахъ (300 мужч. и 40 женщ.), д. Петровѣ (100 мужч. и 60 женщ.) и с. Никольскомъ (550 мужч. и 70 женщ.). Рамы, столы, стулья и сундуки изготовляютъ 226 кустарей въ волостяхъ Потинско-Слободской, Старо-Верхисенской, Сіялевско-Пятинской и Ямцинской, *Инсарскаго* уѣзда.

Цѣны на всѣ поименованныя издѣлія стоятъ слѣдующія: станъ колесъ отъ 3 до 8 руб., станъ ободьевъ отъ 1 р. 50 к. до 3 руб., сани необшитыя 2—2 р. 50 к., сани обшитыя 4—7 руб., дровни до 1 руб., розвальни отъ 1 до 3 руб., спичечная соломка 1 р. 40 коп. за миллионъ; коробки для спичекъ 20 коп. за тысячу, при чемъ крахмалъ для склеиванія коробокъ идетъ за счетъ мастера, бочки 5-ти ведерныя 30—40 коп., бочки 10-ти ведерныя 70—75 коп., кадка отъ 50 к. до 5 руб.; при этомъ умѣстно замѣтить, что на многихъ винокуренныхъ заводахъ деревянная посуда готовится также кустарями, которые обыкновенно нанимаются помѣсячно по 5—7 руб. въ мѣсяцъ на хозяйскихъ харчахъ. Лопаты продаются по 5 руб. за сотню; ложки простыя по 10 коп. за десятокъ, а ложки «корневыя» по 50 коп. за то-же количество. Рѣшета отъ 5 до 15 коп. за штуку, а корзины и кузовья, смотря по размѣру, но не выше 35 коп. за штуку. Дуги продаются отъ 20 к. до 1 руб. Кульки различаются по сортамъ и продаются сотнями по слѣдующимъ цѣнамъ: 1-го сорта 15 руб., 2-го сорта 14 руб. и 3-го сорта 6 руб., точно также сбываются и рогожи: 1-й сортъ 15 руб. и 2 сортъ 6 руб. за сотню. Мочало для кудей и рогожь кустари покупаютъ готовое по 60—85 коп. за пудъ; изъ пуда мочала выходитъ 12—15 рогожь. Рамы глухія продаются отъ 50 коп. до 1 руб. 20 коп., а рамы створчатныя отъ 1 р. 20 коп. до 2 руб. 50 коп. Сундуки, смотря по размѣру, отъ 1 руб. до 2 руб. 50 коп. Столы простыя до 2 руб. за штуку, а стулья отъ 50 коп. до 1 руб.; мебель готовится преимущественно по заказу.

Рынками сбыта для колесъ, ободьевъ, саней, бондарныхъ издѣлій, деревянной посуды, рамъ, сундуковъ, рѣшетъ и проч. служатъ пре-

имущественно сельскіе базары и уѣздные города Пензенской губ.; только незначительное количество колесъ отправляется въ г. Балашовъ, Саратовской губ., и г. Спасскъ, Тамбовской губ., а также въ послѣдній городъ вывозятъ дубовыя бочки, вмѣстимостью до 15 ведеръ. Спичечныя коробки и соломка поставляются главнымъ образомъ на двѣ большія фабрики въ Нижне-ломовѣ. Кулье и рогожи сбываются, главнымъ образомъ, скупщикамъ, которые отправляютъ этотъ товаръ въ разные города Имперіи, но больше всего въ Астрахань.

Слѣдуетъ замѣтить, что въ текущемъ году произошло паденіе цѣнъ почти на всѣ кустарныя издѣлія изъ дерева, что явилось слѣдствіемъ сокращенія на нихъ спроса. Понятно, такое положеніе вещей можетъ способствовать упадку промысла, который въ настоящее время, по недостатку и дороговизнѣ лѣса, и безъ того уже находится далеко не въ блестящемъ состояніи.

*Веревочный* промыселъ. Плетеніемъ канатовъ, веревокъ и бичевокъ занимаются сравнительно небольшое число кустарей въ с. Головинщинѣ (30 мужчинъ), *Нижне-ломовскаго* уѣзда, и въ г. Инсарѣ. Веревки и бичевки сбываются на мѣстныхъ базарахъ, а канаты, разцѣпываются по 3—4 руб. за пудъ и отправляются при посредствѣ скупщиковъ въ Астрахань.

Въ доставленныхъ свѣдѣніяхъ упоминается о существованіи въ Пензенской губерніи сапожнаго, шорнаго, шапочнаго, портняжнаго и ткацкаго (тканье тесьмы и поясовъ) промысловъ; но свѣдѣнія эти настолько недостаточны, что нельзя составить себѣ яснаго представленія какъ о развитіи промысловъ, такъ и о ихъ размѣрахъ. Одною лишь небезынтересною подробностью сопровождается сообщеніе о кустаряхъ-портныхъ деревень Бранчевки и Щербаковки, *Керенскаго* уѣзда, большинство которыхъ въ теченіи зимы расхаживаетъ по селамъ и шьетъ одежду на дому заказчиковъ. Эти «ходячіе» портные зарабатываютъ за зиму не болѣе 30 руб. Такой незначительный заработокъ они объясняютъ крестьянскою бѣдностью, «не позволяющей часто думать объ обновкахъ».

## Симбирская губернія.

(По 3 корреспонденціямъ).

---

Въ Симбирской губерніи распространены многіе виды кустарныхъ промысловъ, но точныхъ свѣдѣній о степени ихъ развитія, о мѣстахъ, гдѣ тѣ или иные изъ нихъ сосредоточены, а также о числѣ занимающихся ими кустарей не доставлено.

Извѣстно только, что существуютъ слѣдующія производства:

*Гончарное* (горшки, трубы и пр.) и *выдѣлка киртчи*.

*Производство продуктовъ скотоводства*: скорнячество, битье и валянье шерсти, приготовленіе валеной обуви и одежды, сапожничество, шитье рукавицъ, шорничество.

*Производство изъ дерева*: столярничество, выдѣлка оконныхъ рамъ, бондарство, выдѣлка ободьевъ, колесъ, саней, телѣгъ, гребней для пряжи, лопатъ, разсохъ, рѣшетъ, чашекъ, ложекъ, ковшей, корытъ и т. п. мелкихъ издѣлій.

*Производство изъ лыка и мочалы*: рогожъ, кулей, сидѣній для гнутой мебели, плетешковъ для телѣгъ, возковъ и т. п.

*Производство изъ желѣза*: слесарное и кузнечное.

*Производство сельскохозяйственныхъ орудій*: куклеотборныхъ машинъ, вѣялокъ и плуговъ. Существуютъ еще производства: красильное (крашенье пряжи), плетеніе рыболовныхъ сѣтей и выдѣлка мельничныхъ жернововъ. Кроме того, изготовляется: часы, музыкальные инструменты (гармоніи, фисгармоніи и пр.), картузы и шапки, переплеты для книгъ, бусы и т. д.

Въ *Мокшанскомъ уѣздѣ*, въ с. Богородскомъ, 60 человекъ изготовляютъ *бондарныя* издѣлія, въ д. Юрєвкѣ 85 кустарей выютъ *канаты*, въ с. Михайловскомъ около 40 кустарей бьютъ *коноплянное масло* и тамъ же около 30 чел. дѣлаютъ *горшки*.

Всѣ перечисленныя издѣлія находятъ сбытъ въ сосѣднихъ базарныхъ селахъ, причемъ цѣны на нихъ существуютъ слѣдующія: станъ колесъ отъ 2 р. 50 до 4 р. 50 к., ободья 1 р. 50 к. — 2 р. 50 к., телѣги 2 р. — 2 р. 50 к., сани 1 р. 50 к. — 3 р. 50 к., бочки 4 — 5 р., кадучки 1 р. — 2 р. 50 к., корыта 20 — 30 коп., дуги 30 к. — 1 р., корзины 15 — 30 к., рогожи 10 — 15 коп., мочало 50 — 65 к. за пудъ, капаты 30 — 60 к. за штуку, конопляное масло 3 р. 40 — 3 р. 60 к. за пудъ, горшки отъ 1 до 8 коп.

---



## Объ организациі учебной скорняжной мастерской.

(Отчетъ 1898 г. А. М. Соколова).

---

Постановленіемъ кустарнаго комитета было рѣшено организовать въ одномъ изъ уѣздовъ Нижегородской губерніи учебную скорняжную мастерскую для обученія кустарей-скорняковъ улучшеннымъ приемамъ выдѣлки и окраски тѣхъ сортовъ мѣховаго товара, производство которыхъ распространено въ названной губерніи. Въ свою очередь, нижегородское губернское земское собраніе, признавая всю важность учрежденія такой мастерской для пользы мѣстнаго скорняжнаго дѣла, сочувственно откликнулось на означенное предположеніе и выразило готовность принять въ учрежденіи мастерской свое участіе. Для ближайшаго ознакомленія съ мѣстными условіями, а также для соглашенія съ земствомъ относительно выбора мѣстности для учреждаемой мастерской и опредѣленія характера ея дѣятельности, я и былъ командированъ нѣвѣстнымъ лѣтомъ въ Нижній-Новгородъ.

Скорняжный промыселъ въ Нижегородской губерніи сосредоточенъ, главнымъ образомъ, въ Княгининскомъ и смежномъ съ нимъ Арзамасскомъ уѣздахъ, такъ что выборъ мѣста для мастерской ограничивался только этими двумя районами. Въ Княгининскомъ уѣздѣ центромъ мѣховаго промысла является село Большое Мурашкино, въ Арзамасскомъ — самый городъ Арзамасъ и подгороднія деревни — Кирилловка и Ямская. Въ виду различій, представляемыхъ промыслами означенныхъ районовъ по роду производимаго ими товара, вопросъ о томъ, которому изъ нихъ отдать предпочтеніе, приобретаетъ важное значеніе, такъ какъ отъ этого зависитъ будущая программа дѣятельности мастерской. Вслѣдствіе этого я считаю необходимымъ упомянуть здѣсь вкратцѣ о различіи промысловъ этихъ двухъ уѣздовъ. Въ селѣ Мурашкинѣ, какъ извѣстно, исключительной спеціальностью кустарей-скорняковъ является

ся выдѣлка и окраска разныхъ сортовъ овчины; промыселъ этотъ развить тамъ въ весьма крупныхъ размѣрахъ и мурашкинскіе скорняки пользуются повсемѣстною извѣстностью; многіе изъ нихъ уже превратились въ значительныхъ фабрикантовъ и образовали солидныя торговыя фирмы.

Недостатки производства сводятся, главнымъ образомъ, къ неудовлетворительности примѣняемыхъ кустарями красильныхъ пріемовъ, вслѣдствіе чего товаръ выходитъ грубымъ, матовымъ, не вполне и неравномерно прокрашеннымъ. Мѣстные красильщики сознаютъ всю непригодность своихъ пріемовъ и живо интересуются каждымъ техническимъ улучшеніемъ, приобрѣтеніемъ новыхъ рецептовъ и новѣйшими пріемами отдѣлки. Въ самое послѣднее время въ этомъ направленіи у нихъ даже кое что сдѣлано; такъ, напр., заводятся барабаны для мытья мѣховъ сыпучими матерьялами.

Въ то время, какъ мурашкинцы заняты исключительно овчиной, скорняки Арзамасскаго уѣзда занимаются, главнымъ образомъ, выдѣлкой звѣрковыхъ мѣховъ, а именно: заячьихъ, кошачьихъ, бѣличьихъ, хорьковыхъ и др., и только отчасти овчиной. Арзамасъ является главнымъ русскимъ центромъ по выдѣлкѣ кошачьяго мѣха, въ которой мѣстные мастера достигли возможнаго совершенства; но вмѣстѣ съ этимъ ими вовсе не примѣняется, за неумѣніемъ, окраска мѣховъ, а, между тѣмъ, примѣненіе ея могло бы значительно увеличить цѣну и сбытъ нѣкоторыхъ малоцѣнныхъ сортовъ кошки. Хорьковый мѣхъ точно также поступаетъ на рынокъ въ неподдѣченномъ видѣ. Довольно значительно распространено также въ Арзамасѣ подкрашиваніе заячьихъ мѣховъ подъ лисицу; но эта весьма примитивная и грубая подкраска (посредствомъ окиси желѣза), могущая удовлетворить только самыхъ невзыскательныхъ потребителей, (каковыми являются татары и мелкіе портные, употребляющіе этотъ мѣхъ для подшивки рукавовъ въ дешевыхъ лисьихъ шубахъ) почти вовсе не повышаетъ цѣну натурального товара; наоборотъ, благодаря тому, что подкраскѣ подвергаются низшіе сорта зайца, обыкновенно съ цѣлью замаскировать какіе либо недостатки природной окраски или неудаляемыя пятна, крашеный заяцъ продается часто по цѣнѣ болѣе дешевой, чѣмъ натуральный-бѣлый. Эта поддѣвка зайца составляетъ все же характерную особенность промысла въ Арзамасскомъ уѣздѣ. Въ прежнія времена въ немъ занимались въ довольно широкихъ размѣрахъ и скорняжествомъ овчины, но промыселъ этотъ перешелъ теперь почти все-

дѣло въ Мурашкино и сохранился въ Арзамасскомъ уѣздѣ лишь въ незначительномъ числѣ заведеній.

Такимъ образомъ мѣховой промыселъ Арзамасскаго уѣзда въ сравненіи съ Княгининскимъ, уступая послѣднему въ размѣрахъ производства, представляетъ большое разнообразіе въ сортахъ выдѣлываемаго товара. Что же касается техническихъ недостатковъ, особенно по части окраски и окончательной отдѣлки товара, то въ этомъ отношеніи оба района находятся почти въ одинаковыхъ условіяхъ. Но въ экономическомъ отношеніи положеніе арзамасскихъ кустарей хуже мурашкинскихъ, особенно по деревнямъ. При всей своей кропотливости и грязи, работа арзамасца является крайне малоприбыльной, отчасти по причинѣ малоцѣнности обрабатываемаго товара (заяць, кошка), главнымъ же образомъ благодаря существующей организаціи отношеній между работающими и хозяевами.

Все мѣховое дѣло Арзамасскаго уѣзда находится въ рукахъ 10—15-ти крупныхъ хозяевъ, которые эксплуатируютъ кустаря, сбывая плату до minimum'a. Только у нѣкоторыхъ изъ нихъ есть въ городѣ свои мастерскія, гдѣ главнымъ образомъ производится подборъ и сшивка мѣховъ, скорняжная же работа (выдѣлка шкуръ) отдается въ деревни. Остальные хозяева не имѣютъ и такихъ мастерскихъ и весь товаръ сдаютъ на руки. Здѣсь происходитъ то же, что и всюду при такомъ веденіи дѣла: отъ хозяевъ товаръ принимаютъ наиболѣе крупные мастера и, въ свою очередь, сдаютъ его болѣе мелкимъ кустарямъ или обрабатываютъ его въ своихъ мастерскихъ, нанимая изъ среды ододеревенцевъ рабочихъ за совершенно ничтожную плату. Но и помимо этого населеніе Арзамасскаго уѣзда бѣднѣе населенія Княгининскаго и по скудости почвы, почти непригодной къ земледѣлію, и по отсутствію побочныхъ заработковъ. Такимъ образомъ, поднятіе и улучшеніе скорняжнаго промысла въ Арзамасскомъ уѣздѣ должно существенно отразиться на его благосостояніи, такъ какъ этотъ промыселъ является довольно важнымъ побочнымъ ресурсомъ для населенія.

Исходя изъ этого соображенія, нижегородское губернское земство предположило учредить проектируемую мастерскую въ Арзамасскомъ уѣздѣ и именно въ городѣ Арзамасѣ. Но и помимо этихъ соображеній, учебная мастерская во всякомъ случаѣ была бы желательнѣе въ г. Арзамасѣ, такъ какъ промыселъ въ немъ является болѣе широкимъ въ отношеніи разнообразія сортовъ обрабатываемаго товара, а,

слѣдовательно, и образовательное значеніе мастерской будетъ полнѣе и разностороннѣе. Село Мурашкино отстоитъ отъ города Арзамаса всего въ 80 верстахъ и мурашкинцы, желающіе поучиться, всегда могутъ посѣтить мастерскую; наконецъ, изъ мастерской время отъ времени можно командировать во всѣ направленія того или другого изъ мастеровъ, на болѣе или менѣе продолжительное время, въ качествѣ инструктора. Въ силу всего вышезложеннаго я, съ своей стороны, тоже присоединяюсь къ предложенію земства избрать Арзамасъ, какъ мѣсто будущей учебной мастерской.

Главнымъ назначеніемъ проектируемой мастерской должно явиться распространеніе среди мѣстныхъ кустарей тѣхъ техническихъ знаній, улучшеній приѣмовъ и рецептовъ для очистки и окраски мѣховъ, которые подняли бы достоинство кустарныхъ издѣлій, увеличили бы на нихъ спросъ, а тѣмъ самымъ и заработокъ кустаря. Распространеніе необходимыхъ приѣмовъ и знаній будетъ совершаться путемъ практическаго обученія въ мастерской, причѣмъ хорошій ученикъ-работчій со временемъ можетъ сдѣлаться инструкторомъ и понесетъ свои знанія въ то село или деревню, откуда поступить въ мастерскую. Но помимо этого мастерская можетъ стать въ недалекомъ будущемъ посредникомъ между кустаремъ и потребителемъ и такимъ образомъ въ извѣстной степени можетъ оградить кустаря отъ эксплуатаціи крупныхъ хозяевъ. Даже непосредственно, установивъ плату рабочему-кустарю, мастерская окажетъ уже свое полезное вліяніе, поднявъ его заработокъ и создавъ большимъ мастерскимъ нѣкоторую конкуренцію, въ силу которой должно современемъ измѣниться теперешнее положеніе дѣла.

Учреждаемая учебная мастерская, кромѣ опредѣленнаго штата служащихъ, должна бы имѣть 10—12 учениковъ-работчихъ, которые, изучивъ, въ теченіе 1—2 лѣтъ въ послѣдовательномъ порядкѣ скорняжное и красильное для мѣховъ производство, будутъ выходить хорошо подготовленными по своей специальности. Мастерская, кромѣ всѣхъ необходимыхъ приспособленій, орудій и матеріаловъ, должна быть снабжена оборотнымъ капиталомъ и поставлена на началахъ коммерческаго предпріятія, съ такимъ расчетомъ, чтобы производимыя ею издѣлія вполнѣ или хотя отчасти окупали дѣлаемые на нее расходы.

Въ постоянный штатъ мастерской должны войти: 3 мастера изъ опытныхъ работчихъ (красильщикъ для сплошной черной окраски овчинъ, другой—для подцвѣтки звѣрковыхъ шкуръ и третій—скор-

някъ - сырейщикъ) и завѣдующій хозяйственной и административной частями, который желателенъ съ техническимъ образованіемъ. Менѣе этихъ 4-хъ лицъ штатъ мастерской установить нельзя, главнымъ образомъ потому, что каждая названная отрасль скорняжнаго дѣла требуетъ своего спеціалиста, ибо пайти въ настоящее время одно лицо, совмѣщающее въ себѣ всѣ эти три спеціальности, къ сожалѣнію, невозможно.

Нижегородское губернское земство, отнесясь съ горячимъ сочувствіемъ къ проектируемой министерствомъ земледѣлія и государственныхъ имуществъ мастерской, предложило отъ себя расходы по приобрѣтенію или найму необходимыхъ помѣщеній, какъ то: для самой мастерской, для общежитія рабочихъ, для квартиръ служащихъ, а также по содержанию и ремонту ихъ, оборотный капиталъ для мастерской въ необходимомъ размѣрѣ и содержаніе отъ себя 5—6 чел. платныхъ рабочихъ учениковъ (съ окладомъ 8—10 р. въ мѣсяць).

Въ виду огромнаго значенія проектируемой министерствомъ мастерской для всего русскаго кустарнаго скорняжества, желательно бы было, чтобы оно, въ свою очередь, оказало поддержку этому дѣлу, помимо единовременнаго расхода по обзаведенію мастерской всѣмъ необходимымъ, назначеніемъ ежегодной субсидіи, размѣры которой дали бы возможность содержать необходимый штатъ мастерской и хотя бы 5—6 учениковъ-рабочихъ; это составило бы единовременный расходъ въ 700 руб. и постоянный въ 3.480—3.720 руб. въ годъ по разсчету:

#### Единовременный расходъ:

колоды, скобы, косы, тушики и проч. на 10—	
12 чел. рабочихъ . . . . .	100 р.
правильныя доски, козла, лавки, столы . . . . .	60 »
бочки, чаны, кадки . . . . .	60 »
моечный барабанъ и грѣлка къ нему . . . . .	200 »
сѣтчатый барабанъ для отпыливанія . . . . .	80 »
разныхъ матеріаловъ: овсяной муки, красокъ, протравъ и проч. на . . . . .	200 »

Итого . . . . . 700 р.

Постоянный расходъ:

жалованье завѣдующему . . . . .	1.200 р.
» 3 мастерамъ, по 600 р. = . . . .	1.800 »
» 5—6 ученикамъ-рабочимъ, по 8—	
10 р. въ мѣсяцъ . . . . .	480 — 720 »
	<hr/>
Итого . . . . .	3.480 — 3.720 р.

Помощь эта при значительномъ матерьяльномъ вкладѣ земства сразу поставила бы мастерскую на должную высоту и, несомнѣнно, мастерская въ непродолжительномъ времени уже внесетъ улучшения въ общую постановку скорняжнаго кустарнаго промысла въ Нижегородской губерніи.

---

## Устройство замочной и личильной мастерскихъ въ Павловскомъ районѣ, Нижегородской губ.

(Изъ отчета 1898 г. А. А. Алова).

Согласно порученію министерства земледѣлія, мною были осмотрѣны замочная мастерская въ с. Павловѣ и личильная въ с. Тумботинѣ, устраиваемыя Нижегородской губернской земской управой при содѣйствіи названнаго министерства \*).

Первая мастерская предназначается для поддержанія мѣстнаго кустарнаго замочнаго производства, которое въ силу, главнымъ образомъ, конкуренціи крупнаго машиннаго производства и нѣкоторыхъ другихъ причинъ, какъ то: незнакомства съ рынками, новыми типами замковъ и т. п., съ каждымъ годомъ падаетъ и положеніе кустаря становится очень безотраднымъ. Предоставленные самимъ себѣ въ этой экономической борьбѣ, въ которой на сторонѣ крупнаго производства находятся капиталъ и послѣднее слово техники, кустари, будучи не въ силахъ улучшить свое производство, вступили на путь удешевленія издѣлій при посредствѣ чрезмѣрнаго удлиненія рабочаго дня и ухудшенія приѣмовъ выработки замковъ. Имѣется въ виду лишь одно—сдѣлать, по возможности, большее количество замковъ въ день, что достигается увеличеніемъ числа рабочихъ часовъ и ухудшеніемъ качества производства. Кое-какъ склепанный замокъ, въ которомъ части пригнаны очень небрежно, безъ всякой браковки поступаетъ на мѣстный рынокъ. Уже впередъ можно съ увѣренностью сказать, что подобный способъ борьбы не доставитъ побѣды кустарю, ибо такимъ отношеніемъ къ производству кустари въ концѣ губятъ его и готовятъ въ ближайшемъ будущемъ полное его паденіе.

\*) На устройство упомянутыхъ двухъ мастерскихъ министерство землед. и госуд. имущ. ассигновало въ пособіе Нижегород. губ. земству 8000 руб.

Губернское земство, сознавая тяжелое положеніе замочнаго производства, пришло къ заключенію, что только путемъ усовершенствованія технической стороны промысла возможно удешевленіе и улучшеніе издѣлій и что путемъ ознакомленія кустаря съ новыми типами замковъ, имѣющихъ спросъ на рынкѣ, можно оказать существенную поддержку падающему промыслу. Подобное усовершенствованіе производства земство нашло возможнымъ осуществить при посредствѣ образцовой замочной мастерской, которая, кромѣ ознакомленія кустарей съ новыми сортами замковъ и съ болѣе совершенными приѣмами выдѣлки ихъ, могла бы снабжать кустарей готовыми (штампованными) частями нѣкоторыхъ сортовъ замковъ и отпускать на болѣе или менѣе подходящихъ условіяхъ штампы, при помощи которыхъ возможно ускорить и удешевить выдѣлку замковъ и въ то же время улучшить технику производства.

Далѣе, въ послѣднее время стало обращать на себя вниманіе нарождающееся кустарное производство улучшенныхъ земледѣльческихъ орудій и машинъ. Земство, желая, съ одной стороны, снабжать крестьянъ подобными орудіями, съ другой—научить кустарей правильно ихъ строить, — рѣшило устроить при замочной мастерской отдѣленіе для выдѣлки наиболѣе простыхъ земледѣльческихъ орудій и машинъ, какъ-то: плуговъ, боронъ и вѣялокъ.

Въ настоящее время замочная мастерская съ отдѣленіемъ для производства сельскохозяйственныхъ орудій построена и надлежащимъ образомъ оборудована. Мастерская помѣщается частью въ зданіи мѣстнаго ремесленнаго училища, частью въ небольшой, вновь воздвигнутой, пристройкѣ. Въ отдѣленіи ремесленнаго училища расположены станки: сверлильные, токарные, небольшой строгальный, нѣсколько штамповъ, изъ которыхъ одинъ приводный для выдавливанія крышекъ крупныхъ замковъ. Вдоль стѣнъ и посрединѣ размѣщены верстаки съ слесарными принадлежностями. Здѣсь главнымъ образомъ происходятъ выдѣлка мелкихъ частей и сборка ихъ, а также изготовленіе земледѣльческихъ орудій; въ этомъ же зданіи помѣщаются небольшая столярная мастерская и кладовыя. Новая пристройка вмѣщаетъ кузницу на нѣсколько горновъ, комнату, предназначенную для литейной (земство намѣрено обзавестись собственнымъ литьемъ и также построить печь для изготовленія мелкихъ частей изъ ковкаго чугуна) и котельное отдѣленіе, въ которомъ поставленъ локомобиль въ 12 лш. силъ, приводящій въ движеніе станки и вентиляторъ мастерской. Оборудованіе приближается къ концу, оно большею частью произведено хо-



зайственнымъ способомъ; напр., штампы какъ для замковъ, такъ и для производства плуговъ, за исключеніемъ литья, изготовлены въ мастерской; точно также сдѣланы различныя поковки какъ для замочной, такъ и для личильной мастерской, о которой будетъ сказано ниже.

Въ мастерской уже идетъ работа. Во время моего посѣщенія работало человѣкъ 30, изъ которыхъ на половину подростки. Какъ взрослые, такъ и мальчики работаютъ за условленную плату. Дѣло поставлено такъ, что каждый мальчикъ-работчій ознакомляется съ выдѣлкой всѣхъ составныхъ частей того или иного типа замка, примѣняя при этомъ въ широкихъ размѣрахъ ручную штамповку; окончательная сборка также пройдетъ чрезъ ихъ руки. Въ концѣ концовъ работчій детально усвоитъ приемы приготовленія замка, въ частности такихъ сортовъ, выдѣлка которыхъ неизвѣстна въ Павловскомъ районѣ, но которые въ большомъ спросѣ на рынкѣ. Мастерская старается достичь того, чтобы работчій былъ въ состояніи самостоятельно, быстро и въ то же время вполне чисто изготовить любой сортъ замка, такъ, чтобы замки прочностью и отдѣлкой могли бы конкурировать съ заводскими издѣліями. Снабженіе кустарей штампованными частями уже составило отрасль дѣятельности мастерской, причѣмъ были запросы на ручные штампы со стороны кустарей.

Вторая мастерская губернскаго земства — *милльная*, въ с. Тумботинѣ, преслѣдуетъ совсѣмъ иныя цѣли: она имѣетъ своимъ назначеніемъ создать болѣе или менѣе гигиеническія условія работы и быть въ этомъ отношеніи образцомъ для подобныхъ заведеній, находящихся въ окрестности. Работа личильниковъ—лицъ занятыхъ шлифовкой стальныхъ и желѣзныхъ издѣлій, какъ-то: ножницъ, ножей, вилокъ и т. п., относится къ числу наиболѣе антигигиеничныхъ, такъ какъ при шлифовкѣ переходитъ въ воздухъ огромное количество желѣзной и песчаной пыли, которая вдыхается рабочими; частицы эти имѣютъ острые неровные края и неправильную форму поэтому при соприкосновеніи съ тканью дыхательныхъ органовъ, пыль вызываетъ въ организмѣ сильное раздраженіе, что ведетъ къ очень серьезнымъ легочнымъ заболѣваніямъ. Въ виду того обстоятельства, что отдѣльные кустари не въ состояніи каждый себѣ устроить станокъ для шлифовки, (для этого необходима значительная двигательная сила), съ давнихъ поръ появились частные предприниматели, которые, устраивая обширныя помѣщенія съ двигателемъ и приводами, мѣста въ нихъ отдаютъ въ аренду кустарямъ за опредѣленную плату. Преслѣдуя лишь коммерческую сторону, хозяева

подобныхъ личильныхъ заведеній нисколько не заботятся о гигиенической сторонѣ мастерскихъ и, благодаря чрезмѣрной тѣснотѣ, скученности и отсутствію какой либо вентиляціи, дѣйствіе ѣдкой пыли было весьма разрушительно.

Земство, принимая близкое участіе въ заботахъ о народномъ здоровіи, не могло не обратить своего вниманія на обстановку работы и пришло къ мысли о необходимости устроить образцовую личильную мастерскую, снабженную вытяжными аппаратами, при посредствѣ которыхъ ѣдкая пыль сильною струею воздуха будетъ выноситься наружу и, такимъ образомъ, уже не будетъ оказывать разрушительнаго дѣйствія на организмъ рабочихъ. Для этой цѣли, какъ извѣстно, могутъ служить эксгаусторы, установленныя при станкахъ, при помощи которыхъ улавливается пыль на самомъ мѣстѣ ея возникновенія и отводится въ сторону.

Земская личильня представляетъ каменное, двухъэтажное довольно обширное (въ 16 оконъ) зданіе, рассчитанное болѣе, чѣмъ на 100 станковъ. Станки расположены вдоль стѣнъ и посрединѣ комнатъ. Во время моего посѣщенія происходила укладка приводныхъ валовъ и установка самихъ станковъ. Каждый станокъ будетъ окруженъ желѣзнымъ футляромъ, чрезъ который пыль воздушной струей вытяжного вентилятора будетъ выноситься наружу. Свѣжій воздухъ, взамѣнъ испорченнаго, будетъ притекать снаружи и предъ входомъ въ мастерскую нагрѣваться, путемъ непосредственнаго соприкосновенія съ батареями парового отопленія. Притокъ его рассчитанъ въ размѣрѣ 400 куб. саж. въ часъ. Рядомъ съ мастерской имѣется котельное отдѣленіе, въ котормъ поставлена и паровая машина, а въ главномъ зданіи отведена небольшая комната для приѣма больныхъ.

Земская управа рассчитывала къ осени закончить вполнѣ оборудованіе обѣихъ означенныхъ выше мастерскихъ и предоставить ихъ затѣмъ въ пользованіе кустарей.

## Производство плуговъ въ слоб. Бѣловодскѣ.

(Отчетъ 1898 г. А. А. Алова).

---

Производство плуговъ въ слободѣ Бѣловодскѣ, Старобѣльскаго уѣзда, Харьковской губерніи относится къ числу новыхъ промысловъ, возникшихъ лишь только въ послѣднее время подъ влияніемъ запросовъ мѣстнаго населенія на болѣе или менѣе улучшенныя сельскохозяйственныя орудія и машины. И здѣсь, какъ мнѣ не разъ уже пришлось указывать, своимъ возникновеніемъ данный промыселъ всецѣло обязанъ проявляющемуся сознанію въ средѣ крестьянскаго населенія, что старыя орудія далеко несовершенны, что работа ими тяжела, что результаты вспашки очень неудовлетворительны; посему и явилось стремленіе обзавестись лучшими орудіями, что напло удовлетвореніе въ издѣліяхъ мѣстныхъ кузнецовъ. Ранѣе всѣхъ плуги стали дѣлать кустари кузнецы Семень Павловъ и Кувичко; образцомъ имъ послужилъ мѣстный малороссійскій сабань. Изготовленные ими плуги такъ понравились крестьянамъ, что въ скоромъ времени кустари не были уже въ состояніи удовлетворить всѣ требованія на издѣлія. Такой усиленный спросъ вызвалъ расширеніе промысла и многіе кузнецы перешли къ производству плуговъ, такъ что къ концу 1887 года, съ котораго началось вообще дѣло, выдѣлкой плуговъ было занято 8 кузницъ. Въ слѣдующіе года еще нѣкоторые кузнецы стали готовить плуги и въ 1895 году насчитывалось уже 16 мастеровъ. Въ настоящее время этимъ промысломъ занято лишь только 10 кузницъ: сокращеніе произошло на счетъ смерти старыхъ мастеровъ, а новыхъ самостоятельныхъ еще пока не прибыло, но въ тоже время нѣсколько увеличилось число наемныхъ рабочихъ и мальчиковъ. Вообще число лицъ, занятыхъ въ данномъ промыслѣ, по сравненіи съ 1895 годомъ уменьшилось лишь на 25 человѣкъ.

Изъ II таблицы \*) видно, что большинство кузнецовъ не мѣстные жители, а изъ г. Старобѣльска, находящагося въ 50 верстахъ отъ слободы. Эти кузнецы ранѣе работали въ Луганскѣ на казенномъ чугунолитейномъ заводѣ, съ прекращеніемъ дѣйствія котораго, потерявъ заработокъ, поселились въ слоб. Бѣловодскѣ, найдя здѣсь выгодную работу въ изготовленіи плуговъ. Нѣкоторые изъ нихъ впрочемъ вполне мѣстные кузнецы, какъ по мѣстожительству, такъ и потому, что съ самаго начала своего ремесла занимались имъ въ слободѣ. Сельскимъ хозяйствомъ эти кузнецы не занимаются, да вообще населеніе слободы (которое по послѣдней переписи достигло почти 15.000 человѣкъ), въ большинствѣ торговое, занятое скупкой хлѣба, скота и т. п. Бѣловодскъ—торговый пунктъ, который нѣсколько лѣтъ тому назадъ игралъ очень значительную роль, являясь какъ бы центромъ по сбыту хлѣба; но теперь значеніе его сильно уменьшилось благодаря тому, что желѣзныя дороги обошли его и онъ оказался лишеннымъ дешевыхъ и удобныхъ путей сообщенія. Самая ближайшая станція желѣзной дороги (ст. Чертково, К.-В.-Ростовской ж. д.) находится въ 45 в.; посему вывозъ разныхъ сельскихъ продуктовъ сильно затрудненъ и возможенъ пока стоитъ хорошая погода. Въ настоящее время предполагается соединеніе сл. Бѣловодской и Старобѣльска съ сѣтью ж. д.; тогда, надо думать, что Бѣловодску вернется прежнее, утраченное нынѣ, торговое значеніе.

Образцомъ для выдѣлки плуговъ бѣловодскимъ кузнецамъ послужилъ, какъ это было сказано выше, малороссійскій сабанъ—обыкновенное орудіе пахоты мѣстныхъ жителей и вообще крестьянъ почти всей степной черноземной полосы. Общее устройство сабана болѣе или менѣе извѣстно, также общезвѣстны недостатки, присущіе ему, благодаря которымъ получается такая обработка почвы, которая не можетъ удовлетворить порядочнаго хозяина; кромѣ того, работа сабаномъ требуетъ очень большой затраты мускульной силы животныхъ, въ то же время производительность орудія незначительна: три, четыре пары воловъ въ продолженіи длиннаго лѣтняго дня вспашутъ только  $\frac{1}{2}$  —  $\frac{3}{4}$  десятины. Кузнецы въ своихъ издѣліяхъ слѣпо подчинились этому образцу. Въ конструктивномъ отношеніи ихъ плуги почти ничѣмъ не отличаются отъ сабана, только деревянныя части въ немъ соответственно замѣнены желѣзными. Въ сабанѣ, какъ извѣстно, отвалъ, состоящій изъ дере-

---

\*) См. Приложение.

вянной доски, установленъ почти подъ прямымъ угломъ къ лемеху; здѣсь, точно также, отвалъ, состоящій изъ прямого, почти безъ всякаго изгиба, желѣзнаго листа, укрѣпленъ въ вертикальномъ положеніи относительно лемеха. Деревянные грядиль, ручки, подошва замѣнены соотвѣтственно желѣзными; этимъ и исчерпывается разница между сабаномъ и бѣловодскимъ плугомъ, исключая такихъ деталей, какъ скрѣпы и т. п. Едва ли ихъ можно назвать издѣліе бѣловодскихъ кустарей—плугомъ, ибо съ понятіемъ плугъ связано извѣстное предствленіе о формѣ и взаимномъ расположеніи работающихъ частей его; между тѣмъ, здѣсь этого ничего, строго говоря, нѣтъ, что будетъ ясно видно изъ нижеслѣдующаго описанія. «Бѣловодскій плугъ» весь сдѣланъ изъ желѣза, основаніемъ его служить рама, состоящая изъ изогнутыхъ подъ прямымъ угломъ концовъ двухъ ручекъ; нижняя часть лѣвой ручки непосредственно соединена съ подошвой и полевой доской плуга. Изогнутый, желѣзный грядиль, толщиной  $1\frac{3}{8}''$ — $5\frac{1}{8}''$ , скрѣпленъ однимъ своимъ концомъ съ пяткой такъ, что свободно можетъ вращаться на винтѣ. Между рамой (подошвой) и грядилемъ укрѣплена стойка, въ верхней части которой сдѣланъ прорѣзъ, чрезъ который проходитъ винтъ грядиля, прикрѣпляющій его къ стойкѣ. Опуская или поднимая грядиль относительно стойки можно регулировать глубину вспашки; чтобы во время работы грядиль не могъ измѣнять своего положенія — имѣется упорный винтъ, который проходитъ черезъ колѣнчатую планку (составляющую одно цѣлое съ грядилемъ) и упирается въ верхній конецъ стойки. Отвалъ привинчивается къ стойкѣ и правой ручкѣ, длина его отъ 1—до  $1\frac{1}{4}$  арш., ширина у стойки 7—9 вершк.; онъ почти прямой, лишь только верхній край немного изогнуть. Лемехъ представляетъ равнобедренный треугольникъ, длина лезвія котораго равна 10—13 в., а ширина 7—9 в.; онъ прикрѣпляется къ особой планкѣ, которая составляетъ одно цѣлое съ подошвой и полевой доской корпуса. Ножъ, длиною  $10\frac{1}{2}$ — $12\frac{1}{2}$  в., прикрѣпляется при посредствѣ скобы съ винтомъ къ грядилю.

Нѣкоторые мастера строятъ нѣсколько иного вида плуги, которые главнымъ образомъ отличаются тѣмъ, что отвалъ прикрѣпляется не плотно къ правой ручкѣ, а подвижно на винтѣ, такъ что его можно поворачивать и составлять разные углы къ линіи тяги, да и самая форма бываетъ нѣсколько иная—отвалъ въ верхней своей части имѣеть цилиндрическую форму. Но эти послѣдніе плуги мало покупаются и потому приготовляются они въ незначительномъ количествѣ.

Плуги строятся въсколькихъ размѣровъ, смотря по требованію; но въ большомъ спросѣ орудія, принаровленные на силу двухъ, трехъ паръ воловъ. Принято различать плуги между собой по вѣсу и толщинѣ грядила. Въ нижеслѣдующей таблицѣ А сгруппированы нѣкоторыя данныя относительно изготовляемыхъ плуговъ:

Т а б л и ц а А.

	Цѣна безъ передка.	Размѣръ грядила въ вершкахъ.	Вѣсъ плуга безъ передка.	Вѣсъ плуга съ передкомъ.	Цѣна плуга съ передкомъ.	Производительн. въ работ. день.	Сила тяги:	
							лошадей.	воловъ.
I	7 р.	—	1 п. 30 ф.	3 п. 10 ф.	15 р.	$\frac{1}{4} - \frac{1}{2}$	2	2
II	8 »	1 $\frac{1}{8}$ ''	2 » 4 »	4 » — »	16 »	$\frac{1}{2} - \frac{3}{4}$	2	4
III	10 »	1 $\frac{1}{2}$ ''	2 » 20 »	4 » 10 »	18 »	$\frac{3}{4} - 1\frac{1}{2}$	3	4
IV	12 »	1 $\frac{3}{8}$ ''	2 » 30 »	4 » 20 »	20 »	$\frac{3}{4} - 1$	3	6
V	15 »	—	3 » 10 »	5 » —	25 »	1	4	6
VI	17 »	—	4 » —	6 »	27 »	1	4	8

Наибольшимъ спросомъ пользуются плуги, отмѣченные цифрами II, III и IV; въ большинствѣ случаевъ приобрѣтаются они безъ передковъ, ибо крестьяне прилаживаютъ къ нимъ свои телѣжные передки. Нельзя сказать, чтобы это было практично, такъ какъ передки эти являются неприспособленными къ данному назначенію, но крестьяне мало обращаютъ на это вниманіе; нерѣдко можно встрѣтить передки съ одинаковыми колесами и, кромѣ того, значительно большихъ размѣровъ, чѣмъ слѣдуетъ быть сообразно съ размѣрами самого орудія.

Производство плуговъ сосредоточено въ кузницахъ, которыхъ въ настоящее время насчитывается, какъ сказано выше, только десять. Кузница — довольно просторное зданіе, построена, какъ всѣ вообще мѣстныя зданія, изъ деревяннаго сруба, обмазаннаго толстымъ слоемъ глины съ обѣихъ сторонъ и затѣмъ тщательно выбѣленнаго. Большою частью кузницы приспособлены на 2 горна, но есть и на большее число горновъ. Обстановка кузницъ крайне бѣдная, — нѣтъ никакихъ механическихъ приспособленій — ни сверлильныхъ, ни винторѣзныхъ станковъ, ни прессовъ, ни ножницъ; даже кузнечно-слесарные инструменты преимущественно своего издѣлія и, конечно, очень неудовлетворительны. При наличности подобныхъ собственныхъ инструментовъ и при отсут-

ствіи тѣхъ или иныхъ станковъ можно а рѣшѣ уже сказать, что издѣлія бѣловодскихъ кустарей не могутъ быть удовлетворительны, что въ дѣйствительности и подтвердилось.

Матеріаломъ для изготовленія плуговъ идетъ исключительно желѣзо различныхъ сортовъ, смотря по своему назначенію. Желѣзо приобрѣтается или у мѣстныхъ бѣловодскихъ торговцевъ, или же въ гг. Луганскѣ и Воронежѣ. Цѣны на мѣстѣ стоятъ слѣдующія: сортовое желѣзо—2 р. 40 к. пудъ, котельное—3 р. 20 к., сталь, которая въ незначительномъ количествѣ идетъ на ремонтъ инструментовъ, покупается по 4 р. 40 к.—4 р. 80 к. пудъ.

Состоятельные мастера приобрѣтаютъ матеріалъ въ выше упомянутыхъ городахъ и онъ обходится имъ коп. на 40 дешевле по сравненію съ мѣстными цѣнами. Нѣкоторые кузнецы покупаютъ обрѣзки съ заводовъ, цѣны на которые довольно низкія; но, благодаря тому обстоятельству, что предпочитается отпустить обрѣзковъ съ завода большими партіями, покупка ихъ возможна только опять таки болѣе состоятельнымъ кустарямъ. Эти послѣдніе, въ свою очередь, иногда снабжаютъ желѣзомъ болѣе бѣдныхъ кузнецовъ и подобныя операціи находятъ для себя очень выгодными. Желѣзо отъ мѣстныхъ торговцевъ приобрѣтается или на наличныя деньги, или же въ кредитъ, а то нерѣдко происходитъ простая выдача матеріала кустарю, который обязывается доставлять готовые плуги въ лавку и получаетъ определенную плату за работу. Надо замѣтить, что подобный способъ снабженія матеріаломъ начинаетъ принимать значительные размѣры, такъ какъ вообще экономическое состояніе большинства кустарей не позволяетъ дѣлать запасы сырого матеріала; они припуждены или работать на мѣстныхъ торговцевъ изъ готоваго желѣза, а если изъ своего, то приобрѣтать у тѣхъ же бѣловодскихъ кузцовъ, переплачивая имъ около 40 коп. въ пудѣ. Если принять, въ среднемъ, вѣсъ плуга (безъ передка) въ 2½ п., то въ такомъ случаѣ на одномъ плугѣ кустарь на матеріалѣ теряетъ около 1 рубля въ пользу мѣстныхъ торговцевъ; при производительности до 3,000 плуговъ въ годъ эта переплата составитъ довольно значительную сумму, которая окажется еще болѣе, если мы примемъ въ расчетъ и передки. Такимъ образомъ снабженіе бѣловодскихъ кустарей болѣе дешевымъ желѣзомъ и совмѣстно съ тѣмъ избавленіе ихъ отъ экономической зависимости отъ мѣстныхъ желѣзоторговцевъ является однимъ изъ существенныхъ факторовъ для улучшенія положенія кустарей. Мѣстное земство до сихъ поръ не обращало

никакого вниманія на эту сторону дѣла, да и вообще не входило въ потребности даннаго промысла и нѣтъ данныхъ, чтобы оно что либо предприняло въ интересующемъ насъ вопросѣ; посему необходимо министерству земледѣлія оказать содѣйствіе въ дѣлѣ снабженія кустарей желѣзомъ. Оставляя пока этотъ вопросъ до той части своего отчета, гдѣ я коснусь мѣръ къ поднятію промысла, перейду теперь къ технической сторонѣ производства.

Говоря объ обстановкѣ кузницъ, я указалъ на полное отсутствіе какихъ-либо механическихъ приспособленій и на крайне плохое состояніе сортирента кузнечно-слесарныхъ инструментовъ, что, конечно, должно отзываться на изготовляемыхъ плугахъ. Технические кузнечно-слесарные приемы ничего особеннаго не представляютъ; благодаря отсутствію механическихъ приспособленій, работа исключительно ручная: разрѣзка желѣза, пробиваніе отверстій, выдѣлка болтовъ, гаекъ, нарѣзка ихъ и т. д.—все это производится отъ руки и далеко не безупречно. Вообще всяковка производитъ впечатлѣніе чего-то до невозможности грубаго-топорнаго и если сравнить съ производствомъ плуговъ кустарей другихъ мною осматрѣнныхъ раіоновъ, то сравненіе не въ пользу бѣловодскихъ кузнецовъ. Сборка точно также неудовлетворительна какъ по своему исполненію, такъ и въ конструктивномъ отношеніи. Прежде всего остановимся на отвалѣ. Отваль состоитъ, какъ сказано выше, изъ прямого листа, верхній край котораго нѣсколько загнуть впередъ, а задній немного отогнуть. При такой формѣ, отваль не въ состояніи производить ни правильнаго оборачиванія пласта, ни равномернаго дробленія его и является лишь только источникомъ довольно значительной затраты двигательной силы. Далѣе, относительное положеніе отвала къ лемеху представляетъ нѣчто несообразное: отваль поставленъ подъ прямымъ угломъ къ лемеху, благодаря чему при работѣ происходитъ сильное давленіе пласта на нижнюю часть отвала, вмѣсто того плавнаго движенія по поверхности лемеха-отвала, какое мы видимъ въ хорошихъ орудіяхъ. Тамъ отвалу придаютъ такое положеніе и форму, чтобы поверхность его представляла какъ бы естественное продолженіе лемеха, такъ что въ нижней части отваль имѣетъ ту же форму, тотъ же изгибъ, какой приданъ верхней части лемеха посему на границѣ лемеха и отвала незамѣтно никакого измѣненія въ формѣ поверхности плужного корпуса. Всегда обращаютъ особенное вниманіе на взаимное соединеніе этихъ двухъ работающих частей орудія, чтобы не было угла между ними, ни провѣса съ которой либо стороны, ибо



подобныя неправильности въ сборкѣ влекутъ за собой непроезводительную затрату мускульной силы животныхъ и неправильное движеніе пласта. Въ плугахъ бѣловодскихъ кустарей мы видимъ полное пренебреженіе этихъ требованій и посему пластъ не можетъ плавно двигаться по поверхности корпуса орудія. Пластъ, подрѣзанный въ горизонтальномъ направленіи лезвіемъ лемеха, а въ вертикальномъ пожомъ, вступаетъ на лемехъ, причеиъ нѣсколько приподнимается вверхъ, но очень незначительно, ибо лемеху данъ очень малый уклонъ; при этомъ лѣвый его край поднимается выше, чѣмъ правый. При дальнѣйшемъ движеніи пластъ встрѣчаетъ отвалъ, который поставленъ наклонъ къ линіи движенія и почти перпендикулярно къ плоскости лемеха. Благодаря первому условію пластъ получаетъ направленіе движенія въ сторону пахоты, но въ то же время онъ производитъ сильное давленіе на отвалъ, что происходитъ въ силу того обстоятельства, что ни форма, ни положеніе отвала не соотвѣтствуютъ плавному движенію пласта и всегда происходитъ въ значительномъ количествѣ скопленіе земли предъ нимъ. Послѣдствіемъ этого бываетъ то, что если почва довольно вязка, то пластъ становится на ребро и по проходѣ плуга не рѣдко происходитъ обратное паденіе его на свое прежнее мѣсто; если же почва очень рыхла, то пластъ теряетъ свою форму и въ видѣ разрыхленной массы отваломъ отодвигается направо, при этомъ происходитъ смѣшеніе, довольно сильное разрыхленіе, но во всякомъ случаѣ отсутствуетъ правильное оборачиваніе пласта. Что очень часто плуги бѣловодскихъ кузнецовъ ставятъ на ребро пластъ или совсѣмъ не оборачиваютъ его, въ этомъ сознаются сами кустари; для избѣжанія этихъ недостатковъ начали они придавать отвалу значительную длину, изгибать верхній край его, а также отгибать задній; но этимъ, конечно, никакихъ удовлетворительныхъ результатовъ не достигли и работа плуговъ осталась почти безъ измѣненія. Въ старыхъ плугахъ, которые были доставлены для ремонта, мнѣ пришлось наблюдать, какъ сами крестьяне старались исправить этотъ недостатокъ. Во многихъ плугахъ можно встрѣтить въ томъ мѣстѣ, гдѣ находится скрѣпленіе отвала съ правой ручкой, длинную палку, идущую вдоль отвала и оканчивающуюся за нимъ. Благодаря этому, во первыхъ, увеличена длина отвала и во вторыхъ, ему данъ уклонъ впередъ, что въ нѣкоторой степени способствуетъ переворачиванію пласта,

Относительно соединенія различныхъ частей орудія, я прежде

всего укажу на слѣдующее, что пришлось мнѣ самому видѣть и что въ подтвержденіе слышалъ отъ кустарей: нѣкоторые мастера лемехъ прикрѣпляютъ такъ, что головки винтовъ остаются на нижней поверхности, а концы ихъ съ гайками на виѣшней, рабочей поверхности. Другіе кузнецы не допускаютъ такой несообразности, но все-таки въ большинствѣ случаевъ можно видѣть, что скрѣпленіе лемеха и отвала произведено винтами не съ потайными головками, какъ это всюду принято, а съ наружными, выступающими на поверхности плужнаго корпуса. Такой же способъ соединенія примѣняется и къ подошвѣ и къ полевой доскѣ. Въ отношеніи пригонки частей плуга долженъ сказать, что на эту сторону сборки также не обращено должнаго вниманія. Напримѣръ, между лемехомъ и отваломъ всегда можно найти прозоръ. Точно также мало заботы и о правильности сборки орудія. Вообще техническая сторона состоитъ ниже всякой критики, лишь одно заслуживаетъ вниманіе—это крѣпость, солидность. Дѣйствительно, части орудія соединены между собой основательно и въ состояніи выдержать значительныя усилія; кромѣ того, онѣ сами сдѣланы съ большимъ запасомъ прочности, что и необходимо, разъ запрягають въ такіе плуги до 4-хъ паръ воловъ; это составляетъ довольно внушительную двигательную силу особенно когда приходится пахать новыя или сильно заросшее поле на 3—4 вершка; но, тѣмъ не менѣе, иногда слышатся упреки на непрочность матеріала.

Размѣры производства съ каждымъ годомъ увеличиваются. Года три тому назадъ 16 кузницъ выпускали нѣсколько болѣе 1,500 плуговъ, а теперь 10 кузницъ изготовляютъ въ годъ болѣе 3,000 плуговъ.

Работа производится отчасти наемными рабочими, но главную долю въ производствѣ несутъ сами мастера-кустаря. Данныя о числѣ рабочихъ, какъ взрослыхъ, такъ и мальчиковъ, приведены въ таблицахъ I и II. Цѣны на плуги, какъ это можно видѣть изъ таблицы А, колеблются отъ 7—до 17 р. безъ передка, а съ передками отъ 15 до 27 р. Въ таблицѣ I имѣются нѣкоторые данныя, могуція дать представленіе о заработкѣ кустаря, хотя нельзя вполне довѣряться имъ, ибо точныя цифры трудно получить; вообще сами кустаря не знаютъ, какъ великъ ихъ заработокъ отъ производства плуговъ. Въ среднемъ, можно положить, что на долю кустаря приходится 2—3 рубля съ плуга.

Разсмотримъ теперь условія сбыта плуговъ. Своимъ значительнымъ развитіемъ производство плуговъ бѣловодскихъ кустарей обязано исключительно усиленному спросу на болѣе или менѣе улучшенныя

орудія. Послѣ того какъ были сдѣланы кустаремъ Павловымъ первые плуги, онъ въ ту же осень получилъ большіе заказы на нихъ, что, въ свою очередь, заставило заняться этимъ промысломъ другихъ мѣстныхъ кузнецовъ, а чрезъ нѣкоторое время осѣли пришлые, находя для себя выгоднымъ принять участіе въ изготовленіи плуговъ. Прежде всего стали поступать заказы отъ мѣстнаго населенія; но скоро молва о бѣловодскихъ плугахъ распространилась очень далеко и появились заказы изъ различныхъ селеній Старобѣльскаго уѣзда. По прошествіи нѣкотораго времени эти плуги получили извѣстность за предѣлами Харьковской губерніи.

Въ настоящее время плуги сбываются почти во всеѣ уѣзды Харьковской губерніи, въ нѣкоторыя мѣстности Екатеринославской и Воронежской губ., преимущественно въ слоб. Алексѣевку, Бѣлый Колодезь, въ станицы области Войска Донскаго. Идутъ плуги въ Ставропольскую губернію и въ Кубанскую область, такъ что верстъ на 800 отъ слободы они стали извѣстны за сравнительно короткій промежутокъ времени. Заказы поступаютъ отъ самихъ крестьянъ, которые для этой цѣли пріѣзжаютъ нерѣдко верстъ за 50 и болѣе и остаются ждать, пока кузнецъ приготовитъ имъ плуги; нерѣдко крестьяне лично присутствуютъ при изготовленіи плуговъ и очень часто кузнецу приходится измѣнять нѣкоторыя детали плуга, руководствуясь замѣчаніями и желаніями своего заказчика. Иногда крестьяне изъ дальнихъ деревень пріобрѣтаютъ плуги по просьбѣ своихъ односельчанъ. Кромѣ такихъ заказчиковъ, въ настоящее время часто пріѣзжаютъ въ Бѣловодскъ торговцы, которые даютъ кузнецамъ большіе заказы на нѣсколько десятковъ и болѣе, плуговъ и съ готовыми плугами развѣзжаютъ по деревнямъ, продавая ихъ крестьянамъ. Подобная распродажа оказалась очень выгодной, такъ что теперь имѣется нѣсколько такихъ коммисіонеровъ-торговцевъ, которые развозятъ плуги по различнымъ губерніямъ южной Россіи. Успѣхъ этихъ торговцевъ заставилъ кустарей идти по ихъ слѣдамъ въ продажѣ плуговъ. Въ 1891 году кузнецы Павловъ и Кувичка, заготовивъ за зиму партію до 100 плуговъ, отправились съ ними въ Ставропольскую губернію и Кубанскую область. Ихъ предпріятіе увѣнчалось полнымъ успѣхомъ: плуги очень скоро были всеѣ распроданы, такъ что даже ихъ не хватило, — насколько былъ великъ спросъ на плуги. Съ тѣхъ поръ, каждую весну, отправляются они съ партіями плуговъ и всегда успѣшно оканчиваютъ свои поѣздки. Но подобный способъ сбыта плуговъ доступенъ лишь только

болѣе состоятельнымъ кустарямъ, у которыхъ есть оборотныя средства, позволяющія заготовить партіи плуговъ; прочимъ кустарямъ это не подѣ силу и они должны удовлетворяться заказами на мѣстѣ или отъ крестьянъ, или отъ торговцевъ.

Продажа плуговъ сопровождается всегда предварительной пробой. Особенно много приходится возиться въ Ставропольской губ. и на Кавказѣ, гдѣ населеніе мало знакомо съ плугами. Тамъ, прежде чѣмъ купить плугъ, крестьянинъ заставитъ кустаря испытать плугъ и всегда предоставляетъ въ его распоряженіе мало удобное для вспашки мѣсто, дабы такимъ образомъ можно было на опытѣ убѣдиться въ работѣ плуга при самыхъ худшихъ условіяхъ. Кустарь волею-неволею долженъ исполнить требованія покупателя, иначе отказъ можетъ плохо отозваться на сбытѣ плуговъ. Если плугъ успѣшно выдержалъ подобное испытаніе, то сбытъ его обезпеченъ и всегда нѣсколько плуговъ останется въ той деревнѣ, такъ какъ такое публичное испытаніе сразу пріобрѣтаетъ покупателей. Точно также происходитъ покупка и на мѣстѣ. Кромѣ того, нерѣдко при продажѣ на сторонѣ случается измѣнять нѣкоторыя детали въ плугѣ. Бываетъ такъ, напримѣръ, что плугъ вообще крестьянину понравился, но онъ находитъ лишь только одинъ недостатокъ въ немъ и проситъ исправить, согласно своему замѣчанію. Кузнецъ долженъ согласиться на просьбу покупателя, хотя бывають такіе случаи, что требуемое измѣненіе можетъ отозваться въ смыслѣ ухудшенія самого орудія. Однимъ словомъ, при продажѣ плуговъ кустарь всегда принимаетъ во вниманіе требованія покупателя и по мѣрѣ возможности старается исполнить ихъ. Надо признать, что довольно странныя бывають сужденія покупателей-малороссовъ. Такъ одинъ остался недоволенъ тѣмъ, что при вспашкѣ плугомъ воламъ легче, чѣмъ при работѣ сабаномъ, и просилъ такъ измѣнить плугъ, чтобы воламъ было такъ же тяжело пахать, какъ при сабанѣ.

Усиленный спросъ на плуги вызвалъ производство ихъ въ нѣкоторыхъ другихъ пунктахъ; такъ, напр., недавно ихъ стали дѣлать въ г. Старобѣльскѣ, но населеніе уже привыкло къ бѣловодскимъ плугамъ и посему плуги прочихъ кузнецовъ не такъ охотно раскупаются.

Выдѣлка плуговъ идетъ преимущественно осенью и весною; зимой же и лѣтомъ, когда спросъ на плуги прекращается, производство ихъ также пріостанавливается на время. Только состоятельные кустари запасаютъ за это время плуги въ виду того обстоятельства, что когда наступитъ осень или весна и со всѣхъ сторонъ появятся заказы, то

трудно успѣть удовлетворить весь спросъ. Дѣйствительно, осень и весна — самое горячее время въ производствѣ и кустари просто не успѣваютъ готовить плуги, — они тотчасъ же разбираются и многимъ крестьянамъ приходится ждать нѣсколько дней, пока кузнецы изготовятъ новые плуги. Кромѣ производства плуговъ на мѣстѣ, бѣловодскіе кузнецы въ свободное время отправляются на сторону и тамъ по деревнямъ занимаются изготовленіемъ орудій, (большею частью, изъ готоваго матеріала) какъ крестьянамъ, такъ и мѣстнымъ торговцамъ; такимъ образомъ выдѣлка плуговъ въ этомъ случаѣ принимаетъ уже характеръ отхожаго промысла. Во время отхода иной кузнецъ успѣетъ сдѣлать нѣсколько десятковъ плуговъ.

Изъ всего вышезложеннаго видно, что бѣловодскій плугъ въ сравнительно короткій промежутокъ времени успѣлъ захватить большой районъ, на сотни верстъ, достигъ Кавказа и тамъ найти благодатную почву для своего распространенія. Въ чемъ же находится объясненіе такого выдающагося успѣха бѣловодскаго плуга? Этотъ плугъ тысячами расходуется, а, между тѣмъ, плуги фабричнаго производства вовсе не имѣютъ почти никакого спроса въ данной средѣ. Такъ, напр., Старобѣльское земство принуждено было ликвидировать съ большимъ убыткомъ свои дѣла по складу земледѣльческихъ орудій. Фактъ тотъ, что земскій складъ въ годъ продавалъ менѣе десятка плуговъ, а бѣловодскіе кустари болѣе 3,000.

Надо признать, что въ настоящее время крестьяне уже критически относятся къ вспашкѣ и сознаютъ, что ихъ орудія не въ состояніи дать хорошіе результаты, что они очень тяжелы не только для воловъ, но и для нихъ самихъ. Посему на почвѣ неудовлетворенности своими старыми сабанами и явилось желаніе обзавестись лучшими орудіями. Плуги фабричнаго производства вполне недоступны имъ по своей дороговизнѣ, да, кромѣ того, благодаря отсутствію лицъ, которыя приняли бы на себя пропаганду ихъ среди крестьянскаго населенія (я имѣю въ виду Старобѣльскій уѣздъ), они были мало знакомы имъ по своей работѣ. Земство не имѣетъ въ своемъ распоряженіи лицъ съ агрономическимъ образованіемъ, хотя Старобѣльскій уѣздъ, занимающій болѣе  $\frac{1}{4}$  всей Харьковской губерніи, относится къ числу чисто земледѣльческихъ уѣздовъ. Здѣсь нѣтъ опытныхъ станцій, сельскохозяйственныхъ фермъ, школъ и т. п. учреждений, при посредствѣ которыхъ сельскохозяйственныя знанія распространяются въ крестьянской массѣ; въ Старобѣльскомъ уѣздѣ также по

производятся показательныя, конкурсныя и т. п. испытанія обработки почвы разными орудіями. Такимъ образомъ, старобѣльскій крестьянинъ не видалъ сравнительной работы его деревяннаго сабана и плуга и посему не высказывалъ особенной охоты приобрѣтать плуги; къ тому же, повторяю, фабричный плугъ доступенъ лишь только единичнымъ состоятельнымъ хозяевамъ, которые, какъ исключеніе, мало-по-малу обзаводятся самоходами Сакка. Между тѣмъ, въ иныхъ условіяхъ стало дѣло по отношенію къ бѣловодскимъ плугамъ. Одно то, что эти плуги своимъ возникновеніемъ обязаны непосредственно спросу крестьянъ и что они приготовляются тѣми же крестьянами — уже служить ручательствомъ, что плугъ найдетъ себѣ сбытъ, ибо онъ воплощаетъ въ себѣ отношеніе въ массѣ требованій крестьянъ. Дѣйствительно, бѣловодскій плугъ, какъ это мы видѣли, сразу нашелъ покупателей и сбытъ его съ каждымъ годомъ возрастаетъ. Кромѣ того, а это одно изъ главныхъ условій распространенія, цѣна его доступна крестьянамъ: заплатить 8—12 руб. за плугъ вѣсомъ въ 2—3 пуда и болѣе не считается цѣной очень высокой, тогда какъ фабричныя плуги оцѣниваются въ 6—8 руб. за пудъ.

Не малое значеніе имѣетъ и то обстоятельство, что эти плуги — издѣлія своихъ кузнецовъ; слѣдовательно, подобные же мѣстные кузнецы всегда въ состояніи исправить ихъ въ случаѣ тѣхъ или иныхъ поломокъ. Даже и то обстоятельство, что плуги эти по своей конструкціи сильно напоминаютъ прежній деревянный сабанъ, имѣетъ не малое значеніе въ сбытѣ: малороссъ такъ привыкъ къ своему сабану, что сразу не можетъ разстаться съ этимъ типомъ и онъ болѣе довѣрчиво отнесется къ такому орудію, которое болѣе сохранило въ себѣ черты его роднаго сабана.

Благодаря всѣмъ этимъ даннымъ и также тому, что новымъ плугомъ несравненно легче пахать, чѣмъ сабаномъ — все это послужило причиной быстрого распространенія бѣловодскихъ плуговъ. Конечно, бѣловодскій плугъ на много менѣе требуетъ двигательной силы по сравненію съ сабаномъ. Вѣдь сабанъ, какъ это извѣстно, очень тяжелое орудіе, вслѣдствіе того, что отваль съ лемехомъ не составляетъ непрерывной поверхности, а прямой съ нимъ уголъ, огваливаніе пласта представляетъ сильное сопротивленіе; къ тому же треніе дерева о почву — наибольшее; лемехъ, имѣя горбатую поверхность, съ трудомъ входитъ въ почву и напрасно увеличиваетъ сопротивленіе; подошва, благодаря тренію о землю, также, въ свою очередь, на много увеличиваетъ сопротивленіе орудія; вообще по сравненію съ сабаномъ

бѣловодскій плугъ, при всѣхъ своихъ недостаткахъ, потребуеть на много менѣе двигательной силы. Затѣмъ онъ значительно крѣпче сабана и менѣе вѣроятны поломки его, что увеличиваетъ его долговѣчность. Но не надо думать, что такой быстрый успѣхъ бѣловодскаго плуга давалъ бы основаніе предположить, что онъ есть вполне пригодное орудіе для крестьянскаго хозяйства. Отнюдь нѣтъ,—я указалъ уже на тѣ существенные недостатки, которые имѣеть этотъ плугъ и съ которыми никакъ нельзя мириться, тѣмъ болѣе, что плуги эти захватили очень большой районъ. Это послѣднее обстоятельство, по моему мнѣнію, должно послужить еще стимуломъ къ совершенствованію плуга, дабы, такимъ образомъ, достигнуть распространенія среди крестьянъ правильныхъ плуговъ, а не такихъ издѣлій, какъ бѣловодскія. Разъ эти плуги пропикли въ очень отдаленныя мѣстности, необходимо, чтобы туда вслѣдъ за ними явились и правильно построенные плуги. Какъ же этого достигъ и чѣмъ возможно поднять, улучшить производство бѣловодскихъ мастеровъ?

Года три тому назадъ бѣловодскихъ кустарей посѣтилъ управляющій государственными имуществами Харьковской и Полтавской губерній; онъ нашель, что данное производство болѣе всего нуждается въ кредитѣ, и просиль министерство земледѣлія выдать ссуды товариществамъ изъ 3—4 кузнецовъ, всего на сумму 3—4 тысячъ рублей, съ уплатой въ продолженіи 8 лѣтъ. Остановлюсь прежде всего на этомъ ходатайствѣ, ибо оно имѣеть своею цѣлью улучшить данное производство. Нѣтъ словъ, что кустари, покупая желѣзо у мѣстныхъ торговцевъ, переплачиваютъ имъ при этомъ и иные бываютъ принуждены брать матеріалъ въ долгъ и поэтому находиться въ зависимости отъ нихъ. Да, если выдать ссуды, то этимъ дадимъ возможность покупать желѣзо на наличныя деньги и даже дѣлать небольшіе запасы его, причемъ можно будетъ, въ такомъ случаѣ, пріобрѣтать въ Луганскѣ, Воропежѣ и другихъ крупныхъ рынкахъ по цѣнамъ ниже мѣстныхъ. Такимъ образомъ при помощи ссудъ мы сдѣлали бы попытку вернуть экономическую самостоятельность нѣсколькимъ кустарямъ и дали бы возможность производить большее число, такихъ же какъ прежніе, плуговъ и имѣть болѣе значительный доходъ отъ своего промысла. Но въ этомъ ли насущная нужда производства? Мы видѣли, что сбытъ вообще очень хорошъ, а, значитъ, и доходъ болѣе или менѣе обезпеченъ и онъ не малъ, благодаря сильно развившемуся промыслу; посему едвали цѣлесообразно выдавать ссуды на 3—4 тысячи рублей,

для того, чтобы дать возможность покупать на наличные деньги материалъ нѣсколькимъ кустарямъ, которые и такъ имѣютъ хорошій заработокъ отъ своего занятія. Въ данномъ случаѣ сущность дѣла не въ денежной помощи, а въ усовершенствованіи техники промысла. Это производство служить для удовлетворенія потребности крестьянскаго населенія въ дешевыхъ, правильно построенныхъ, вполне пригодныхъ къ мѣстнымъ условіямъ, орудіяхъ обработки земли; посему и заботы правительства и земства должны быть направлены на то, чтобы, дѣйствительно, вполне удовлетворительныя орудія проникали въ крестьянское хозяйство. Забота о снабженіи крестьянъ дешевыми и правильными орудіями должна стоять на первомъ мѣстѣ въ мѣропріятіяхъ, направленныхъ къ поднятію кустарнаго сельскохозяйственнаго машиностроенія.

Далѣе, означенное выше лицо высказываетъ пожеланіе командировать въ сл. Бѣловодскъ спеціалиста для указанія по усовершенствованію плуговъ. Мною были разъяснены кустарямъ недостатки въ конструкціи плуговъ, также указаны мѣры для избѣжанія ихъ и для полнаго выясненія приведены примѣры изъ построенія плуговъ заводами; но я долженъ заявить, что лишь только одни такія указанія не въ состояніи подвинуть дѣло усовершенствованія плуговъ. Бѣловодскій кустарь дѣлаетъ такіе плуги, какіе въ спросѣ, — какіе ему заказываютъ. Они не разъ видѣли хорошіе плуги и имъ можетъ быть нѣсколько разъ указывали на разницу ихъ плуговъ съ заводскими. Такъ, на примѣръ, на нижегородской выставкѣ, между прочимъ, были выставлены плуги бѣловодскихъ кустарей (М. Кувички, Ос. Марущенко, Гр. и Ив. Павловыхъ), которые рѣзко отличались не только отъ заводскихъ, но и отъ прочихъ кустарныхъ издѣлій. Двое изъ кустарей были лично на выставкѣ и имѣли возможность видѣть разнообразныя плуги; здѣсь бѣловодскимъ кустарямъ были объяснены недостатки ихъ плуговъ. Имъ прямо заявили, что такими плугами, какіе они дѣлаютъ, пахали лѣтъ сорокъ тому назадъ и что теперь ихъ никто не производитъ и совѣтовали измѣнить конструкцію, сообразно тѣмъ образцамъ, какіе имѣлись на выставкѣ. И что же — этотъ совѣтъ никакихъ послѣдствій не имѣлъ. Прошло два года и бѣловодскіе кузнецы дѣлаютъ по прежнему тѣ же плуги. Поэтому я не льщу себя надеждой, что мои указанія и совѣты произведутъ желательный переворотъ въ построеніи плуговъ. Тутъ нужны другія средства, а не устные совѣты и указанія.



Когда мною были сообщены Старобѣльской земской управѣ тѣ результаты, какіе я получилъ изъ ознакомленія съ даннымъ промысломъ, то я пожелалъ узнать, какими мѣрами, по мнѣнію управы, возможно помочь данному производству, дабы я могъ такимъ образомъ провѣрить тѣ заключенія и выводы, къ которымъ лично пришелъ. Управа находила, что значительную помощь производству можно оказать присылкой мастера, который, проживъ въ Бѣловодскѣ нѣсколько мѣсяцевъ, ознакомить практически съ построеніемъ плуговъ; для того же, чтобы новыя, правильнѣе, плуги получили спросъ, земство полагало бы устроить въ различныхъ частяхъ уѣзда демонстраціи, дабы опытнымъ путемъ уяснить преимущества упомянутыхъ плуговъ предъ сабанами. Земство согласно принять на свой счетъ проѣздъ и содержаніе мастера. Соглашаясь, что такимъ образомъ можно показать кустарю-построеніе правильного плуга и даже научить его дѣлать такъ, — является вопросъ, согласятся ли кустари дѣлать такіе плуги, разъ они не будутъ обезпечены сбытомъ ихъ. Вѣдь для кустара изготовленіе плуговъ есть промыселъ, которымъ онъ и его семья живетъ и онъ не смотритъ на это дѣло, конечно, какъ на дѣло благотворительности. Кустарь будетъ дѣлать правильные плуги, если ихъ ему будутъ заказывать, иначе онъ едва-ли перейдетъ къ производству ихъ, тѣмъ болѣе, что его плуги пользуются хорошимъ сбытомъ.

Главные недостатки промысла, суть: а) неправильная конструкція плуговъ, б) отсутствіе механическихъ приспособленій для производства плуговъ и крайняя бѣдность въ сортиментѣ кузнечно-слесарныхъ инструментовъ и в) дороговизна сырого матеріала.

Наибольшую пользу, какъ въ смыслѣ усовершенствованія кустарнаго производства, засаженія знаній и пріемовъ правильного построенія плуговъ, такъ и въ отношеніи снабженія крестьянъ лучшими орудіями могла бы принести образцовая кузнечно-слесарная мастерская. Мастерская должна быть обставлена нѣкоторыми недорогими механическими приспособленіями, какъ-то: сверлильнымъ и виторѣзнымъ станками, ножницами, дырбилками, прессами для выгиба отваловъ, лемеховъ, стоекъ и еще кое какими приборами для облегченія выдѣлки мелкихъ частей орудія; кромѣ того, мастерская должна бы быть снабжена полнымъ сортиментомъ слесарно-кузнечныхъ инструментовъ. При помощи такого оборудованія возможно производить болѣе тщательно слесарно-кузнечныя работы, что, конечно, должно отозваться на точности сборки плуговъ. Не слѣдуетъ оборудовать мастерскую дорогими

станками; такъ какъ мастерская послужить образцомъ для мѣстныхъ кузнецовъ, то въ ней должны быть такія механическія приспособленія, обзавестись которыми для кустара не могло бы составить непреодолимыхъ препятствій. Однимъ словомъ, мастерская должна имѣть въ своемъ распоряженіи такія приспособленія, которыя могли бы имѣть мѣсто въ кузницѣ кустара. Въ этой мастерской должно идти изготовленіе плуговъ, но уже безъ тѣхъ недостатковъ, которые присущи плугамъ мѣстнаго производства. Для образца слѣдуетъ взять такой плугъ, который наиболѣе пригоденъ къ мѣстнымъ сельскохозяйственнымъ условіямъ. Выборъ типа плуга—дѣло мѣстныхъ людей, ибо имъ лучше всего извѣстно, какіе плуги наиболѣе подходятъ къ крестьянскому хозяйству.

Производство плуговъ необходимо такъ поставить, чтобы цѣны ихъ были не выше существующихъ цѣнъ на плуги мѣстныхъ кустарей, т. е., примѣрно, чтобы 1 пудъ плуга стоилъ не дороже 4 рублей. Это условіе — дешевизна орудія, должно быть *непрелынно* выполнено, ибо низкая стоимость плуговъ есть одно изъ главныхъ условій успешнаго сбыта ихъ. Если плугъ дешевъ, то онъ найдетъ покупателя, а то пролежитъ годы безъ всякаго спроса.

Земству придется принять на себя заботу по распространенію плуговъ мастерской, особенно въ первое время. Слѣдуетъ производить совмѣстную всащку какъ деревянными сабанами, такъ и плугами бѣловодскихъ кустарей и данной образцовой мастерской для выясненія достоинствъ и недостатковъ ихъ. Чѣмъ болѣе будетъ такихъ публичныхъ, совмѣстныхъ, опытныхъ испытаній, тѣмъ болѣе данныхъ, что эти плуги приобретутъ себѣ сбытъ; чѣмъ шире, разнообразнѣе будутъ поставлены эти испытанія, тѣмъ лучше; не слѣдуетъ уклоняться отъ желаній крестьянъ прежде испытать плугъ, а затѣмъ купить его. Если при помощи такихъ публичныхъ испытаній выяснятся преимущества новыхъ плуговъ предъ старыми и если цѣны на нихъ не будутъ выше, то можно быть увѣреннымъ, что скоро они завоюютъ себѣ симпатіи; тогда, благодаря спросу, кустари, въ силу необходимости, должны будутъ дѣлать улучшенные плуги. Кромѣ того, мастерская выпуститъ немало кузнецовъ, которые будутъ въ состояніи дѣлать правильные плуги. Такимъ образомъ, мало-по-малу удастся ввести вмѣсто теперешняго бѣловодскаго плуга — плугъ, правильно построенный, что принесетъ немаловажную услугу сельскому хозяйству. Если бы кустари высказали желаніе имѣть тѣ или иные механическія приспособленія, при помощи которыхъ упрощается и улучшается по-

строение плуговъ, то земству слѣдуетъ принять на себя заботу по оборудованію ихъ кузницъ, какъ это принято, напр., въ Смоленскомъ земствѣ.

Вопросъ о снабженіи кустарей дешевымъ желѣзомъ можетъ быть разрѣшенъ при посредствѣ той же мастерской: она могла бы изъ своего запаса матеріала отпускать желѣзо кустарямъ по опредѣленной цѣнѣ, такъ что при мастерской образовался бы такимъ образомъ небольшой складъ желѣза.

Слѣдовательно, путемъ устройства образцовой слесарно-кузнечной мастерской возможно оказать желательное измѣненіе въ кустарномъ производствѣ плуговъ и въ то же время распространить немалое количество правильныхъ плуговъ среди крестьянскаго населенія.

Т а б л и ц а I.

№	Имена и фамилии мастеровъ.	Число лицъ занятыхъ въ кузницѣ.		Количество изготовлен. наугровъ.	На какую сумму выходитъ желѣза.	Прибыль за работу.	Съ какого года началось производство.
		мастер.	мальч.				
1	Павловъ Федоръ . . . .	2	3	100	600	250	1889
2	Марущенко Николай . .	2	2	50	300	420	—
3	Ермиловъ Василій . . .	1	—	20	125	40	1892
4	Павловъ Семенъ . . . .	1	2	100	600	250	1837
5	Павловъ Ивалъ . . . . .	2	2	200	1200	500	—
6	Павловъ Григорій 1. . .	1	2	100	600	250	—
7	Павловъ Григорій 2. . .	2	2	200	1200	500	—
8	Шулико Николай . . . .	1	1	50	300	120	1891
9	Кувичко Максимъ . . . .	2	3	300	1800	750	1887
10	Шулико Василій . . . . .	1	1	70	420	175	1891
11	Изотовъ Василій . . . . .	1	1	50	300	120	1890
12	Дѣевъ Митрофанъ . . . .	2	2	100	600	250	1887
13	Мажуло Поликарпъ . . .	3	1	100	600	250	1891
14	Марущенко Осипъ . . . .	2	—	100	600	250	1888
15	Федосѣевъ Егоръ . . . .	2	2	100	500	250	1887
16	Зотовъ Василій . . . . .	2	2	50	300	120	1889
		27	26	1690	10.145	4195	—

Т а б л и ц а II.

	Ч и с л о .		Производительность.				
	рабоч.	мальч.	II.	III.	IV.	Всего.	
Шик. Вас. Павловъ . . . .	1	2	140	80	80	300	стар. м.
Ив. Вас. Павловъ . . . . .	3	2	100	100	100	300	стар. м.
Сем. В. Павловъ . . . . .	2	2	150	100	50	300	стар. м.
Н. М. Павловъ . . . . .	3	3	100	150	100	350	стар. м.
Гр. М. Павловъ . . . . .	3	3	150	150	200	500	стар. м.
Ф. Ив. Павловъ . . . . .	2	3	—	—	—	400	стар. м.
Ф. К. Кувичко . . . . .	4	2	100	60	30	190	бѣлов. кр.
Ф. Еф. Дѣевъ . . . . .	2	2	100	100	100	300	стар. м.
Ос. Н. Марущенко . . . . .	2	2	100	100	100	300	бѣлов. кр.
Н. Ив. Марущенко . . . . .	2	2	100	100	100	300	бѣлов. кр.
	24	23	—	—	—	3140	

## Женскія кустарно-учебныя заведенія.

(Изъ отчета 1898 г. С. А. Давыдовой).

### Школа кружевницъ въ с. Кукаркѣ, Яранскаго у., Вятской губ.

(18<sup>97</sup>/<sub>98</sub> учебный годъ).

Кукарская школа кружевницъ была устроена въ 1893 г. на средства вятскаго губернскаго земства. Поводомъ къ устройству школы послужили слѣдующія обстоятельства: женское населеніе Яранскаго уѣзда издавна занималось плетеніемъ кружевъ; главнымъ же центромъ промысла всегда считалась сл. Кукарка съ деревнями Кукарской волости: Ильинской, Петропавловской, Водозерской, Колянурской, Троицкой, Пыжальской, Великорѣченской и Жерновогорской, находящимися въ болѣе или менѣе близкомъ разстояніи отъ сл. Кукарки. Часть населенія этихъ деревень имѣетъ земельные участки и занимается хлѣбопашествомъ, часть же обладаетъ лишь сѣнокосомъ; и то и другое населеніе крайне пуждается въ постороннихъ заработкахъ, потому кружевной промыселъ является существеннымъ подспорьемъ. Между тѣмъ, за послѣднія 20 лѣтъ кружевное производство стало замѣтно падать подъ вліяніемъ различныхъ причинъ, между прочимъ влѣдствіе плохихъ урожаевъ льна, изъ котораго раньше готовили хорошую нитку, употреблявшуюся для плетенія кружевъ. Ухудшеніе техники работы повлекло за собой уменьшеніе заработка мастерицъ, что тяжело отразилось на мѣстномъ населеніи. Это послѣднее обстоятельство и побудило вятское губернское земство придти на помощь жителямъ Яранскаго уѣзда, учрежденіемъ въ сл. Кукаркѣ школы кружевницъ, посредствомъ которой земство разчитывало повліять на улучшеніе техники кружевной работы, а вмѣстѣ съ тѣмъ и на повышеніе заработка кружевницъ.

Новое учрежденіе было встрѣчено населеніемъ съ довѣріемъ и скоро наплывъ ученицъ сталъ такъ великъ, что приходилось постоянно отказывать въ приѣмъ ихъ.

Изъ отчета завѣдующей Кукарской школой кружевницъ видно, что въ учебномъ 1896—97 г. въ школѣ находилось 110 ученицъ; изъ нихъ 95 были изъ селеній Яранскаго уѣзда и 15 изъ прочихъ уѣздовъ Вятской губ., а именно: изъ Слободскаго, Орловскаго, Нолинскаго, Уржумскаго, Котельничскаго и Глазовскаго.

Въ силу мѣстныхъ условий, о которыхъ будетъ сказано ниже, не всѣ ученицы посѣщали равномерно школу. Нѣкоторыя изъ нихъ оставались годъ и болѣе,—другія—всего мѣсяцъ. Въ теченіе учебнаго 1897—98 г. въ школѣ находилось 118 ученицъ, къ Пасхѣ же оставалось 67, а въ маѣ текущаго года, во время моего посѣщенія школы,—всего 45 ученицъ; прочія были отпущены домой для сельскихъ занятій.

На содержаніе школы въ 1896—97 учебномъ году, губернское земство выдало 1036 р. 8 к.; кромѣ того, поступило на приходъ: 33 р. 31 к.—% отчисляемый при продажѣ школьныхъ платныхъ работъ и 16 р. 70 к., полученные отъ продажи ученическихъ работъ, а всего—1097 р. 08 к. Израсходовано за то-же время 1034 руб. 67 к. Помимо этихъ средствъ, въ школу, на устройство вечернихъ классовъ грамоты, поступило отъ яранскаго уѣзднаго земства 82 руб. 48 к., и отъ губернскаго вятскаго земства 21 р. 45 к., а всего 103 р. 93 коп.

Знакомясь съ дѣятельностью школы, я вынесла убѣжденіе, что обученіе плетенію и рисованію кружевъ ведется вполне правильно. Благодаря этому, ученицы весьма скоро достигаютъ извѣстнаго навыка въ работѣ и переходятъ къ изготовленію заказовъ. Для исполненія послѣднихъ, равно какъ и для плетенія кружевъ на продажу, ученицамъ выдается матеріалъ: нитки отпускаются по вѣсу, а булавки—по счету; стоимость тѣхъ и другихъ высчитывается изъ стоимости готоваго кружева и, за отчисленіемъ % въ пользу школы, остальные деньги выдаются ученицамъ на руки.

Въ 1896—97 учебномъ году, всѣхъ издѣлій было приготовлено на сумму 354 р. 85 к. Изъ нихъ, 277 р. 69 к. было выдано ученицамъ въ вознагражденіе за работу, 33 р. 31 к. отчислены въ пользу школы и 44 р. 35 коп. поступило въ уплату за нитки и булавки. Таковую постановку дѣла въ Кукарской школѣ нельзя не привѣтствовать; слѣдуя такой системѣ, школа приучаетъ ученицъ къ отвѣтственному труду и къ бережливому отношенію къ матеріаламъ.

Кромѣ воспитательнаго значенія, система эта имѣетъ извѣстное значеніе и въ матеріальномъ отношеніи, такъ какъ даетъ возможность ученицамъ уже на школьной скамьѣ зарабатывать нѣкоторыя

средства. Не смотря, однако, на все изложенное, Кукарская школа кружевницъ не можетъ отвѣчать всѣмъ потребностямъ мѣстнаго промысла и вотъ почему: выше было мною указано на то, что не всѣ ученицы одинаково равномерно посѣщаютъ школу. На мѣстѣ же выяснилось, что многія селенія пахотятся въ слишкомъ большомъ разстояніи отъ сл. Кукарки, — нѣкоторыя же расположены за рѣчками, какъ, напр., большія села Ильинское и Жерновогорское, такъ что дѣвочкамъ далеко очень ходить въ школу, особенно зимой, когда, по бѣдности своей, родители юныхъ кружевницъ не могутъ ихъ снабжать теплымъ платьемъ. Еще менѣе могутъ такіе родители удѣлять что либо для того, чтобы содержать своихъ дѣтей на частныхъ квартирахъ въ сл. Кукаркѣ. Все эти обязательства лишаютъ школу возможности оказывать населенію ту пользу какую, учрежденіе это могло бы приписать.

Такимъ образомъ, условія жизни мѣстнаго населенія указываютъ на крайнюю необходимость, во 1-хъ, имѣть при школѣ интернатъ для призрѣнія тѣхъ ученицъ, семьи которыхъ находятся въ дальнихъ селеніяхъ и, во 2-хъ, на потребность въ устройствѣ, въ двухъ зарѣчныхъ селахъ, Ильинскомъ и Жерновогорскомъ, школъ кружевницъ, которыя, являясь отдѣленіями Кукарской школы, находились бы подъ общимъ съ нею надзоромъ и руководствомъ. Открытіе, въ видѣ опыта, общежитія при Кукарской школѣ въ истекшемъ учебномъ году доказало цѣлесообразность подобнаго устройства. Въ теченіе года до 50 ученицъ находилось постоянно въ школѣ; изъ нихъ 17 ученицъ, въ видѣ исключенія, допускались къ обѣду и ужину въ мѣстномъ домѣ трудолюбія; прочія же довольствовались, — однѣ тѣмъ, что могли имъ удѣлять родители, другія — тѣмъ, что давалось школой. Но такое положеніе не можетъ быть признано нормальнымъ и правильно устроенное общежитіе, хотя бы на 20 человекъ, ставится въ постоянное время необходимымъ, такъ какъ только оно можетъ удержать ученицъ на болѣе продолжительное время въ школѣ. А продленіе пребыванія и обученія въ школѣ привнесло бы несомнѣнную пользу техническому образованію дѣвочекъ и дало бы возможность выпускать мастерицъ лучше подготовленныхъ для самостоятельной работы. Къ тому-же, съ устройствомъ, въ видѣ опыта, общежитія, земства уѣздное и губернское тотчасъ же ассигновали средства для открытія вечернихъ классовъ грамоты, которые хорошо вліяютъ на религіозно-нравственное развитіе ученицъ.

Въ текущемъ году завѣдующая Кукарскою школою рѣшилась открыть кружевную мастерскую въ с. Ильинскомъ, въ 8 верстахъ отъ сл. Кукарки, за рѣкой, весенній и осенній разливы которой сильно препятствуютъ дѣвочкамъ ходить въ Кукарскую школу. При открытіи школы, 20 марта текущего года, желающихъ явилось болѣе, нежели сколько можно было помѣстить въ напаятой горницѣ, и потому пришлось ограничиться приѣмомъ всего лишь 14 ученицъ. Посѣтивъ эту школу, я застала всѣхъ 14 ученицъ за работой. Учительницей въ этой школѣ состоитъ дочь мѣстнаго крестьянина, кончившая успѣшно обученіе свое въ Кукарской школѣ. Не могу не сказать, что маленькое это отдѣленіе Кукарской школы кружевницъ, съ хорошо знающей свое дѣло учительницей, производило отрадное впечатлѣніе. Дѣвочки усердно плели кружева, а завѣдующая Кукарскою школою принимала отъ учительницы паготовленные кружева, при чемъ дѣлала оцѣнку работъ, давала указанія, какъ исполнять заказы и расплачивалась за принятое кружево, чѣмъ доставляла большое удовольствіе юнымъ труженицамъ.

Чтобы оборудовать эту школу, пришлось позаимствовать нѣкоторые предметы въ Кукарской школѣ. Вообще недостатокъ въ средствахъ не можетъ не отразиться на устройствѣ новаго учрежденія; между тѣмъ, сельское общество, давая помѣщеніе подъ школу, не можетъ удѣлить средства для оплаты жалованья учительницы.

Завѣдующая Кукарскою школою г-жа Аванасьева предполагала съ осени устроить второе отдѣленіе Кукарской школы въ с. Жерновогорскомъ. Село это, хотя и находится всего въ 3-хъ верстахъ отъ сл. Кукарки, но неудобно потому, что расположено за рѣкой Пижмой, у слиянія послѣдней съ р. Вяткой. Сильное теченіе р. Пижмы, при обиліи воды, не всегда безопасное для переправы, служитъ немалымъ препятствіемъ для посѣщенія дѣвочками Кукарской школы. Для устройства отдѣленія школы въ с. Жерновогорскомъ уже подготовлена учительница.

Вліяніе Кукарской школы кружевницъ проникаетъ постепенно и въ другіе уѣзды Вятской губ. Такъ, при участіи ея была устроена въ январѣ 1898 г. кружевная мастерская въ Холуницкомъ заводѣ, Слободскаго уѣзда. На содержаніе мастерской губернское земство ассигновало необходимыя средства; слободское-же уѣздное земство взяло на себя обзаведеніе мастерской, а начальство Холуницкаго завода предоставило помѣщеніе. На первыхъ порахъ было принято 20 ученицъ, но къ осени предвидѣлось увеличеніе числа ученицъ до 40. Успѣхъ, которымъ пользуется Холуницкая кружевная мастерская, побудилъ глазовское



уѣздное земство позаботиться устройствомъ къ осени и у себя такой же мастерской. Учительницей будетъ назначена ученица Кукарской школы. Губернское земство будетъ принимать дѣятельное участіе въ открытіи и этой мастерской.

Переходя засимъ къ вопросу о дальнѣйшемъ развитіи дѣятельности Кукарской школы, нельзя не упомянуть, что въ школу эту часто обращаются за полученіемъ учительницъ. Въ виду этого необходимо было бы довести Кукарскую школу до возможнаго совершенства, дабы школа стала образцовой, способной выпускать хорошо подготовленныхъ учительницъ для преподаванія, какъ плетенію кружевъ, такъ и составленію кружевныхъ узоровъ и сколковъ. Но выполнить эту задачу школа могла бы лишь при учрежденіи интерната, такъ какъ только при этомъ условіи являлась бы возможность удержать долѣе ученицъ и провести ихъ чрезъ полный курсъ обученія.

При обсужденіи этого вопроса съ представителями земства, послѣдніе высказались въ томъ смыслѣ, что если бы министерство земледѣлія сочло возможнымъ ассигновать средства для уплаты жалованья учительницамъ плетенія кружевъ, старшей — въ Кукарской школѣ 240 р., помощницъ ея 120 р. и двумъ учительницамъ въ с. Ильинскомъ и с. Жерновогорскомъ, каждой по 120 р., а всего по 600 р. въ годъ, то земство взяло бы на себя устройство и содержаніе интерната при Кукарской школѣ. Убѣдившись въ полезной дѣятельности названной школы, а также и въ томъ, что въ настоящее время населеніе Вятской губ. нуждается въ подобныхъ промыслахъ, считаю долгомъ своимъ обратить особое вниманіе на дѣятельность Кукарской школы кружевницъ и, въ случаѣ ходатайства со стороны Вятскаго губернскаго земства о назначеніи субсидіи въ размѣрѣ 600 р. этой школѣ, не отказать въ удовлетвореніи такого ходатайства.

### **Школа кружевницъ въ Воткинскомъ заводѣ.**

(18<sup>96</sup>/97 учебный годъ).

Въ маѣ с. г. въ школѣ находилось 13 дѣвочекъ, занимавшихся плетеніемъ кружевъ, прочія 7 ученицъ не явились вслѣдствіе различныхъ причинъ, между прочимъ въ виду раннихъ работъ, послѣдовавшихъ въ хозяйствахъ, благодаря ранней веснѣ.

Школа помѣщается въ двухъ горницахъ, — одной большой и свѣтлой и въ другой, немного меньшей, но также свѣтлой и удобной комнатѣ.

Занятія въ школѣ ведутся въ строгой системѣ и послѣдовательности, причѣмъ, выработавъ себѣ нѣкоторые весьма практичскіе приемы, школа достигаетъ хорошихъ результатовъ. Видѣнное мною готовое кружево исполнено, въ большинствѣ случаевъ, весьма удовлетворительно, хотя и не всегда отличается вкусомъ въ сочетаніи цвѣтовъ или, вѣрнѣе сказать, красокъ, когда кружево плетется изъ цвѣтнаго шелка. Повліять, однако, на эту сторону при изготовленіи кружевъ, очень трудно не только потому, что у самихъ мастерицъ не достаточно развитъ вкусъ, но и потому еще, что шелковое кружево, какъ болѣе дорогое, исполняется преимущественно по заказу, а, слѣдовательно, должно отвѣчать, прежде всего, вкусу самихъ заказчицъ. Къ тому же въ маленькихъ центрахъ, каковымъ нельзя не признать Воткинскій заводъ, выборъ шелковъ особенно затруднителенъ, да и качество шелковъ не всегда бываетъ удовлетворительно.

Относительно обученія въ школѣ, я слышала отъ учительницы Мерзляковой, что родители дѣвочекъ, принимаемыхъ для обученія плетенію кружевъ, по бѣдности своей, часто задерживаютъ дѣтей дома, для разныхъ подѣлокъ или, что случается еще чаще — не даютъ дѣвочкамъ возможности пройти полный курсъ ученія въ виду того, что, научившись нѣкоторымъ приемамъ плетенія кружевъ, юныя плетчицы могутъ уже, сидя дома, заработать немного денегъ, исполняя кружева на продажу. Съ устройствомъ мастерской при упомянутой школѣ можно было бы удержать ученицъ, предоставляя имъ постоянно платную работу; но для осуществленія такого учрежденія у школы нѣтъ оборотнаго капитала.

### **Вышивальня мастерская въ селѣхъ Крюковѣхъ, Ярославскаго у.**

(1897 годъ).

Дѣятельность вышивальной мастерской, устроенной г-жею Ханыковой, выразилась въ отчетномъ 1897 г. въ слѣдующихъ цифрахъ: живущихъ ученицъ было 4, мастерицъ 8, итого 12 человекъ; приходящихъ ученицъ было 100 и мастерицъ 75, итого 175, а всего 187 человекъ, болѣе нежели въ 1896 г. на 22 человекъ.

Израсходовано:

жалованье помощницъ . . . . .	150 руб.
» живунцимъ мастерицамъ . . . . .	190 »
содержаніе помощницы, ученицъ и мастерицъ . . . . .	410 »
наемъ помѣщенія для мастерской . . . . .	150 »
отопленіе и освѣщеніе . . . . .	100 »
<hr/>	
Итого . . . . .	1000 руб.

Кромѣ того, въ оборотныхъ суммахъ по мастерской числилось въ расходѣ:

на покупку матеріала для работы . . . . .	758 р. 39 к.
» пялецъ и бичевокъ къ нимъ . . . . .	18 » 72 »
на разъѣзды для сбыта издѣлій, на канцелярскіе и почтовые расходы . . . . .	260 » — »
на уплату за работу приходящимъ ученицамъ и мастерицамъ . . . . .	1076 » 76 »
<hr/>	
Итого. . . . .	2113 р. 87 к.

приготовлено вышитыхъ издѣлій въ 1897 г.

на сумму . . . . .	2828 р. 27 к.
оставалось непроданныхъ издѣлій отъ 1896 года на сумму . . . . .	705 » 67 »
<hr/>	
Итого. . . . .	3533 р. 94 к.

продано издѣлій въ 1897 г. на сумму. . . . . 2105 р. 49 к.  
оставалось къ началу 1898 г. непроданныхъ издѣлій, находящихся въ складахъ купстарныхъ издѣлій въ Москвѣ, на сумму 1428 » 45 »

Итого 3533 р. 94 к.

Во время посѣщенія моего мастерской, въ маѣ текущаго 1898 г., въ ней находилось: 4 ученицы и 6 мастерицъ, всего 10 человѣкъ;

другія же двѣ мастерицы (пѣз числа живущихъ) были отпущены домою по семейнымъ обстоятельствамъ. Что же касается приходившихъ ученицъ и мастерицъ, то, не смотря на наступившій май мѣсяць, т. е. начало полевыхъ работъ, изъ числа указанныхъ выше 175 человекъ, 156 ученицъ и мастерицъ все еще продолжали заниматься вышивальнымъ отчасти потому, что сухая и вѣтряя погода не позволяла никакихъ работъ въ полѣ, отчасти же и потому, что въ предыдущемъ 1897 году былъ очень плохой урожай въ данной мѣстности и, что сильные пожары въ с. Курбѣ и въ нѣкоторыхъ близъ лежащихъ деревняхъ, довершили бѣдствіе многихъ крестьянъ и вынуждали ихъ съ особой настойчивостью обращаться къ побочнымъ заработкамъ. Г-жа Ханькова, живущая постоянно въ деревнѣ и хорошо знающая мѣстные условія, предвидѣла и нынѣ весьма тяжкія послѣдствія для населенія отъ крайней засухи, продолжавшейся всю весну; сѣнокосы все погнѣли и всходы хлѣбовъ въ май мѣсяць представляли самое грустное зрѣлище. Въ виду такого положенія дѣла за работой въ мастерскую обращалось мастерицъ болѣе, чѣмъ въ эту же пору въ 1897 г. Въ связи съ увеличеніемъ числа нуждающихся въ заработкахъ должно было значительно увеличиться и количество вышитыхъ издѣлій и, хотя, благодаря неутомимой дѣятельности г-жи Ханьковой, сбытъ такихъ издѣлій установился довольно значительный, тѣмъ не менѣе, продавать успѣшно неограниченное количество товара представлялось весьма затруднительнымъ. Дабы не отказывать, однако, въ помощи, г-жа Ханькова вселчески старалась поощрять мастерицъ къ тому, чтобы онѣ сами хлопотали о продажѣ своихъ издѣлій. Она даетъ имъ узоры, показываетъ улучшенные способы работы, даетъ необходимыя указанія, совѣты, словомъ, — направляетъ ихъ занятія такъ, чтобы вышивки, наготовленные ими, отвѣчали спросу покупателей. Служась такимъ совѣтомъ, нѣкоторыя мастерицы, собравъ вышитыя издѣлія у своихъ односельчанъ, стали сбывать ихъ въ Ярославль, въ с. Великомъ, Ярославской губ. и въ Москвѣ. Эта сторона дѣятельности г-жи Ханьковой заслуживаетъ особаго вниманія, такъ какъ даетъ возможность большому числу мѣстныхъ крестьянокъ принимать участіе въ работѣ и можетъ повліять на развитіе сбыта издѣлій.

Вообще сбытъ издѣлій, постоянно увеличивается; помимо главныхъ центровъ сбыта, какъ-то Москвы и С.-Петербурга, вышивки продаются въ Ярославль Бѣлостокъ, Варшавѣ и др.

Въ общемъ, знакомясь на мѣстѣ съ результатами дѣятельности вышивальной мастерской въ с. Крюковѣ, нельзя не придти къ заключенію, что, подъ руководствомъ почтенной основательницы мастерской, вышиваемыя издѣлія постоянно совершенствуются и что доставляемый мастерскою заработокъ оказываетъ большую услугу мѣстному женскому населенію.

**Вышивальная школа въ с. Подлѣсномъ, Михайловскаго у.,  
Рязанской губ.**

(18<sup>97</sup>/<sub>98</sub> учебный годъ).

Дѣятельность школы, основанной С. П. Казначеевой, выразилась въ отчетномъ 18<sup>97</sup>/<sub>98</sub> году въ нижеслѣдующихъ цифрахъ:

дѣтей, обучающихся грамотѣ, находилось . . . . .	53 чел.
въ этомъ числѣ дѣвочекъ, обучавшихся, кромѣ грамоты, рисованію и вышивкѣ . . . . .	30 »
ученицъ, занимающихся исполненіемъ заказовъ въ школѣ и получающихъ плату . . . . .	25 »
мастерицъ, получающихъ постоянно работу чрезъ посредство школы . . . . .	137 »
кустарныхъ мастерицъ, получающихъ изъ школы узоры и указанія, какой товаръ наиболѣе требуется покупателями и приобретающихъ иногда матеріалъ для вышивокъ въ школѣ свыше . . . . .	600 »

Израсходовано въ отчетномъ году:

жалованье надзирательницъ . . . . .	300 р. — к.
учительницъ . . . . .	300 » — »
священнику за уроки закона Божія . . . . .	50 » — »
старшей мастерицъ . . . . .	72 » — »
сторожу . . . . .	18 » — »
кухаркѣ . . . . .	84 » — »
отопленіе и освѣщеніе . . . . .	151 » 84 »
матеріалъ для обученія ученицъ работамъ и рисованію . . . . .	180 » 50 »

Итого . . 1156 р. 34 к.

Въ оборотныхъ суммахъ по производству промысла числилось:  
 на поупку матеріала, полотна, бумаги и пр. . . . 897 р.  
 выдано заработной платы ученицамъ и мастерицамъ,  
 работающимъ постоянно для школы. . . . 2000 »

Во время моего посѣщенія школы въ с. Подлѣсномъ, въ іюнѣ текущаго года, всѣ ученицы, занимавшіяся вышиваніемъ за плату, были на лицо. Заказовъ было много; обстоятельство это имѣетъ серьезное значеніе, такъ какъ крестьяне въ этой мѣстности сильно бѣдствуютъ вслѣдствіе изъ года въ годъ повторяющихся недородовъ и даже полныхъ неурожаевъ. Въ особенно неблагопріятныхъ условіяхъ въ этомъ отношеніи находится большое село Высокое, которое, по отдаленности своей отъ с. Подлѣснаго, не можетъ пользоваться школой. Давно уже жители этого села обращались къ г-жѣ Казначеевой съ просьбой открыть въ селѣ Высокомъ отдѣленіе школы, но за неимѣніемъ средствъ дѣло это не могло осуществиться. О такомъ положеніи дѣла нельзя не пожалѣть, особенно въ виду того, что при участіи г-жи Казначеевой, столь опытной и горячо относящейся къ нуждамъ мѣстнаго населенія, можно было бы рассчитывать на полный успѣхъ отдѣленія вышивальной школы въ с. Высокомъ, а, вмѣстѣ съ тѣмъ, и на болѣе широкое развитіе промысла, обезпечивающаго извѣстный заработокъ крестьянамъ въ нѣкоторыхъ деревняхъ Михайловскаго и Рязанскаго уѣздовъ. Вообще населеніе данной мѣстности прямо осаждаетъ просьбами о работѣ почтенную учредительницу школы. Между тѣмъ, г-жа Казначеева не въ силахъ удовлетворять нынѣ потребности въ заработкахъ мѣстнаго населенія.

Въ заключеніе слѣдуетъ сказать, что, благодаря вкусу и умѣнію угодить покупателямъ, школа много способствуетъ сбыту вышитыхъ издѣлій. Такъ, для весенняго базара кустарныхъ издѣлій, устраиваемаго ежегодно Е. П. Ермоловой въ Москвѣ, школа изготовила, между прочимъ, изящно вышитые цвѣтные батистовые носовые платочки, покупаншіеся парасхватъ. Самой крупной покупательницей явилась Е. В. Великая Княгиня Елизавета Ѳеодоровна, сдѣлавшая тотчасъ заказъ на нѣсколько дюжинъ такихъ платочковъ; при этомъ Ея Высочество выразила г-жѣ Казначеевой свое удовольствіе по поводу того, что школа ея отличается всегда новинками и совершенствуется въ рисункахъ и исполненіи вышивокъ.

**Школа кружевницъ въ с. Борисовкѣ, Скопинскаго уѣзда,  
Рязанской губ.**

(18<sup>96</sup>/<sub>97</sub>—18<sup>97</sup>/<sub>98</sub> гг.).

Настоящій отчетъ обнимаетъ собой двухлѣтнюю дѣятельность школы кружевницъ въ с. Борисовкѣ. Особыя обстоятельства, сопровождавшія эту дѣятельность, заслуживаютъ серьезнаго вниманія. Близкое знакомство съ условіями жизни мѣстныхъ жителей и частіе, почти изъ года въ годъ повторяющіеся неурожаи въ Скопинскомъ уѣздѣ, побудили мѣстную землевладѣлицу Е. Н. Половцову придти на помощь мѣстному крестьянскому населенію—улучшеніемъ кружевного промысла, которымъ женщины и дѣвушки много занимаются, по который находится въ большомъ упадкѣ. Съ этой цѣлью г-жа Половцова выстроила небольшой домъ для временнаго помѣщенія школы и засимъ обратилась въ министерство земледѣлія съ ходатайствомъ о выдачѣ на содержаніе школы извѣстной субсидіи. Ходатайство это было удовлетворено.

О затрудненіяхъ, встрѣтившихся при началѣ дѣятельности школы, г-жа Половцова уже сообщила министерству въ отчетѣ своемъ за 18<sup>95</sup>/<sub>96</sub> учебный годъ. Убѣдившись, однако, въ томъ, что улучшение работы кружевъ можетъ принести пользу мѣстному населенію и что необходимо приступить немедленно къ постройкѣ болѣе обширнаго помѣщенія для школы, такъ какъ временное помѣщеніе оказывалось слишкомъ тѣснымъ и препятствовало увеличенію числа ученицъ, г-жа Половцова предприняла выдѣлку кирпича и составленіе плана дома для школы. Подрядчикомъ, взявшимся за выдѣлку кирпича, было изготовлено уже большое количество его, когда страшная буря, бывшая въ іюнѣ 1897 г. и окончившаяся наводненіемъ, затопила горы съ кирпичемъ и унесла весь горючій матеріалъ. При этомъ несчастіи г-жа Половцова потеряла до 2000 руб., употребленныхъ на дѣло и должна была отложить на годъ постройку дома. Помимо этого обстоятельства, другія неудачи, происходившія отъ косности мѣстнаго населенія, также много препятствовали упроченію дѣла и увеличенію числа ученицъ. Такъ, напр., крестьяне по преимуществу приводили въ школу дѣвочекъ убогихъ, не способныхъ къ работѣ, считая, что школа устроена для призрѣнія, а не для обученія. Главнымъ же образомъ крестьянскія семьи стремились къ тому, чтобы освободиться отъ лишняго рта, а по-

тому отказъ въ пріемѣ ученицъ на полное содержаніе школы вызывалъ всегда множество нареканій на школу со стороны крестьянъ. Между тѣмъ, помѣщаться на ночлегъ въ школѣ могло лишь 10 дѣвочекъ. Сознавая вполне, что для скорѣйшаго воздѣйствія на улучшеніе кружевного промысла, необходимо увеличить число ученицъ, учредительница школы старалась всячески привлекать приходившихъ ученицъ. Выслушивая при этомъ постоянно сѣтованія крестьянъ на то, что у дѣтей ихъ нѣтъ теплаго верхняго платья, чтобы ходить изъ деревни (отстоящей всего въ  $\frac{1}{4}$  версты отъ школы), г-жа Половцова предложила отъ себя давать дѣтямъ школьные тулупы лишь бы только ученицы приходили обучаться плетенію кружевъ. Однако и это предложеніе мало вліяло на поступленіе приходившихъ ученицъ, такъ что въ 18<sup>96</sup>/<sub>97</sub> учебномъ году число дѣвочекъ оставалось тоже, что было и въ предыдущемъ году, а именно 10. Въ виду такого положенія дѣла, г-жа Половцова не рѣшилась возобновлять ходатайства своего предъ министерствомъ о выдачѣ ей субсидіи для содержанія школы въ 18<sup>97</sup>/<sub>98</sub> учебномъ году.

Съ текущаго учебнаго года дѣло улучшилось: въ школу явилось 5 ученицъ, пожелавшихъ быть приходившими. Кроме того, въ среду мѣстныхъ мастерицъ стали пропитать улучшенные приемы плетенія кружевъ, благодаря тому, что ученицы школы, возвращаясь домой, обучали своихъ домашнихъ лучшимъ способамъ плетенья. Истекшимъ лѣтомъ, за неимѣніемъ обычныхъ работъ въ полѣ, вслѣдствіе полной засухи, многія крестьянки продолжали плести кружева и совершенствоваться въ этой работѣ. Къ началу осени въ 35 избахъ, въ различныхъ деревняхъ, изготовляли уже прекрасное кружево и мастерицы являлись въ школу за полученіемъ хорошаго и точнаго матеріала и узоровъ.

Кроме обученія плетенію кружевъ, рисованію узоровъ и дѣланію сколковъ, ученицъ учатъ Закону Божію, грамотѣ и счету. Обученіемъ плетенія кружевъ занимается учительница Гвоздева, получившая подготовку въ Маріинской практической школѣ кружевницъ. Подъ ея руководствомъ въ учебномъ 18<sup>96</sup>/<sub>97</sub> г. ученицами было изготовлено 356 $\frac{1}{2}$  арш. кружевъ, на сумму до 90 руб. Весной 1897 года образцы этихъ кружевъ были выставлены на очередной выставкѣ ученическихъ работъ въ означенной школѣ кружевницъ и заслужили вниманіе посѣтителей выставки. Часть этихъ кружевъ была послана



на выставку въ Стокгольмъ, причемъ нѣкоторыя изъ нихъ были тамъ проданы.

Содержаніе школы за 18<sup>96</sup>/<sub>97</sub> учебный годъ выразилось въ слѣдующихъ цифрахъ:

законоучителю . . . . .	100 руб.
учительницѣ . . . . .	120 »
содержаніе 10 ученицъ и кухарки . .	257 »
содержаніе учительницы . . . . .	70 »
жалованье кухаркѣ . . . . .	27 »
матеріаль для работы . . . . .	15 »
учебныя пособія и мелкіе расходы . .	20 »

---

Итого . . 609 руб.

Кромѣ того, одновременно израсходовано на выдѣлку кирпича 2000 р., изъ коихъ въ наличности находится для постройки зданія школы 80 т., по 10 р. тысяча, на сумму до 800 р.

Въ 18<sup>97</sup>/<sub>98</sub> учебномъ году занятія въ школѣ велись по примѣру предшествовавшихъ лѣтъ. Къ сожалѣнію, появившаяся скарлатина среди ученицъ вынудила г-жу Половцову распустить ихъ раньше и прекратить занятія въ школѣ. Кружевъ за отчетный періодъ времени было изготовлено 245 арш. и большой черной шелковой шарфъ—всего же кружевъ на сумму до 75 руб.

Осенью, въ началѣ 18<sup>97</sup>/<sub>98</sub> учебнаго года состоялся первый выпускъ ученицъ, пробывшихъ въ школѣ установленное время и окончившихъ полный трехгодичный курсъ обученія.

Для поощренія крестьянокъ г-жа Половцова опредѣлила выдавать дѣвушкамъ, пробывшимъ въ школѣ 3 года и успѣшно окончившимъ курсъ, награды, въ видѣ 3-хъ арш. сукна на поддевки и по 10 р. деньгамъ, что и было исполнено во время моего посѣщенія школы. Кромѣ того, одна ученица школы А. Гудина была принята на казенную вакансію въ Маріинскую практическую школу кружевницъ, для дальнѣйшаго совершенствованія, главнымъ образомъ, въ рисованіи и подготовленія ея въ составленіи кружевныхъ узоровъ, дабы она, по возвращеніи на родину, могла служить помощницей учительницы въ Борисовской школѣ.

Содержаніе школы въ учебномъ 18<sup>97</sup>/<sub>98</sub> г. по статьѣ содержанія ученицъ обошлось нѣсколько дороже, чѣмъ въ предыдущихъ годахъ, вслѣдствіе повышенія цѣнъ на хлѣбъ и другіе продукты. Именно израсходовано 704 р. 40 к.

Заканчивая настоящій отчетъ о дѣятельности практической школы кружевницъ въ с. Борисовкѣ, считаю долгомъ засвидѣтельствовать о прекрасной постановкѣ дѣла обученія плетенію кружевъ въ названной школѣ; при этомъ г-жа Половцова стремится къ отысканію новыхъ рынковъ для сбыта кружевъ, что также имѣетъ большое значеніе, такъ какъ избавляетъ кружевную промышленность отъ лишней конкуренціи. Въ настоящее время кружево, изготовляемое подъ руководствомъ учредительницы школы, отправляется въ Голландію, куда до сихъ поръ подобныя русскія произведенія еще не проникали.

### **Паленская школа кружевницъ въ Елецкомъ у., Орловской губ.**

(18<sup>97</sup>/<sub>98</sub> учебный годъ).

За 18<sup>97</sup>/<sub>98</sub> учебный годъ въ Паленской земской школѣ кружевницъ плетенію кружевъ обучалось 16 ученицъ, принятыхъ на полное содержаніе школы. Сверхъ того, 14 дѣвочекъ приходили обучаться Закону Божію, грамотѣ и счету совмѣстно съ пансіонерками школы. Ученицы дѣлились на три группы, смотря по подготовкѣ ихъ; 1-я группа состояла изъ 7-ми дѣвочекъ, 2-я изъ 5-ти и 3-я изъ 18-ти дѣвочекъ. Въ теченіе учебнаго года разновременно выбыло 8 ученицъ; иныя ученицы уходили по семейнымъ обстоятельствамъ, вслѣдствіе необходимости для нѣкоторыхъ семей прибѣгать къ дѣтскому заработку, по случаю неурожайнаго года, а также и по болѣзни родителей, другія же потому, что сами болѣли.

Согласно установленному распределенію занятій въ школѣ, ученицы обучались Закону Божію, грамотѣ, счету, рисованію и плетенію кружевъ. Для преподаванія Закона Божія былъ приглашенъ священникъ, остальные же предметы преподавались учительницей, которая состоитъ вмѣстѣ съ тѣмъ и завѣдующей школой. Плетенію и рисованію кружевъ обучала специально подготовленная учительница.

Осмотрѣнные мною работы ученицъ Паленской школы были вполне удовлетворительны. Рисунки кружевъ отличались разнообразіемъ и большею частью изящностью формъ. Всѣмъ этимъ школа обязана особымъ заботамъ попечительницы, г-жи Огаревой, доставляющей постоянно новыя образцы кружевъ. За послѣдніе года, въ виду весьма тягостнаго положенія мѣстнаго населенія, вслѣдствіе неурожая, г-жа Огарева употребляла большія усилія для увеличенія скупки кружевъ, раздачи заказовъ и сбыта издѣлій. За 1897 годъ школа роздала 5200 сколковъ для изготовленія кружевъ и имѣла оборота по продажѣ слишкомъ на 5000 руб. Наибольше крупныя заказы на кружева поступали изъ Москвы, болѣе мелкіе—изъ Сибири, Ферганской области, Астрахани, Ростова на Дону и др. Недавно полученъ заказъ изъ Англіи, на 200 руб. Сношенія эти впервые были завязаны въ 1891 году, и съ тѣхъ поръ ежегодно повторяются заказы на болѣе или менѣе значительную сумму.

Для приѣма кружевъ въ школѣ установлены два дня въ недѣлю, въ теченіе которыхъ мастерицы доставляютъ кружева; издѣлія принимаютъ, сортируютъ и тотчасъ же выдаютъ слѣдующимъ за нихъ деньги. Наибольшее количество кружевъ доставляется въ ноябрѣ, декабрѣ, январѣ, февралѣ и мартѣ. Въ это время дневной оборотъ бываетъ отъ 150 до 170 руб. Лѣтомъ обыкновенно кружевъ не приносятъ, но въ минувшемъ году мастерицы являлись съ своимъ товаромъ и въ теченіе лѣта, такъ какъ работы въ поляхъ было мало вслѣдствіе неурожая. Въ лѣтнюю пору дневной оборотъ съ покупкой кружевъ бывалъ не менѣе 12 руб., но достигалъ иногда свыше 60 руб.

Развитіе дѣятельности школы потребовало устройства двухъ новыхъ отдѣленій, такъ какъ районъ, изъ котораго женщины приходятъ для продажи кружевъ, постоянно расширяется и нынѣ охватилъ деревни въ разстояніи 30 верстъ отъ Пальны. Такимъ образомъ, одно отдѣленіе было открыто въ с. Грунинъ-Воргомъ, за 30 в., а другое, въ с. Дрезгаловъ, за 20 верстъ отъ школы. Въ этихъ отдѣленіяхъ происходятъ также приѣмъ и обученіе усовершенствованнымъ приѣмамъ въ плетеніи кружевъ.

Кромѣ кружевнаго промысла, составляющаго исконное занятіе мѣстнаго населенія и значительно усовершенствованнаго учрежденіемъ школы, г-жи Огарева нашла полезнымъ ввести еще новую промышленность, а именно тканье суконъ. Въ самомъ началѣ г-жа Огарева

была увѣрена въ возможности изготовлять сукна изъ мѣстной шерсти; опытъ, однако, скоро убѣдилъ ее въ полной несостоятельности ея надеждъ. Получить хорошую пряжу однороднаго качества и въ достаточномъ количествѣ не удавалось, и потому приходилось обращаться въ московскіе склады за покупкою матеріала машиннаго производства.

Каждая ткачиха получаетъ пряжу на 30, 40—50 арш. ткани, и, по представленіи готовой матеріи, получаетъ за работу отъ 15 до 25 к. за арш., смотря по ширинѣ ткани и толщинѣ шерстяной пряжи. Подобная плата весьма высока, и потому заработокъ ткачихъ бываетъ очень великъ и очень цѣнится крестьянками; въ виду этого, однако, стоимость матеріи довольно высока и сбытъ ихъ идетъ не столь успѣшно, какъ сбытъ кружевъ. Г-жа Огарева старается по возможности улучшать вновь посажденное производство и, вмѣстѣ съ тѣмъ, помогать этой работой наиболѣе бѣднымъ семьямъ или вдовамъ.

Зимой 1897—98 г. 26-ю ткачихами было выткано сукна на сумму около 2000 р.

Расходъ по школѣ въ 1897 г. былъ слѣдующій:

содержаніе ученицъ . . . . .	392 р. 35 к.
законоучителю . . . . .	25 » — »
жалованье завѣдующей школой . . . . .	240 » — »
» ея помощницѣ . . . . .	108 » — »
» сторожу и кухаркѣ . . . . .	78 » — »
отопленіе . . . . .	117 » 55 »
освѣщеніе . . . . .	24 » 3 »
учебныя пособія и рабочій матеріалъ . . . . .	63 » 27 »
инвентарь и одѣяніе ученицъ . . . . .	75 » 63 »
ремонтъ инвентаря . . . . .	14 » 87 »
» школы и постройка сарая . . . . .	128 » 12 »
страховка школы . . . . .	14 » 66 »
лекарства, почтовые и непредвидѣнные расходы . . . . .	91 » 13 »

Итого. . . 1372 р. 61 к.

**Практическая женская школа въ с. Спасскомъ, Клинскаго у.,  
Московской губ.**

(18<sup>96</sup>/<sub>97</sub> и 18<sup>97</sup>/<sub>98</sub> учебные года).

Въ 1896—97 учебномъ году въ практической женской школѣ, въ с. Спасскомъ, находилось 25 ученицъ. Изъ этого числа 11 обучались Закону Божию, чтенію, письму и ариметикѣ, а также общеупотребительнымъ рукодѣліямъ; прочія 14, обучавшіяся уже раньше названнымъ предметамъ, занимались исключительно вышиваньемъ по полотну и ризованьемъ въ примѣненіи къ вышивкамъ. Кромѣ ученицъ, въ школѣ постоянно работаютъ три мастерицы, и, сверхъ того, 125 швей изготовляютъ у себя въ избахъ разнообразныя вышивки по заказу и указаніямъ школы. Въ теченіе отчетнаго времени деревенскія швей заработали 616 р. 33 коп., при чемъ заработокъ ихъ былъ чрезвычайно неравномѣренъ. Наиболѣе усердныя выработывали до 20 р. въ зиму, менѣе прилежныя или такія, семейныя обстоятельства которыхъ не позволяли какъ должно работать, получали 3—4 р.; но были и такія семьи, которыя общими силами зарабатывали до 50 р. въ зиму.

Расходъ на содержаніе школы выразился въ учебномъ 1896—97 году слѣдующими цифрами:

наемъ помѣщенія . . . . .	150 р. — к.
отопленіе . . . . .	100 » — »
освѣщеніе . . . . .	25 » — »
законоучителю . . . . .	50 » — »
жалованье помощницъ попечительницы и учительницъ .	480 » — »
» кухаркѣ . . . . .	96 » — »
» сторожу . . . . .	60 » — »
учебныя пособія . . . . .	12 » 54 »
мелкіе и непредвидѣнные расходы . . . . .	42 » 90 »
столъ ученицъ . . . . .	28 » 33 »
рабочій матеріалъ . . . . .	161 » 52 »
плата за работу крестьянкамъ . . . . .	616 » 31 »
» » » тремъ мастерицамъ . . . . .	240 » — »

Итого . . . 2062 р. 60 к.

Изготовлено работъ на сумму до 2000 руб.; продано на сумму 1084 р. 75 к.

Въ 1897—98 учебномъ году, число ученицъ въ школѣ почти удвоилось. Такъ, вмѣсто 25 ученицъ, бывшихъ въ предыдущемъ году, къ началу учебнаго 1897—98 г. было принято въ школу 48 человекъ. Кроме того, въ школѣ находились три мастерицы и по избамъ работало 130 человекъ. Увеличеніе числа ученицъ объясняется тѣмъ обстоятельствомъ, что попечительница школы, княжна А. В. Львова, нашла возможнымъ давать дѣтямъ приварокъ. Дѣти, получая въ обѣденное время горячую пищу, стали здоровѣе и бодрѣе, что и побуждаетъ родителей охотнѣе посылать дѣвочекъ въ школу. Приварокъ за отчетный годъ обошелся въ 76 р. 87 коп.

Во время моего посѣщенія школы, всѣ ученицы были на лицо и занимались согласно росписанію, введенному въ школѣ, а именно: младшее отдѣленіе, раздѣленное на двѣ группы, обучалось Закону Божию, чтенію, письму, ариѳметикѣ, а также рукодѣліямъ, наиболѣе необходимымъ въ домашнемъ быту; старшее же отдѣленіе, состоящее изъ дѣвочекъ старшаго возраста, занималось спеціально вышиваньемъ и изготовленіемъ разныхъ заказовъ.

Просматривая вышивки и рисунки ученицъ, я замѣтила весьма большіе успѣхи, какъ въ технику работъ, такъ и въ выборѣ рисунковъ и въ подборѣ шелковъ, которыми исполняются цвѣтныя вышивки. Въ этомъ случаѣ вся заслуга принадлежитъ почтенной учительницѣ школы. Неустанно работая надъ усовершенствованіемъ вышивальнаго промысла въ Клинскомъ уѣздѣ, княжна Львова весьма строго относится къ выбору рисунковъ, старается придерживаться русскаго стиля въ наилучшихъ его формахъ, и потому издѣлія спасскихъ крестьянокъ обращаютъ на себя все большее и большее вниманіе покупателей. Неудивительно поэтому, что сбытъ издѣлій этихъ увеличивается и въ истекшемъ отчетномъ году значительно превзошелъ сбытъ предыдущаго года. Такъ, въ 1896—97 учебномъ году издѣлій было продано на 1084 р. 75 коп., а въ 1897—98 учебномъ году на 1856 руб. 42 коп.

Расходъ на содержаніе школы за 1897—98 учебный годъ:

наемъ помѣщенія . . . . .	150 р. — к.
отопленіе . . . . .	100 » — »
освѣщеніе . . . . .	22 » 07 »

законоучителю . . . . .	50	р.	—	к.
жалованье помощницъ попечительницы и учительницъ .	480	»	—	»
» 3-мъ постояннымъ швеямъ . . . . .	240	»	—	»
» кухаркѣ . . . . .	96	»	—	»
» сторожу . . . . .	60	»	—	»
учебныя пособія . . . . .	21	»	54	»
приварокъ дѣтямъ . . . . .	76	»	87	»
матеріаль для работы . . . . .	276	»	87	»
мелкіе и непредвидѣнные расходы . . . . .	61	»	83	»
плата швеямъ за работу . . . . .	844	»	31	»
<hr/>				
Итого . . . . .	2479	р.	49	к.



Чертежи къ отчету г. Алова, по Владимірской губ.

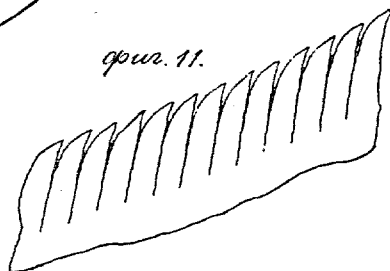
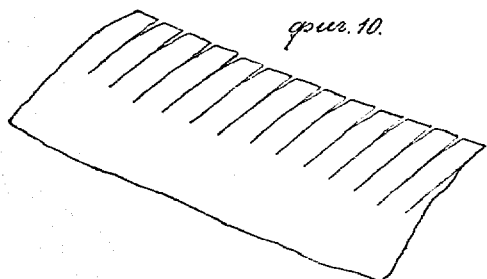
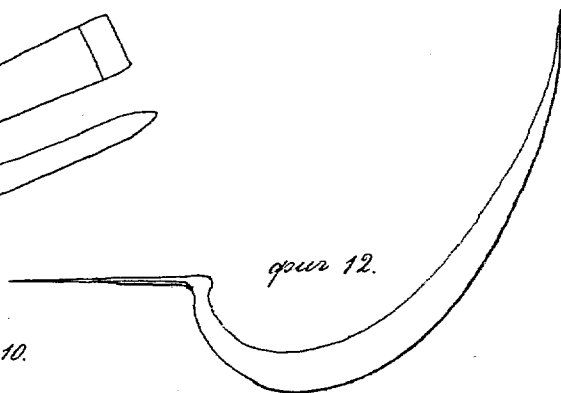
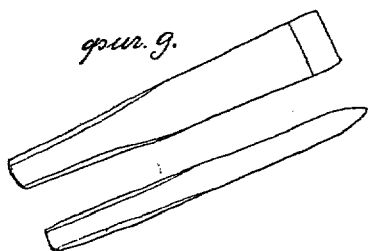
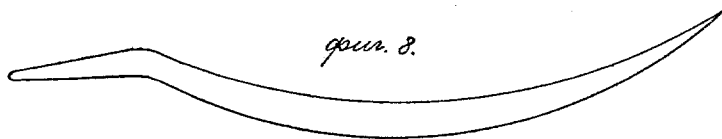
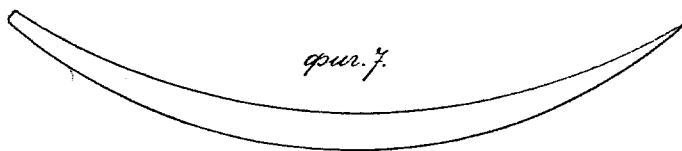
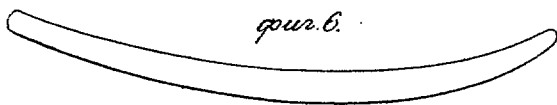
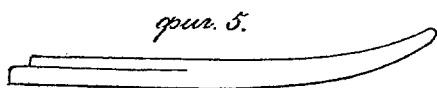
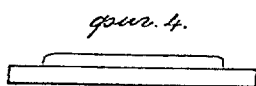
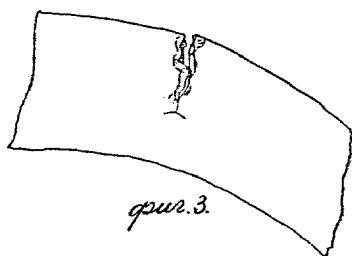
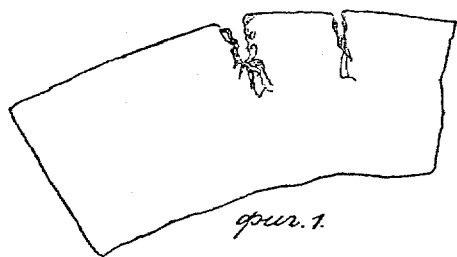



Чертежи къ отчету г. Алова, по Вятской губ.

Фиг. 1.

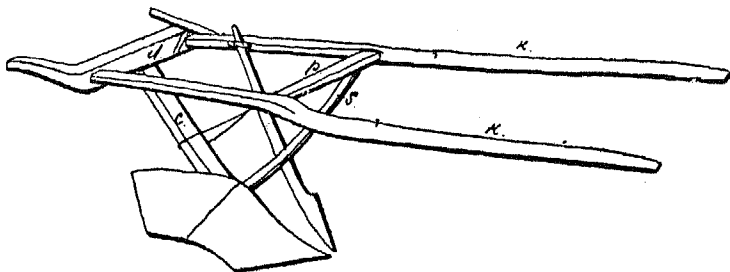

Фиг. 2.

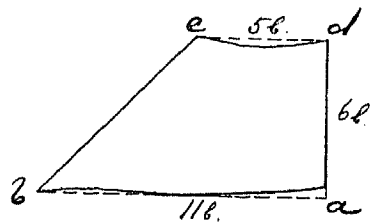

Фиг. 3.

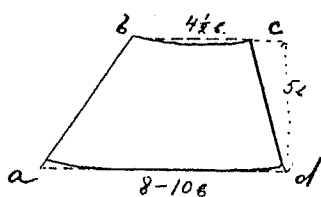

Фиг. 4.



Фиг. 5.

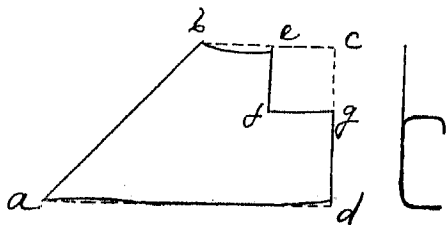

Фиг. 6.

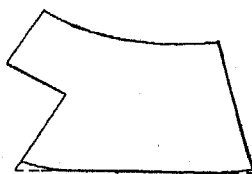

Фиг. 7.



Фиг. 7 bis.



Фиг. 8.

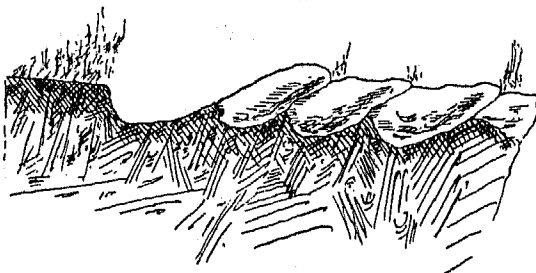

Фиг. 9.

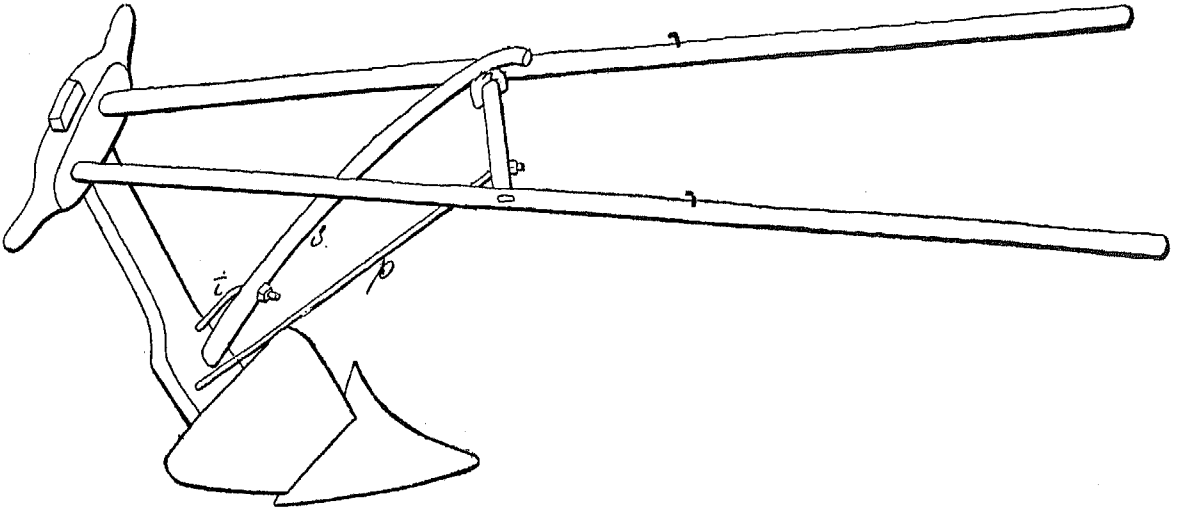

Фиг. 10.

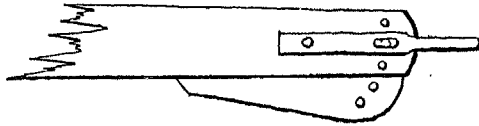

Фиг. 11.

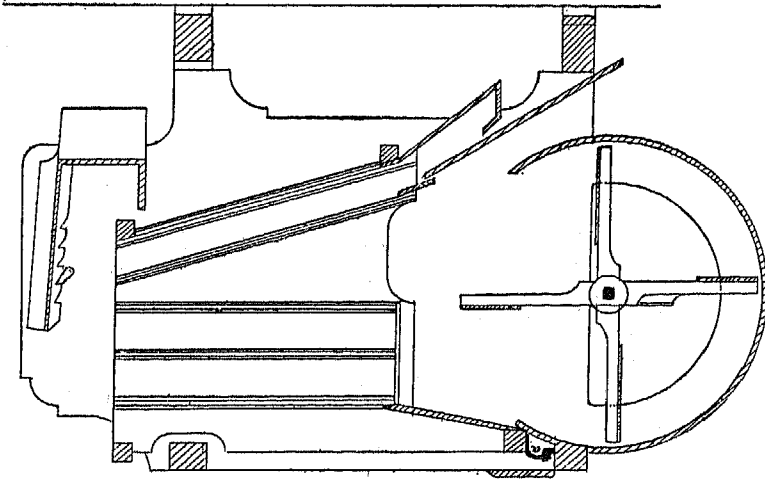

Фиг. 12.



Фиг. 13.



Фиг. 14.

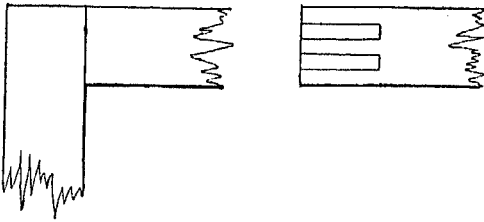

Фиг. 15.



Фиг. 16.

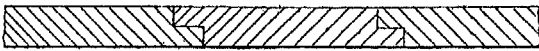

Фиг. 17.

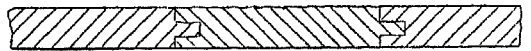

Фиг. 18.

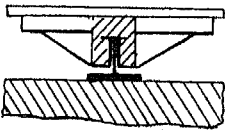

Фиг. 19.



Фиг. 21.

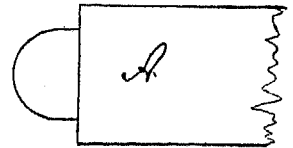

Фиг. 20.

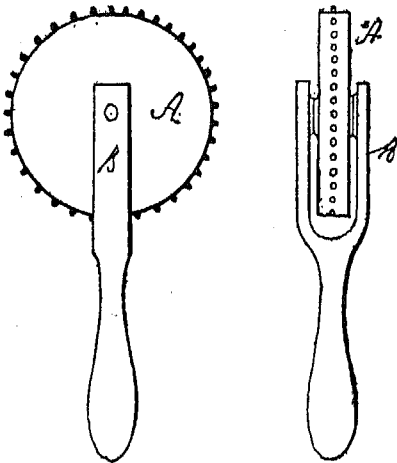

Фиг. 22.

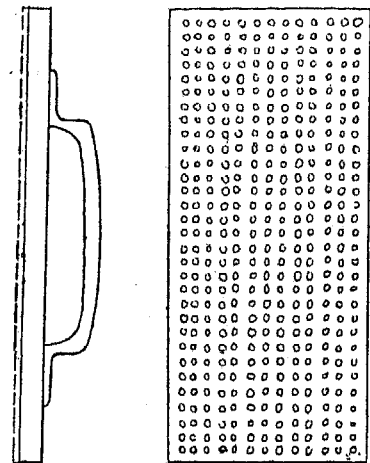

Чертежи къ отчету г. Алова, по Пермской губ.

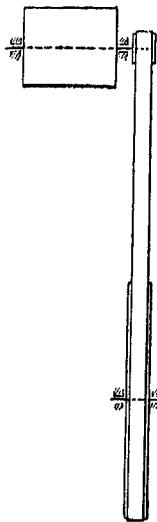

фиг. 1.

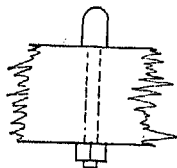

фиг. 2.

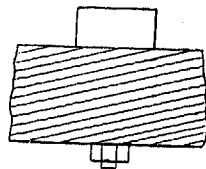

фиг. 3.

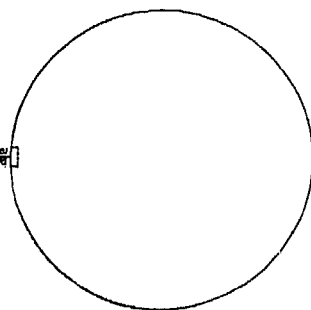
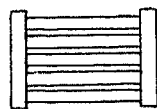

фиг. 4.

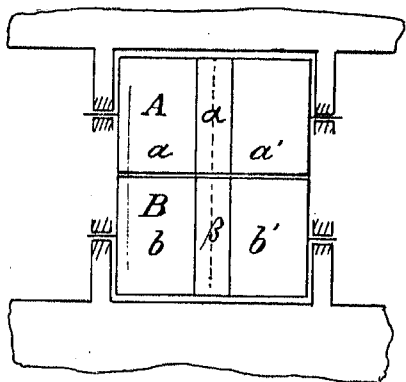

фиг. 5.

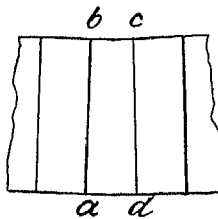

фиг. 6.



Эскизъ проекта лѣсоосушительнаго сарая.

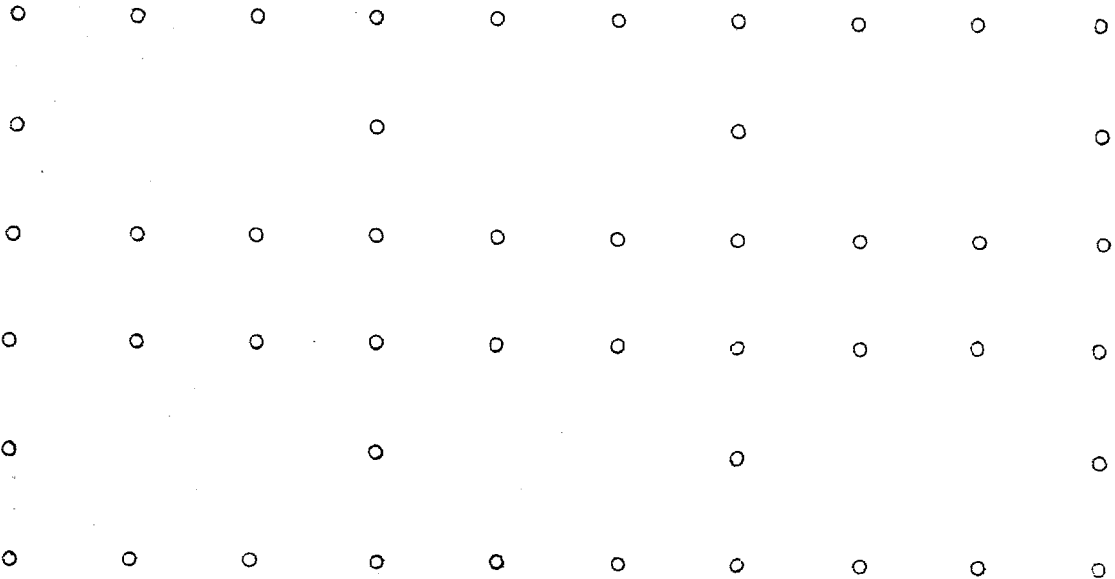
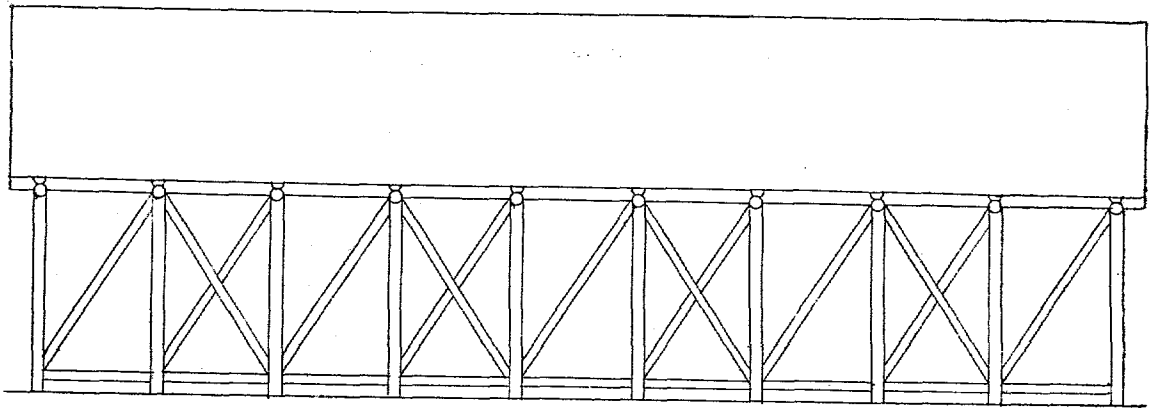
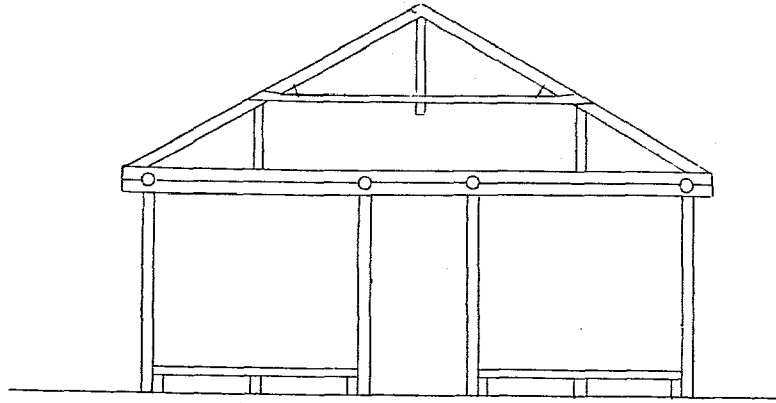

Чертежи къ описанію гончарнаго завода г. Фока (с. Новое, Тихвинск. у., Новгород. губ.).

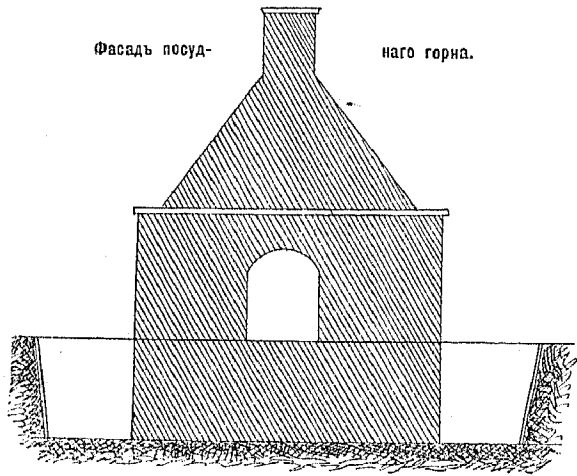

Фасад посуднаго горна.

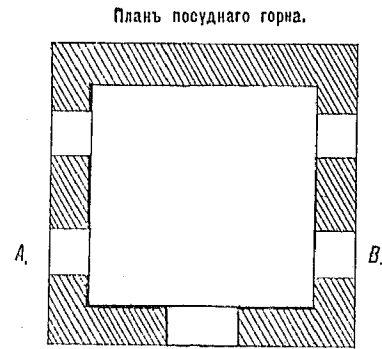

Планъ посуднаго горна.

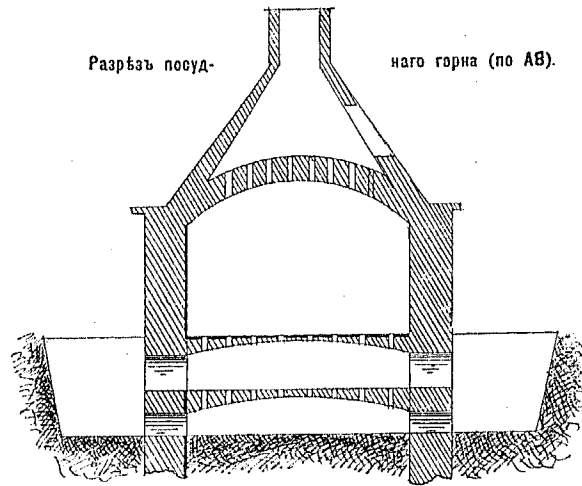

Разрѣзь посуднаго горна (по АВ).

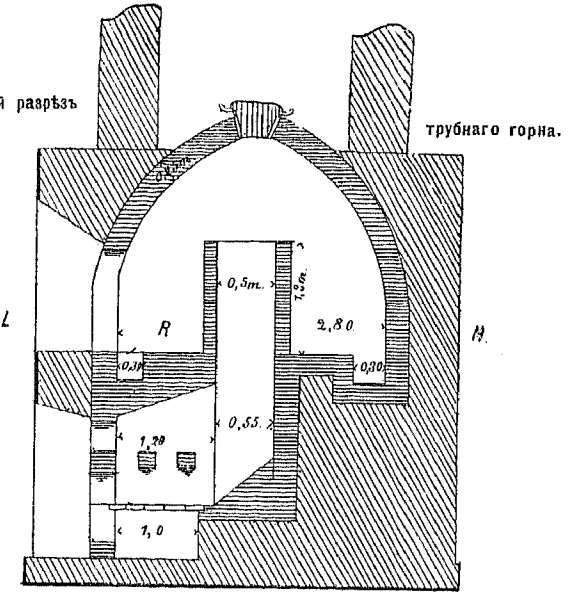

Вертикальный разрѣзь

трубногo горна.

Г. Для трубногo горна 1 мет. въ 1 с/м.

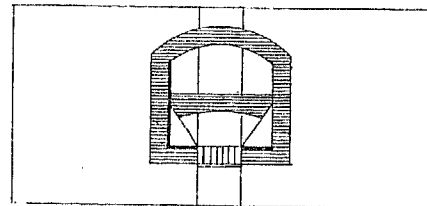

Вертикальный разрѣзь топки трубногo горна по РГ.

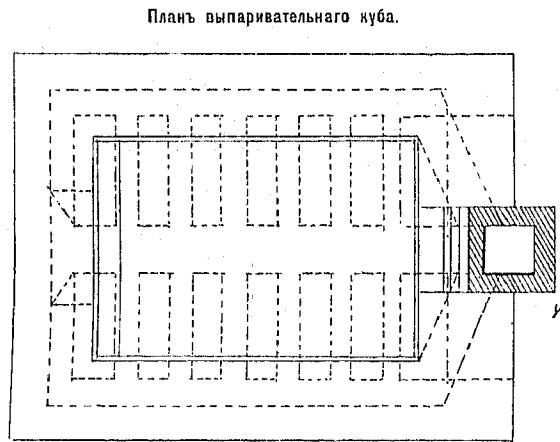

Планъ выпаривательнаго куба.

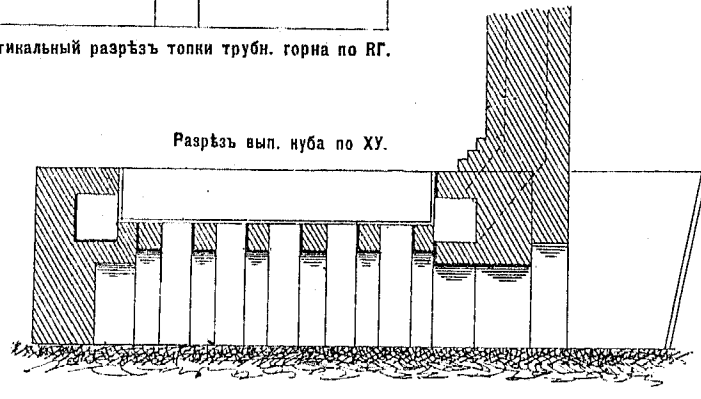

Разрѣзь вып. куба по ХУ.

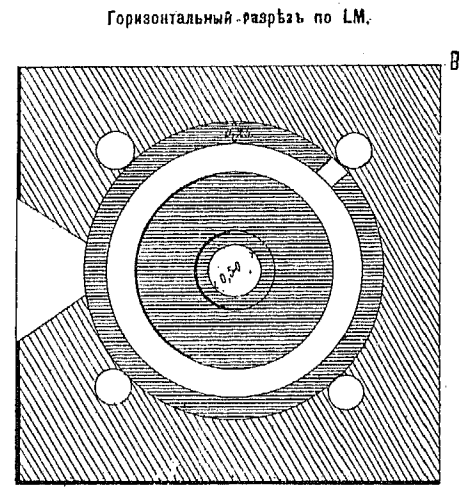

Горизонтальный разрѣзь по LM.

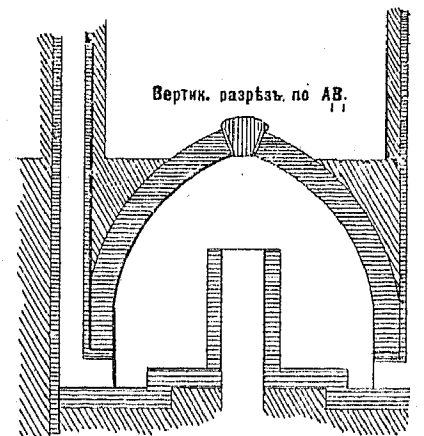

Вертик. разрѣзь по АВ.

I) Планъ и разрѣзь гончарни въ с. Волочкѣ (Смоленск. губ., Сычевскаго уѣзда).

II) Планъ (и разрѣзь горна) гончарни въ с. Еланѣ (Пензенскаго уѣзда).

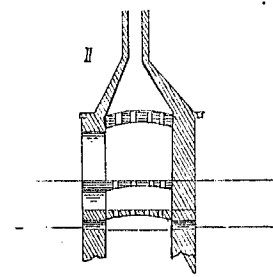
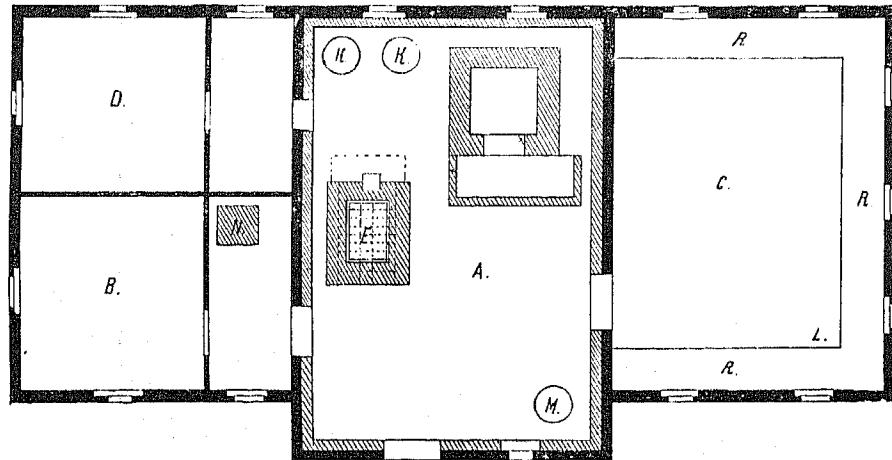
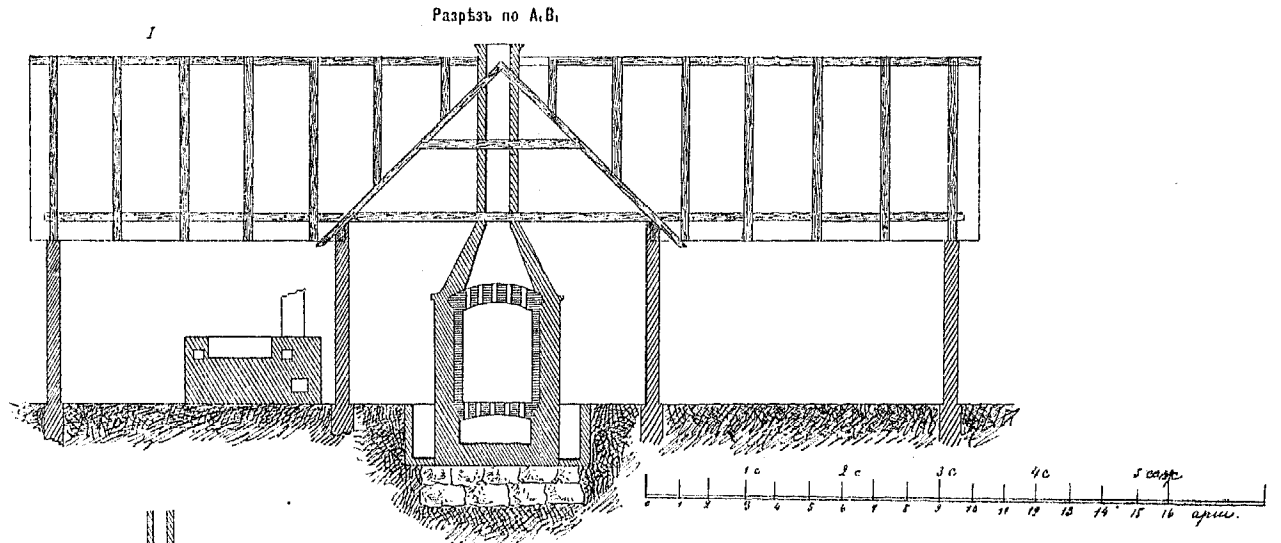
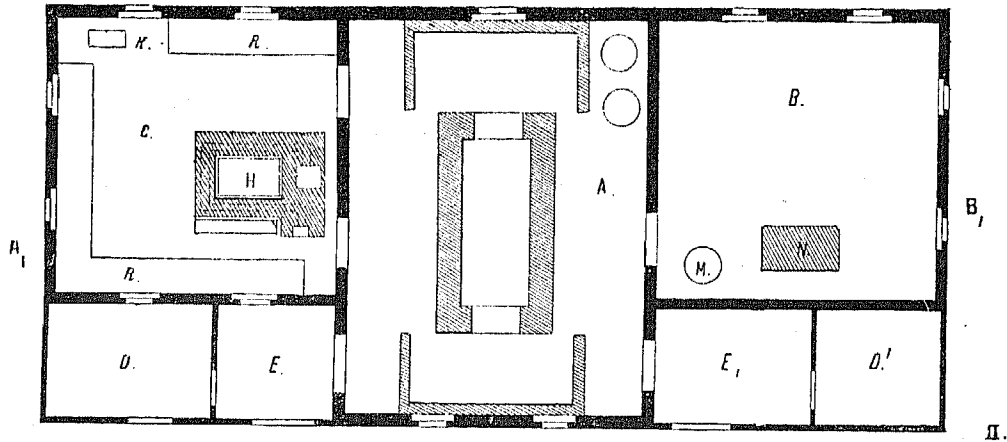

I. Гончарня въ с. Волочкѣ.	II. Гончарня въ с. Еланѣ.
А. Горное помѣщеніе.	А. Горное помѣщеніе
В. Помѣщеніе для мастера.	В. Помѣщеніе для мастера.
С. Мастерская.	С. Мастерская.
Д' и Д". Блюдонья	Д. Матеріальная
Е и Е'. Сѣни.	Е. Кубъ для запариван. гл.
Н. Кубъ для запарив. гл.	К. Чаны для разв. глины.
В. Стойки для круговъ.	К. Стойки для круговъ.
Р. Формовальн. круги.	Р. Формовальн. круги.
М. Жернова для глазури.	М. Жернова для глазури.
Н. Русская печь.	Н. Русская печь.
К. Станокъ	Л. Станокъ.

Вертикальный разрез шахты в с. Волочкѣ (Смоленск. губ., Сычевскаго уѣзда).

